

Die hantering van diversiteit in die plattelandse NG gemeente Sondagsrivier

**Deur:
G J Gouws**

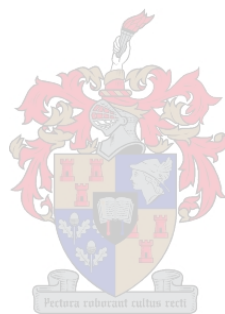

Tesis ingelewer ter gedeeltelike voldoening aan die vereistes vir die graad van Magister in Praktiese Teologie aan die Universiteit van Stellenbosch

Promotor: Prof. H. J. Hendriks

Maart 2013

VERKLARING

Deur hierdie tesis elektronies in te lewer, verklaar ek dat die geheel van die werk hierin vervat, my eie, oorspronklike werk is, dat ek die alleenouteur daarvan is (behalwe in die mate uitdruklik anders aangedui), dat reproduksie en publikasie daarvan deur die Universiteit van Stellenbosch nie derdepartyregte sal skend nie en dat ek dit nie vantevore, in die geheel of gedeeltelik, ter verkryging van enige kwalifikasie aangebied het nie.

Datum: 1 Desember 2012

Kopiereg © 2013 Universiteit van Stellenbosch
Alle regte voorbehou

OPSOMMING

Die navorser is 'n dominee in 'n plattelandse gemeente in Kirkwood in die Oos-Kaap. Hy merk 'n groeiende diversiteit tussen lidmate van die gemeente ten opsigte van hul lewens- en wêreldbeskouings op. Hierdie diversiteit lei tot konflik en stel die leierskap van die gemeente voor 'n uitdaging om die diversiteit so te bestuur en te benut. Sodoende kan die gemeente haar roeping om binne hul konteks deel te neem aan die *missio Dei* bereik. Die studie beskryf die diversiteit. Die navorsingsvraag lui soos volg: **Hoe kan die diversiteit tussen lidmate verstaan word, omskryf word en benut word?**

Die doel van die studie is om die verskillende lewens- en wêreldbeskouings van die lidmate van die NG gemeente Sondagsrivier (Kirkwood) vas te stel. Hiervoor gebruik die navorser die sisteemteorie van dr. Graves soos deur Armour en Browning toegepas op gemeentewees.

In Hoofstuk 2 is die identiteit van die gemeente beskryf. Daar is eerstens gelet op Louw se identiteitsanalise wat hy in 1996 onderneem het. Daarna is die invloed wat globalisasie op die identiteit van die gemeente gehad het, beskryf en hoe dit 'n toename in diversiteit tot gevolg gehad het. Met behulp van etnografiese navorsing is die kultuur van die gemeente in Hoofstuk 3 beskryf.

Die navorser bespreek die Sisteemteorie soos uiteengesit in die boek van Armour en Browning (2002) in Hoofstuk 4. Die doel van hierdie hoofstuk is om die sisteemteorie aan die leser bekend te stel en die nut daarvan vir hierdie studie te verduidelik.

Hoofstuk 5 verhaal hoe die Sisteemteorie meetinstrument gebruik is. Die data wat verkry is, word geanaliseer en bespreek.

Aan die einde van elke hoofstuk is daar gevolgtrekkings gemaak ten opsigte van die diversiteit in die gemeente. In Hoofstuk 6 kry hierdie gevolgtrekkings en die bevindinge van die empiriese navorsing aandag. Op grond hiervan word 'n strategie met praktiese en teologiese vertrekpunte vir die bedieningspraktyk voorgestel. Dit het ten doel om die gemeente te begelei om hul diversiteit te benut in die uitleef van hulle missionale roeping.

SUMMARY

The researcher is a minister in a rural congregation in the town of Kirkwood in the Eastern Cape. A growing diversity among congregants became obvious. It led to conflict and challenged the leadership of the congregation to deal with it in a constructive way in order to be a missional congregation that strives to focus on the *missio Dei*. In order to help the congregation to better understand where it comes from and how it can be used to participate in God's work in the Sundays River Valley, the researcher described the identity and culture of the congregation as well as the transformation processes that are having such an influence on everybody. The research question is: **How can the diversity between congregants be understood, described en used?**

In Chapter 2 the identity of the congregation is described. Attention is given to Louw's identity 1996 analysis of the congregation. Afterwards the influence of globalization on the identity of the congregation is described and how it increased the diversity of the congregation. Ethnographic research described the culture of the congregation (Chapter 3).

The researcher discussed Armour and Browning's (2000) Systems theory in Chapter 4.

Chapter 5 described the results of empirical research that depicted five of the reigning systems in the congregatation. The data is interpreted and discussed.

At the end of each chapter the researcher outlined conclusions. In Chapter 6 these conclusions and the findings of the empirical research are brought to a

point on the basis of which a strategy with practical and theological points of departure for the ministry are suggested. The purpose is to guide the congregation to use their diversity in order to fulfill their missional vocation.

DANKBETUIGINGS

Om saam met die gemeente te mag deel in God se werk in die Sondags-riviervallei is voorwaar 'n groot voorreg waarvoor ek die Vader ewig sal dankbaar wees.

My innige dank aan die volgende persone waarsonder hierdie werkstuk nie moontlik sou wees nie:

- My promotor, Prof. H. J. Hendriks.
- Die gemeente waaraan ek mag behoort en die mense vir wie ek baie lief is. Dankie vir alles wat ek by julle mag leer. Julle is God se geskenk aan my.
- My kollega, Ds. Ampie Swanevelder, vir raad, advies, motivering en vriendskap.
- My vrou, Monique, en twee dogters, Lana en Jeanne-Louise, vir julle onvoorwaardelike liefde.

INHOUDSOPGAWE:

| | |
|--|-----------|
| OPSOMMING | II |
| SUMMARY | IV |
| DANKBETUIGINGS | VI |
| HOOFSTUK 1: INLEIDING | 1 |
| 1. INLEIDING: | 1 |
| 2. NAVORSINGSONTWERP: | 4 |
| 2.1. Probleemstelling: | 4 |
| 2.2. Doel en doelwitte | 6 |
| 2.3. Navorsingsvraag en hipotese | 7 |
| 2.4. Navorsingsmetode: | 7 |
| 2.5. Operasionalisering: | 8 |
| 2.6. Konseptuele uitklaring: | 15 |
| 2.7. Populasie en steekproef: | 21 |
| 2.8. Loodsstudie: | 22 |
| 2.9. Data insameling: | 22 |
| 2.10. Betroubaarheid en geldigheid: | 22 |
| 2.11. Etiese oorwegings: | 23 |
| 2.12. Die waarde van die studie: | 23 |
| HOOFSTUK 2: DIE KONTEKS VAN DIE GEMEENTE | 25 |
| 1. INLEIDING: | 25 |
| 2. DIE AANVANG VAN GLOBALISASIE: | 26 |
| 3. DIE KENMERKE VAN GLOBALISASIE | 30 |
| 3.1 Integrasie: | 30 |
| 3.2 Globalisasie is 'n proses: | 30 |
| 3.3 Die idee agter globalisasie: | 30 |
| 3.4 Kultuur: | 31 |
| 3.5 Tegnologie: | 31 |
| 3.6 Meet eenheid: | 31 |
| 3.7 Demografie: | 32 |
| 3.8 Die struktuur: | 32 |
| 4. DIE IDENTITEIT VAN DIE GEMEENTE VOOR EN NA GLOBALISASIE: | 32 |
| 5. RIGTINGGEWENDE MOMENTE: | 39 |
| 5.1 Dorpstigting: | 39 |
| 5.2 Die koms van die Oudtshoornse volstruisboere: | 40 |
| 5.3 Boerderybedrywighede: | 42 |
| 5.4 Besproeiingswater: | 44 |

| | |
|--|------------|
| 5.5 Hieruit maak Louw die volgende afleidings:..... | 45 |
| 6. MEGANIESE ANALISE: | 48 |
| 6.1 Leraars en hul invloed | 48 |
| 6.2 Lidmaattal..... | 49 |
| 6.3 Ouderdomsverspreiding:..... | 51 |
| 6.4 Erediensbywoning: | 52 |
| 6.5 Die storie van die mense van die mooi Vallei: | 53 |
| 6.6 Gevolgtrekking na aanleiding van Louw se studie: | 57 |
| 7. TEN SLOTTE:..... | 58 |
| HOOFSTUK 3: DIE KULTUUR VAN DIE GEMEENTE | 60 |
| 1. INLEIDING | 60 |
| 2. ETNOGRAFIESE NAVORSING: | 61 |
| 2.1 DIE ONDERHOUDVOERDERS: | 61 |
| 2.2 DIE 25 RESPONDENTE IS AS VOLG SAAMGESTEL: | 63 |
| 2.3 DIE PROSES: | 64 |
| 2.4 DIE LEESVERSLAG:..... | 66 |
| 2.5 BELANGRIKE GEVOLGTREKKINGS: | 67 |
| 3. TEN SLOTTE:..... | 78 |
| HOOFSTUK 4: DIE SISTEEMTEORIE | 81 |
| 1. INLEIDING | 81 |
| 2. WIE WAS DR. CLARE W. GRAVES? | 82 |
| 3. ARMOUR EN BROWNING SE TOEPASSING: | 85 |
| 4. DIE TEORIE: | 86 |
| 5. 'n UITEENSETTING VAN DIE AG SISTEME:..... | 88 |
| 6. DIE EIENSKAPPE VAN DIE SISTEME:..... | 91 |
| 7. 'n DOMINANTE SISTEEM? | 93 |
| 8. DIE DOEL VAN SISTEEM-SENSITIEWE LEIERSKAP | 94 |
| 9. DIE SISTEME VAN NADER BESKOU:..... | 95 |
| 9.1 Sisteem 1 (Armour en Browning 2000:46-49): | 95 |
| 9.2 Sisteem 2 (Armour en Browning 2000:50-56): | 95 |
| 9.3 Sisteem 3 (Armour en Browning 2000:56-65): | 97 |
| 9.4 Sisteem 4 (Armour en Browning 2000:65-74): | 98 |
| 9.5 Sisteem 5 (Armour en Browning 2000:75-85): | 99 |
| 9.6 Sisteem 6 (Armour en Browning 2000:87-97): | 101 |
| 9.7 Sisteem 7 (Armour en Browning 2000:297-306): | 103 |
| 9.8 Sisteem 8 (Armour en Browning 2000:306-309): | 105 |
| 10. GRAVES SE TEORIE IN ANDER LITERATUUR: | 106 |
| 11. SISTEEM-SENSITIEWE LEIERSKAP:..... | 106 |
| 12. TEN SLOTTE: | 107 |
| HOOFSTUK 5: DIE SISTEME IN DIE GEMEENTE | 109 |

| | |
|---|------------|
| 1. INLEIDING | 109 |
| 2. DIE VRAELYS | 109 |
| 3. BIOGRAFIESE INLIGTING:..... | 111 |
| 4. DOMINANTE SISTEME (OORKOEPELEND): | 113 |
| 5. DIE DOMINANTE SISTEEM BY ELKE VRAAG:..... | 117 |
| 5.1 Vraag 1: | 118 |
| 5.1 Vraag 2: | 119 |
| 5.2 Vraag 3: | 120 |
| 5.3 Vraag 4: | 121 |
| 5.4 Vraag 5: | 122 |
| 5.5 Vraag 6: | 123 |
| 5.6 Vraag 7: | 125 |
| 5.7 Vraag 8: | 126 |
| 5.8 Vraag 9: | 127 |
| 5.9 Vraag 10: | 128 |
| 6 GEVOLGTREKKINGS: | 130 |
| HOOFSTUK 6: DIE PAD VORENTOE..... | 134 |
| 1. INLEIDING | 134 |
| 2. STRATEGIE | 135 |
| 2.1 Diversiteit is 'n integrale deel van die gemeente: | 135 |
| 2.2 Die erediens:..... | 137 |
| 2.3 Die Sisteemteorie en konflik: | 138 |
| 2.4 Sisteem 7 slaggate: | 139 |
| 2.5 Die <i>missio Dei</i>:..... | 140 |
| 2.6 Nuwe uitdagings:..... | 141 |
| 2.7 Die ekologie:..... | 142 |
| 2.8 Skeiding tussen geestelike en sekulêre lewe: | 143 |
| 2.9 Welvaart: | 148 |
| 3. SLOTSOM: | 149 |
| 4. WENKE VIR VERDERE NAVORSING: | 152 |
| BIBLIOGRAFIE: | 153 |
| ADDENDUM A:..... | 156 |
| ADDENDUM B:..... | 160 |
| ADDENDUM C:..... | 178 |
| ADDENDUM D: | 183 |
| ADDENDUM E: | 189 |

HOOFSTUK 1: INLEIDING

1. INLEIDING:

Ons lewe in Suid-Afrika het in die afgelope 20 jaar radikale skuiwe ondergaan. Vir lank was die inwoners van hierdie pragtige land beskerm teen invloede van buite. Met die eerste demokratiese verkiesing in 1994 het daar baie meer veranderinge ingetree as wat op die oog af waarneembaar was. Skielik was ons blootgestel aan vroeër ongekende invloede waarvoor niemand voorbereid was nie. Dit het ons samelewing onherroeplik verander. 'n Reeds diverse samelewing moes met meer-en-meer diversiteit tred hou. Ook die kerk kon nie hierdie veranderinge vryspring nie.

Na 1994 het die Suid-Afrikaanse stede hierdie veranderinge onmiddellik aangevoel en moes skarrel om dit te verwerk. Die proses het hom stadiger in die platteland voltrek. Die navorser het dit eerstehands beleef toe hy in 2003, nege jaar na die verkiesing, in Kirkwood gearriveer het. Hier en daar was dinge aan die verander, maar hierdie veranderinge was nie noemenswaardig nie. In die afgelope nege jaar sedert 2003 het hy egter sterk onder die indruk gekom van grootskaalse veranderinge wat besig was om plaas te vind.

Hierdie gewaarwording is verder versterk deur die vele pastorale gesprekke, telefoonoproepe wat gevolg het op preke en sommer net sosiale kuiertjies by gemeentede. Die navorser het al hoe meer diversiteit begin waarneem in mense se lewensbeskouings. Dit was vir hom duidelik dat die platteland nie immuun was teen die invloede van globale veranderinge nie. Binne die globale wêreld het Kirkwood ook 'n plekkie gehad.

Met hierdie studie sluit die navorser aan by 'n studie van ds. N.A. Louw (1996:2) waarin hy gepoog het om

...hierdie spesifieke gemeente op die beste moontlike manier in hulle besondere konteks te bedien sodat hulle Skriftuurlik kerk kan wees in 'n verwarde wêreld.

Met die term "verwarde wêreld" probeer Louw uiting gee aan die veranderende omstandighede waaraan die gemeente meer-en-meer blootgestel is. Die aanvang van globalisering het dié gemeente blootgestel aan 'n wêreld waarteen hul vroeër tot 'n groot mate beskerm was. Hiermee saam het die invloed van al hoe meer nuwe lidmate daartoe gelei dat nuwe perspektiewe en wêreldbeskouings na die gemeente gebring is. Vroeër sou die meeste gemeentelede in die gemeente groot word, die vermoëndes sou dalk iewers anders (in Suid-Afrika) gaan studeer, maar daarna sou hulle weer in Kirkwood kom woon tot aan die einde van hul lewens. Hierdie neiging het in die afgelope paar jaar verander. Al hoe meer ouers stuur hul kinders nou al vir hoërskool- en soms selfs laerskoolopleiding na skole buite Kirkwood in die nabygeleë Uitenhage en Port Elizabeth. Met die voltooiing van hul hoërskoolloopbane, verlaat die meeste van hierdie kinders Kirkwood permanent. Hulle verkry tersiêre opleiding in ander dele van die land of selfs in die buiteland. Na hierdie opleiding kom die minderheid kinders wel terug na Kirkwood toe, maar nie noodwendig om hulself hier te vestig vir die res van hul lewens (soos wat vroeër wel die geval was) nie.

Hierdie veranderinge plaas die gemeente en haar leierskap voor nuwe uitdagings. Binne hierdie veranderende konteks voel die leierskap nie altyd opgewasse om hierdie uitdagings die hoof te bied nie. Dit het die navorser genoop om op die terrein van die praktiese teologie hierdie groeiende veranderinge binne die gemeente te plot en sodoende die gemeentelike bestuur te help met hul taak om geloofsonderskeidend leiding aan die

gemeente te gee. Die navorser beleef egter 'n ongemak met die wyse waarop daar soms in die praktiese teologie met gemeentes omgegaan word. Te maklik is daar 'n hardnekkige fokus op die negatiewe of 'swakpunte' van die gemeente. Alhoewel so 'n benadering ook ten doel het om die gemeente te bemagtig tot groei, is dit die navorser se ervaring dat dit eerder 'n verlamme effek op die gemeente en haar leierskap het. Hul magteloosheid ten opsigte van hul tekortkominge reduseer die gemeente tot passiewe toeskouers in hul eie verhaal.

Die navorser verkies om eerder op die gemeente se sterkpunte te fokus en dit verder uit te bou om sodoende die gemeente te bemagtig tot groei. Soos die navorser sal uitwys, is die akkommodering van diversiteit 'n sterk punt van hierdie gemeente en 'n integrale deel van hul verstaan van hul roeping binne hul konteks. Die navorser gebruik hierdie sterk punt as vertrekpunt vir hierdie studie. Deur so 'n proses van waarderende ondersoek ("appreciative enquiry") wil die navorser die gemeente begelei om eerstens die regte vrae te vra en daarna geloofsonderskeidend die veranderinge in die gemeenskap sinvol die hoof te bied en aan te spreek. Binne hierdie proses beskou die navorser diversiteit as 'n gawe van God aan die gemeente en gemeenskap. God is alreeds besig om die gemeente 'n "skynende lig" (Louw 1996:2) binne die gemeenskap te maak. God werk immers deur sy gemeente. Dit is Sy werk (*missio Dei*) waarby Hy die gemeente insluit. Ons uitdaging is om te sien waar God alreeds binne die gemeenskap besig is en om daarby betrokke te raak.

Dit het die behoefte by die navorser laat ontstaan om die diversiteit binne die gemeente op 'n wetenskaplike wyse te beskryf. Hiervoor word die Sisteemteorie van Armour en Browning aangewend. Die gemeente moet besef dat hulle alreeds daartoe in staat is om groot diversiteit te

akkommodeer. Dit sal hulle aanmoedig om steeds groter diversiteit binne die gemeente en gemeenskap te huisves.

...the will to give ourselves to others and 'welcome' them, to readjust our identities to make space for them, is prior to any judgment about others, except that of identifying them in their humanity. The will to embrace precedes any 'truth' about others and any construction of their 'justice' (Volf 1996:29).

Die navorser streef daarna om deur middel van hierdie navorsing die gemeente te begelei om nie die grense binne die samelewing te ontken of te probeer uitwis nie, maar om gemaklik te raak met die oorsteek van dié grense. Hierdeur word 'n gemeenskap geskep waar almal ingetrek word en welkom voel. Dit is immers die voorbeeld wat die trinitariese God vir ons stel – Hy maak ruimte binne Homself vir ons, sy kinders.

2. NAVORSINGSONTWERP:

2.1. Probleemstelling:

2.1.1. Die navorser bevind homself as dominee in 'n plattelandse konteks en merk op dat daar 'n groeiende diversiteit tussen lidmate van die NG gemeente Sondagsrivier (Kirkwood) se lewens- en wêreldbeskouings is.

There is no place to run to in order to avoid the impact of chaotic change. While its major effect is experienced in the urban context, suburbia, market-town and rural communities are no longer safe havens (Gibbs 2005:81).

Dit bied 'n groot uitdaging aan die leiers van die gemeente om hierdie diversiteit sinvol te benut, sodat elke lidmaat sy/haar geloof met integriteit kan uitleef.

In an environment of rapid social change one of the tasks of a leader is to serve as an interpreter among these generations, helping each to understand the positions and the presuppositions of the others (Gibbs 2005:46).

Hierdie diversiteit kan duidelik waargeneem word vanuit die gemeentelike lewe en vanuit die besluite wat binne die gemeente geneem word. Dit is ook waarneembaar in die verskillende vrae wat lidmate vra en die antwoorde wat hulle self daarop gee.

2.1.2. Die navorser wil hierdie diversiteit benut, sodat die gemeente haar roeping kan onderskei en dit in gehoorsaamheid aan Christus as die hoof van sy kerk kan uitleef. Hiermee word bedoel dat die gemeentelike hul roeping as missionêre gemeente sal verstaan en laat realiseer binne hul konteks. Die gemeente moet dus in gehoorsaamheid aan God se wil – soos Hy dit openbaar deur sy Woord en in ons harte uitstort deur sy Gees – 'n onmisbare invloed in die aanspreek van nood en lyding in die gemeenskap uitoefen. Die waarneembare diversiteit binne die gemeente kan maklik in die pad staan van die gemeente se roeping om missionaal te wees soos onder andere vervat in die gemeente se visie: 'Nader aan God, Nader aan mekaar, Nader aan die Koninkryk'. Die navorser wil graag hierdie diversiteit van nader beskou en die redes wat daartoe aanleiding gee asook die gevolge wat dit op die gemeentelike kultuur het, beskryf. Dit stel ook besondere eise aan die navorser se rol as leier binne die geloofsgemeenskap.

2.2. Doel en doelwitte

2.2.1. Doel:

Die doel van hierdie studie is die beskrywing van die verskillende lewens- en wêreldbeskouings van die lidmate van die NG gemeente Sondagsrivier (Kirkwood) aan die hand van die sisteemteorie van Armour en Browning (2000).

2.2.2. Doelwitte:

- 2.2.2.1. Die beskrywing van die makro, meso en mikro konteks (profiel) van die gemeente.
- 2.2.2.2. Die beskrywing van die identiteit, die storie en kultuur van die gemeente. (2.3.2.1 en 2.3.2.2 sal onder andere daarop fokus om die groeiende diversiteit in die gemeenskap en gemeente te beskryf.)
- 2.2.2.3. 'n Literatuurstudie wat die sisteemteorie beskryf en die verskillende teologiese denkraamwerke van die onderskeie sisteme omskryf.
- 2.2.2.4. Empiriese navorsing wat die verskillende sisteme binne die gemeente plot.
- 2.2.2.5. 'n Bespreking van die implikasies van die diversiteit binne die gemeente vir (a) die leierskap en (b) die gemeente se fokus op die *missio Dei*.
- 2.2.2.6. 'n Strategie met teologiese en praktiese vertrekpunte vir die bedieningspraktyk word ten slotte as gevolgtrekking uit bogenoemde ontwerp.

2.3. Navorsingsvraag en hipotese

Die kernvraag van die navorsing is: Hoe kan die diversiteit tussen lidmate verstaan word, omskryf word en benut word?

Die vermoede (hipotese) van die navorser is dat die prosesse van informasionalisasie en globalisasie daartoe meegewerk het dat, veral die ekonomies-aktiewe en vooruitstrewende lidmate van die gemeente, se lewens- en wêreldbeskouings geskuif het en die diverse beskouings tussen lidmate op 'n punt gedryf het. Dit lei tot konflik wat die roeping van die gemeente kan saboteer as dit nie verstaan en reg benut word nie.

2.4. Navorsingsmetode:

Die navorser het gebruik gemaak van 'n prakties-teologiese benadering waarin die navorser met 'n hermeneuties-sensitiewe korrelasie tussen Woord en wêreld aan die een kant, en identiteit en koninkryk/hoop aan die ander kant, geloofsonderskeidend en in gehoorsaamheid aan die Drie-enige God, strategieë ontwikkel het wat missionaal fokus op God se wil vir die NG gemeente Sondagsrivier (Kirkwood) (Hendriks 2004:23-34).

In hierdie studie beskryf die navorser met behulp van erkende metodes uit gemeentelike studies en literatuur, die makro, meso en mikro-konteks van die gemeente (Hendriks 2004:76-79). Hierdie studie fokus op die konteks van die Sondagsriviervallei, maar meer spesifiek, Kirkwood en die lidmate van die NG gemeente op die dorp. Dit toets tendense soos globalisasie en die informasionalisasie se impak op die lidmate en beskryf hoe dié faktore 'n impak het op die toenemende diversiteit onder lidmate met betrekking tot lewens- en wêreldbeskouings binne hierdie plattelandse gemeente.

Die navorser neem waar dat daar binne hierdie bepaalde konteks al hoe meer mense met 'n postmoderne lewensbeskouing sinvol betrokke wil raak binne die gemeente. As hulle nie kan betrokke raak nie, skakel hulle glad nie verder in by enige ander gemeentelike aktiwiteite nie.

'n Empiriese ondersoek met 'n vraelys bepaal die omvang van die diversiteit en beskryf dit. Daarna word moontlikhede vir die sinvolle hantering van dié diversiteit voorgestel. Hierdie vraelys se doel is om die persentasie lidmate in elkeen van die dominante sisteme te kwantifiseer. Op dié wyse het die navorsing insae verkry in die sterkte en prevalensie van die verskillende sisteme.

Ten spyte van die feit dat sommige aspekte van die steekproef kwantitatiewe gegewens oplewer, is dié studie hoofsaaklik beskrywend van aard met 'n oorwegend kwalitatiewe karakter. Aangesien die diversiteit in die gemeente gekwantifiseer word, is dit ook ontdekkend (*explorative*) van aard (Hendriks 2004:224, 226-227). Sodoende word die gemeente in staat gestel om die diversiteit binne die gemeente en gemeenskap beter te kan benut.

2.5. Operasionalisering:

Alhoewel hierdie studie self-geïnisieer is, geskied dit nie in 'n vakuum nie. Die kerkraad van die NG gemeente Sondagsrivier (Kirkwood) dra nie net kennis van hierdie studie nie, maar het dit goedgekeur en neem self ook aktief daaraan deel (vergelyk **Addendum E**). Hierdie betrokkenheid behels onder andere die invul van vraelyste (waar lede van die kerkraad se name op 'n ewekansige wyse verkies is om deel te wees van die steekproef) en hulp met die insameling van die vraelyste.

As gevolg van die feit dat die navorser besig is met 'n prakties-teologiese studie, gebruik hy die metodiek van Osmer om die studie uiteen te sit. Osmer se doel met *Practical Theology: An Introduction*, is om die leser te voorsien van 'n metodiek waarmee hy/sy na bepaalde situasies kan kyk met...

at least some knowledge and skills in hand. I cannot promise that you will make the right decisions or take the right actions. Good ministry is never merely a matter of solving problems; it is a mystery to be ventured and explored. But we can journey into this mystery with knowledge and skills that help us find our way as we move along (2008:Kindle Location 87).

Osmer identifiseer drie begrippe in sy beskrywing van prakties-teologiese studie wat op die objek van 'n studie van toepassing is:

1. 'n *Episode* wat hy dan definieer as "an incident or event that emerges from the flow of everyday life and evokes explicit attention and reflection" (Osmer 2008: Kindle Location 192).
2. 'n *Situasie* "is the broader and longer pattern of events, relationships, and circumstances in which an episode occurs" (Osmer 2008: Kindle Locations 193-194).
3. 'n *Konteks* "is composed of the social and natural systems in which a situation unfolds. A system is a network of interacting and interconnected parts that give rise to properties belonging to the whole, not to the parts" (Osmer 2008:Kindle Locations 195-196).

Osmer beskou die interaksie tussen die navorser en die objek van sy/haar navorsing as 'n hermeneutiese proses waarin die navorser gelei kan word tot nuwe ontdekkings en 'n nuwe verstaan van sy/haar verwysingsraamwerk en wêreldbeeld. Dit kan egter alleenlik gebeur as die navorser hom-/haarself oopmaak vir die dialogiese proses tussen sy/haar voorveronderstellings en die mense, objekte of tekste wat hy/sy interpreteer (Osmer 2008: Kindle Locations 324-325).

Die 4 take van prakties-teologiese navorsing, soos deur Osmer geïdentifiseer, is dan:

| <u>Taak:</u> | <u>Beskrywing:</u> | <u>Vraag:</u> |
|-----------------------------------|---|-------------------------------|
| Beskrywende-empiriese taak | Die versameling van inligting wat ons help om sekere patrone en dinamika binne episodes, situasies, of kontekste te onderskei. | Wat is aan die gebeur? |
| Interpreterende taak | Deur gebruik te maak van teorieë vanuit die kunste en wetenskap, word daarna gestreef om beter te verstaan waarom hierdie patrone en dinamika aan die gebeur is en dit beter te verduidelik. | Waarom is dit aan die gebeur? |
| Normatiewe taak | Deur die gebruikmaking van teologiese konsepte, word daarna gestreef om spesifieke episodes, situasies, of kontekste te interpreteer. So word daar etiese norme vasgestel wat aan die hand van 'good practice' ons antwoorde begelei. | Wat behoort te gebeur? |
| Pragmatiese taak | Strategieë vir optrede word vasgestel wat situasies op so 'n wyse beïnvloed dat dit die gewenste gevolge sal hê en lei tot 'n refleksiewe gesprek waarin daar 'talk back' sal ontstaan as hierdie strategieë tot uitvoering kom. | Hoe kan ons reageer? |

Figuur 1: 'n Diagrammatiese voorstelling van die vier take van Praktiese Teologiese Navorsing volgens Osmer (2008:92-93)

2.5.1 Die beskrywende-empiriese taak vra: 'Wat is aan die gebeur?'

Hierdie taak van prakties-teologiese navorsing fokus op 'n "spirituality of presence" (Osmer 2008:Kindle Locations 437-439). Binne die gemeente word die navorser gekonfronteer met situasies en gebeure wat geïnterpreteer moet word. In hierdie eerste taak word die navorser aangemoedig om in diepte te luister na die gemeente op informele, semi-formele en formele maniere. Alhoewel al drie maniere van uiterste belang is, kan die formele en meer gefokusde luister tog ekstra aandag geniet, aangesien dit spesifiek fokus op die gebeure wat die navorser graag wil ondersoek en op 'n empiriese wyse aangepak kan word (Osmer 2008:Kindle Locations 487-491).

Osmer groepeer die (a) doel van die projek, (b) die strategieë van die ondersoek, (c) die navorsingsplan, en (d) die refleksie op die meta-teoretiese voorveronderstellings, onder hierdie taak. (Osmer 2008:Kindle Location 614).

2.5.2 Die interpreterende taak vra: 'Waarom is dit aan die gebeur?'

Onder hierdie taak word gesoek na redes vir die ontstaan, en bestaan, van die fenomeen wat die navorser in die eerste taak waargeneem het. Dit is belangrik dat die navorser in hierdie taak sal soek na wat onderliggend aan die gebeurtenisse of episodes is. Binne hierdie taak is 'sagely wisdom' nodig. Hierdie wysheid bestaan uit drie parallelle eienskappe wat interafhanklik van mekaar funksioneer: (a) bedagsaamheid, (b) teoretiese interpretasie, en (c) wyse oordeelkundigheid. Laasgenoemde eienskap behels op sy beurt: (1) die vasstelling van die relevante besonderhede van die spesifieke gebeurtenisse en omstandighede; (2) die vasstelling van die morele doel wat op die spel is;

(3) die vasstelling van die mees effektiewe manier om hierdie doelstellings te bereik in die lig van die beperkinge en die moontlikhede van die spesifieke tyd en plek (Osmer 2008: Kindle Locations 1020-1024).

2.5.3 Die normatiewe taak vra: 'Wat behoort te gebeur?'

Osmer beskou die omvang van hierdie taak as drieledig:

- Eerstens vereis dit 'n bepaalde "styl" van teologiese nadenke waarin teologiese konsepte gebruik word om sekere episodes, situasies, en kontekste te interpreteer.
- Tweedens behels dit die soeke na etiese riglyne, reëls en beginsels wat relevant is tot die situasie en wat die moontlike strategieë vir aksie kan begelei.
- Derdens, en laastens, vereis dit die ontdekking of herontdekking van die gebruike in die Christelike tradisie wat normatiewe leiding kan gee in die vorming van die patrone van die Christelike lewe (Osmer 2008: Kindle Locations 1554-1578).

2.5.4 Die pragmatiese taak vra: 'Hoe kan ons reageer?'

Hierdie taak van praktiese teologiese navorsing fokus op "die strategieë en aksies wat moontlik onderneem kan word om die gebeure te vorm tot die gewenste uitkomst" (Osmer 2008: Kindle Locations 177).

Alhoewel hierdie take, soos deur Osmer uiteengesit, individueel onderskeibaar is, is hulle ook nou aan mekaar verbind en noop dit die interpreteerder om gereeld tussen die take te beweeg. Dit lei tot 'n interpreterende spiraal waarin al hierdie verskillende take die heertyd in verhouding met mekaar geplaas word en mekaar aanvul. Die navorser kan ook gereeld van die een taak na die ander beweeg in geen spesifieke volgorde nie. Hierdie take is interafhanklik van mekaar.

In short, the leaders of congregations carry out the tasks of practical theological interpretation to guide their community in participating in the priestly, royal, and prophetic office of Christ. For leaders to carry out these tasks well, they need to acquire a rich array of knowledge and skills. But they need more than professional competence alone. They must learn to rely on the guidance of the Holy Spirit, rooted in their spirituality. Their being and becoming in the Spirit are integrally related to their doing and leading in Christ's body and this body's service of the world (Osmer 2008: Kindle Locations 397-400).

Die navorser gaan as volg te werk gaan om die hoofstukke van sy studie na aanleiding van Osmer se vier-deling van prakties-teologiese navorsing in te deel:

HOOFSTUK 2: In hierdie hoofstuk bemoei die navorser homself met die eerste taak van Praktiese Teologiese navorsing soos deur Osmer beskryf, naamlik die beskrywende-empiriese taak. Hy probeer 'n antwoord kry op die vraag: "wat is aan die gang?". Die makro-, meso- en mikro konteks (profiel) van die gemeente word hier uiteengesit (vergeelyk punt 2.2.2.1 in Hoofstuk 1). In hierdie hoofstuk kry beskrywing van die identiteit en die storie van die gemeente alreeds aandag (2.2.2.2. in Hoofstuk 1). Die probleem van diversiteit binne die gemeente as gevolg van globale verandering kom onder bespreking.

Verder word die gemeente en gemeentelike konteks aan die hand van die genoemde studie van Louw (Januarie 1996) beskryf. Sy studie het ten doel gehad om die identiteit van die NG Kerk Sondagsrivier (Kirkwood) te beskryf. As deel van dié beskrywing het Louw 'n meganiese analise van die gemeente gedoen. Die navorser gebruik dit om die gemeente se profiel te beskryf. Hierdeur kom die storie van die gemeente ook duidelik na vore. Die navorser vul Louw se studie aan deur na onlangse gebeure te verwys en waarnemings te maak oor hoe die identiteit van die gemeente verander het sedert Louw se studie.

HOOFSTUK 3: In hierdie hoofstuk bekyk die navorser die probleem van toenemende diversiteit binne die gemeente vanuit 'n ander invalshoek. Die kultuur van die gemeente word verder beskryf (soos in Hoofstuk 2). Deur middel van 'n etnografiese analise werp die navorser verdere lig op die probleem. Die empiriese navorsing word uiteengesit en sake soos hoe die vraelys opgestel is en hoe dit in die gemeenteversprei is, kry aandag. Die geldigheid van die navorsing en die integriteit van die navorser word bespreek. Dit gaan hier oor die eerste taak van prakties-teologiese navorsing, naamlik die beskrywende-empiriese taak, soos deur Osmer geïdentifiseer.

HOOFSTUK 4: bespreek die sisteemteorie soos uiteengesit in die boek van Armour en Browning met die titel: "*Systems-Sensitive Leadership: Empowering diversity without polarizing the Church*". Die navorser beskryf die teorie en vergelyk dit met ander literatuur oor hierdie onderwerp. Die doel is om die sisteemteorie aan die leser bekend te stel en te verduidelik waarom dit in hierdie studie met groot vrug gebruik word. Die navorser is hier besig met Osmer se tweede taak van prakties-teologiese navorsing, naamlik die interpreterende taak wat 'n antwoord soek op die vraag: "waarom is dit aan die gebeur?" (Osmer).

Die derde taak van Praktiese Teologiese navorsing beantwoord die vraag: "Wat moet gebeur?" (Osmer). Hierdie vraag is normatief en kry alreeds aandag in hoofstuk 4.

HOOFSTUK 5: Na aanleiding van die voorafgaande hoofstuk se bespreking van die sisteemteorie soos deur Armour en Browning toegepas op gemeenteweese, gaan die navorser nou verder om die sisteme wat binne die NG gemeente Sondagsrivier (Kirkwood) aanwesig is, te plot. Vir hierdie doel

word 'n wetenskaplike meetinstrument, 'n vraelys wat gebaseer is op die Sisteemteorie, gebruik. Hierdie vraelys is reeds met groot vrug in ander gemeentes geïmplementeer. Die navorser gee aandag aan 215 vraelyste wat van lidmate binne die NG gemeente Sondagsrivier (Kirkwood) ontvang is. Soos in hoofstuk 4 is hierdie hoofstuk gemoeid met die beskrywende-empiriese taak. Hierdie vraelyste het ten doel om die Sisteemteorie binne die gemeente te toets.

HOOFSTUK 6: In hierdie hoofstuk gee die navorser die bevindings van sy empiriese navorsing weer. 'n Strategie met teologiese en praktiese vertrekpunte vir die bedieningspraktyk word geplot en die pad vorentoe vir die hantering van diversiteit in die gemeente en gemeenskap word uitgespel. Sodoende sluit die navorser aan by Osmer se vierde taak van prakties-teologiese navorsing: die pragmatiese taak waarin daar 'n antwoord op die vraag "hoe moet ons reageer?" gesoek word. Hier word die implikasies van die diversiteit binne die gemeente vir beide die leierskap van die gemeente en die gemeentelike fokus op die *missio Dei* uitgespel.

2.6. Konseptuele uitklaring:

Die "**sisteemteorie**" is 'n teorie wat geskoei is op die ontwikkelingspsigoloog, Clare Graves, se teorie oor menslike diversiteit in lewens- of wêreldbeskouings. Hierdie psigoloog het ag verskillende denksisteme onderskei. Elke sisteem kan op sy beurt gekoppel word aan 'n duidelik onderskeibare lewens- en wêreldbeskouing wat as 'n verwysingsraamwerk optree waarmee 'n mens na die wêreld om jou kyk. Dit stel die individu in staat om die uitdagings van elke dag sinvol en met integriteit die hoof te bied. Agter elkeen van hierdie sisteme lê noodwendig verskillende hermeneutiese lense en eventueel ook verskillende teologiese paradigmas. Die Godsbegrip, kerkbegrip en feitlik elke locus van die teologie sien daar

anders uit in elke volgende sisteem. Elke persoon beskik oor 'n dominante denksisteem wat jou gedrag en denke nie net beïnvloed nie, maar ook informeer. Hierdie denksisteme word gekenmerk deur onder andere:

- wat ons as probleme ervaar,
- hoe ons onself ten opsigte van die probleme handhaaf,
- hoe ons dink en leer,
- wat vir ons belangrik is,
- hoe ons die lewe en mense bestuur en hoe ons bestuur wil word,
- ons gesinslewe en ons geestelike lewe.

Die denksisteme is latent by geboorte, maar word geaktiveer deur bestaansprobleme en lewenservarings. Graves het verder gevind dat 'n persoon nie gebonde is tot 'n bepaalde sisteem nie. 'n Mens kan van een sisteem na 'n volgende ontwikkel op grond van nuwe en meer komplekse bestaansprobleme en 'n behoefte aan nuwe selfhandhawingsmeganismes. Dit is belangrik om te weet dat die sisteem waarin 'n persoon funksioneer nie verband hou met die persoon se intelligensie, persoonlikheid en temperament nie (Hendriks 2004: 55-67).

In hierdie navorsing wil die navorser die sisteemteorie gebruik om die diversiteit in die gemeente en die noodwendige konflik wat as gevolg daarvan ontstaan, te verklaar. Hy wil dit kwantifiseer en dan praktiese teologies aanspreek in terme van sisteem-sensitiewe leierskap. Dit is veral belangrik as daar op die pad van missionale transformasie beweeg word. Vervolgens is dit belangrik om die konstruk "missionaal" te verklaar.

Binne hierdie studie word "**diversiteit**" verstaan in die lig van die Sisteemteorie. Daarom verwys dit na die verskillende maniere waarop individue dink oor hul plek in die wêreld (Armour en Browning 2000:18).

Hierdie diversiteit word beskryf aan die hand van verskillende denk- of waardesisteme waarmee mense hul realiteit interpreteer. Hierdie sisteme verskil van persoon tot persoon. Armour en Browning (2000:17) haal in hierdie verband vir Robert Fulghum aan:

We are as different from one another on the inside of our heads as we appear to be different from one another on the outside of our heads. Look around and see the infinite variety of human heads – skin, hair, age, ethnic characteristics, size, color, and shape. And know that on the inside such differences are even greater – what we know, how we learn, how we process information, what we remember and forget, our strategies for functioning and coping.

“Missionaal” verwys na ’n bepaalde perspektief op kerkwees binne ons hedendaagse konteks. Dit bou op ’n teologie waarin die kerk se sending na die wêreld aansluit by die groter sending van God na die wêreld (of *missio Dei*). Dit is dus “... (’n) verstaan van sending as die kerk se deelname aan God se werk in die wêreld en die implikasies hiervan vir plaaslike gemeentes...” (Niemandt 2010:94). Bosch (2008:390) verduidelik hierdie konsep as volg:

In the new image mission is not primarily an activity of the church, but an attribute of God. God is a missionary God.

Dit is dus nie asof God sending doen nie, Hy is sending. Hierdie teologiese uitgangspunt lei tot “’n verskuiwing van ’n kerkgesentreerde sending na ’n sendinggefokusde kerk” (Niemandt 2010:95). In die missionale benadering tot kerkwees word kerkbegrip van godsbegrip afgelei en die godsbegrip wat hier op die spel is word nie net ontologies gedefinieer nie, maar ook pragmaties. God word net geken in die mens se betrokkenheid in en by God se sending (*missio Dei*). So gesien, word “the essential nature and vocation of the church primarily as the instrument of God’s mission” (Gibbs en Coffey 2000:55).

Vir 'n gemeente om missionaal te wees, is om haarself met twee kernvrae besig te hou, naamlik:

- “Wat is God besig om te doen in hierdie wêreld?”, en
- “Hoe kan ons (die plaaslike gemeente) daarby betrokke raak”.

Hierdie benadering tot kerkwees probeer erns maak met die Bybelse boodskap, terwyl dit terselfdertyd hierdie boodskap in 'n hedendaagse idioom vertaal en dit gaan uitleef/inkarneer in die moderne konteks waarbinne die gemeente haarself bevind – “n konkrete boodskap vir konkrete mense” (Niemandt 2010:101). Dit gaan nie oor kerke of denominasies nie, maar oor die koninkryk van God in die gemeente se plaaslike konteks. Roxburgh en Boren (2009:116) stel dit so:

It's not a journey toward some ideal or vision of the church but one of encountering God in the ordinariness and messiness of local churches in this new place.

Om 'n “missionale kerk” te wees, is nie 'n nuwe idee nie:

... if we understand the church from our biblical theology as that community of people chosen and called since Abraham to be the vehicle of God's blessing to the nations, what else can the church be but missional (Wright 2010:73).

Missional: refers to a way of understanding theology as being inherently focused on God's purpose with humans and creation. God as our creator-redeemer-sanctifier is a purpose-driven God and as such theology and the church should reflect it, it should be part of our identity. A stagnant or inward focused church dies because it loses its identity (Hendriks 2004:21).

Hierdie benadering tot kerk- of gemeentewees, daag die gemeente uit om te besef dat daar geen grense aan God se sending is nie en dat ons as gelowiges daagliks daarby betrokke is. Waar ons ook al gaan en wat ons ook al doen, ons is deel van die *missio Dei*. Ons skakel in by God se beweging na

Sy mense in die oënskynlik nietighede van ons daaglikse lewe. Bosch (2008:11) noem dit:

Living in the creative tension of, at the same time, being called out of the world and sent into the world, it (the church) is challenged to be God's experimental garden on earth, a fragment of the reign of God, having 'the first fruits of the Spirit' (Rom.8:23) as a pledge of what is to come (2 Cor. 1:22).

Die term, "missionaal", word vanaf die 20ste eeu gebruik om hierdie teologiese verstaan van kerkwees as gestuurdheid te beskryf. Dit is geleen by die "Gospel and our Culture Network" (Keifert 2007:148). Alhoewel hierdie beweging groter as die kerk of plaaslike gemeente is, het dit die kerk en plaaslike gemeentes nodig om uiting daaraan te gee.

'n Gestuurde kerk fokus daarop om gestuurd te wees, nie om net 'n missie te hê of sendinggerig te wees nie. Gemeentes word uitgenooi om oor kerk- en kultuurgrense heen met ander in verhoudings te tree as gestuurd eerder as om net 'sendelinge' en geld na ander bestemmings ('sending-lande') uit te stuur en sodoende in effek intieme kontak met daardie mense te vermy (Keifert 2007:148).

By die pas afgelope Algemene Sinode van die NG Kerk (2011:130) lees ons die volgende in die agenda:

Daar is 'n intense gesprek in die NG Kerk oor die kerk se roeping in die wêreld – veral in Suid-Afrika én in Afrika met hul geweldige uitdagings. Dit is in 2007 bevestig en die kerkverband is aangespoor om met nuwe moed en oortuiging aan te meld en om in die lig van God se werk in die wêreld (missio Dei) en die Kerk se missionale taak (missio ecclesiae) hul verantwoordelikheid raak te sien en na te kom.

Dit is duidelik dat hierdie manier van dink oor kerk- en gemeentewees vir die NG Kerk 'n realiteit is.

Die volgende term wat ons aandag verg is "**Postmodern**". Dit is uiters moeilike om hierdie konsep te omskryf, aangesien dit 'n tyd en lewensbeskouing probeer beskryf wat nog te naby aan ons huidige realiteit is. Dit beskryf eerder 'n bewuswording van die feit dat die wêreld en die manier waarop ons na die werklikheid kyk, besig is om aardskuddende verskuiwings te ondergaan. Pat Keifert (2007:151) probeer 'n houvas op hierdie term kry in sy boek "*Ons is nou hiér*" en beskryf dit dan as volg:

...’n beskrywing van die periode in die geskiedenis wat gevolg het op die modernisme. In hierdie era is daar begin om baie van die basiese aannames van die modernisme te bevraagteken. Dit verwys na meer as ’n spesifieke kultuur of posisie, maar slaan eerder op ’n verskeidenheid vrae en navorsing oor die moderniteit.

Dit is dus duidelik dat die term "postmoderniteit" 'n poging is om te probeer verklaar wat met mense gebeur in 'n tyd waarin daar 'n ontnugtering is met 'n verwysingsraamwerk waarin die wetenskap of *ratio* die norm vir waarheid was. Daar is 'n soeke na 'n meer omvattende manier van sin maak uit ons alledaagse bestaan. Niemandt (2007:24) haal 'n gepaste storie van Len Sweet aan in sy boek "*Post-Modern Pilgrims*" om hierdie nuwe soeke te probeer beskryf:

’n Modernis sterf en bevind homself skielik in die wolke. Dit is so newelagtig dat hy net ’n kort entjie voor hom kan sien. Hy sien ten minste dat hy op ’n pad van goud is... Dan sien hy dat die newelagtigheid ’n bietjie opklaar. Daar is ’n vurk in die pad en sowaar ook ’n padpredikant! Op die pad bordjie is daar goue pyle wat die rigting links en regs aandui, en ook aanwysings in goue skrif. Hy staan nader en lees – Die een pyl sê: Hemel – hierdie kant. By die ander pyl staan: ’n Bespreking oor die hemel – hierdie kant. Die modernis kies dadelik vir die bespreking oor die hemel. Raai watter pyl het die postmodernis gekies?

Die wêreld en ons manier van dink daaroor is dus besig om ingrypend te verander. Hierdie verandering is egter nog nie voltooi nie. Smith (2008:26) sluit hierby aan: "... postmodernism does not make a clean break from

modernism. There are both continuities and discontinuities between modernity and postmodernity.” Dit is dan ook die rede waarom leierskap in die gemeente hierdie tyd as uitdagend beskou – mense se lewensbeskouings wissel vandag meer van mekaar as ooit van te vore.

...as the world starts to move from a primarily vertical – command and control – system for creating value to a more horizontal – connect and collaborate – value-creation model, and as we blow away more walls, ceilings, and floors at the same time, societies are going to find themselves facing a lot of very profound changes all at once (Friedman 2005:233).

Ons leef nie meer in ’n wêreld met ’n totalitêre modernistiese benadering tot die lewe nie. Die vraag bly dus hoe kan die gemeente meer gemaklik word met diversiteit in die gemeenskap. Hierdie diversiteit manifesteer homself op verskillende terreine waarvan die lewens- en wêreldbeskouings sekerlik een prominente terrein is. Binne die gemeente en gemeenskap moet mense met ’n pre-modernistiese, modernistiese en post-modernistiese lewensbeskouing geakkommodeer word.

2.7. Populasie en steekproef:

Die populasie van hierdie studie was die lidmate van die NG gemeente Sondagsrivier (Kirkwood) in die jaar 2010.

Die navorser het gebruik gemaak van ’n steekproef. Hierdie steekproef is versigtig en ewekansig gedoen om sodoende ’n betroubare prentjie van die waarneembare diversiteit binne die gemeente te kon verkry. Dit het mense vanuit alle geslagte en ouderdomsgroepe ingesluit om so te probeer vasstel of sekere lewensbeskouings meer in een geslag of ouderdomsgroep aangetref word as ander. Die steekproef was ’n goeie weergawe van die samestelling van die gemeente ten opsigte van ras, kerklike betrokkenheid, geslag en ouderdom. Die steekproef het geskied volgens die prinsiep van ’n

ewekansige subgroep monsterneming (Hendriks 2004:229). Met die uitdeel van vraelyste is ongeveer 43% van die populasie by dié studie betrek. Die navorser het 215 vraelyste terug ontvang wat 23% van die populasie verteenwoordig.

2.8. Loodsstudie:

Daar was 'n voorlopige studie gewees waarin die meetinstrument, nl. die vraelys, getoets was vir die betroubaarheid daarvan om die verlangde resultate op te lewer, sodat die gebruik daarvan relevant is vir die studie. Die vraelys wat gebruik is, is 'n vraelys wat deur die Universiteit van Johannesburg getoets is en alreeds in ander gemeentes gebruik is.¹ Die navorser wil egter seker maak dat die taal en wyse waarop die vraelys in hierdie ander gemeentes hanteer is, in sy gemeente die gewenste resultate sal oplewer. Die loodsstudie het uit 10 korrespondente bestaan. Die samestelling van hierdie korrespondente het die samestelling van die gemeente i.t.v. geslag, ras en ouderdomsgroep verteenwoordig.

2.9. Data insameling:

Die data is kwantitatief deur die navorser ingesamel en verwerk. Aangesien daar baie bestaande literatuur oor die betrokke instrument en teorie is, is die data verwerk na aanleiding van die toepaslike literatuur. Die navorser het bevind dat die studie 'n goeie weergawe gee van die lewens- en wêreldbeskouings van die lidmate van die NG gemeente Sondagsrivier (Kirkwood).

2.10. Betroubaarheid en geldigheid:

Die navorser het gebruik gemaak van konstruktiewe replikasie, met ander woorde die navorser het verskillende instrumente gebruik om mekaar aan te

¹ Die promotor van hierdie studie het ds. Johan Geyser gekontak en verneem dat hierdie vraelys alreeds met groot vrug in Mosaïek-gemeente, gebruik is. Die gemeente kan gekontak word by johang@mosaiek.com.

vul. Die kontekstuele- en identiteitsanalise van die gemeente wat alreeds onderneem is, het data op die tafel geplaas wat die verskillende groepe in die gemeente geïdentifiseer het. Verder het die navorser ook gebruik maak van etnografiese onderhoude wat verdere lig op die saak gewerp het.

Die versameling van data uit verskillende hoeke en met gebruikmaking van verskillende metodes is gedoen om die betroubaarheid en geldigheid van die navorsing verder te verseker. Die navorser het die steekproef streng volgens die voorgeskrewe wetenskaplike dissipline uitgevoer. Die meetinstrument is reeds gebruik en teoreties vir betroubaarheid getoets. Die navorser het self die vraelyste uitgedeel, maar ook gebruik gemaak van dienswerkers binne die gemeente vir hierdie doel. Waar onduidelikhede ontstaan het, is dit opgeklaar. Al die respondente het goed verstaan wat van hulle verwag word.

2.11. Etiese oorwegings:

Binne dié studie is rekening gehou met die drie grondbeginsels van etiek, naamlik:

- die respek vir mense,
- om geen leed aan te doen nie,
- en geregtigheid.

Daarom was deelname aan hierdie studie as vrywillig beskou en is elke respondent goed ingelig oor die doel van hierdie studie. Elke vraelys is anoniem en met groot konfidensialiteit hanteer. Daar is van elke respondent verwag om, voor hulle aan die studie deelneem, instemmende toestemming te gee. Die kerkraad van die NG gemeente Sondagsrivier (Kirkwood) het in Januarie 2009 alreeds toestemming tot hierdie studie gegee (vergelyk Addendum E).

2.12. Die waarde van die studie:

- Hierdie studie het waarde in soverre dit ander leraars of gemeentelidmate in soortgelyke kontekste kan help om met groter sensitiwiteit na die diversiteit binne hul gemeente te kyk.
- Dit kan ook lei tot 'n beter verstaan van diversiteit binne lidmate se lewens- en wêreldbeskouings.
- Dit kan leiers help om diversiteit beter te benut, sodat elkeen binne die gemeente hul geloofsoortuigings met integriteit kan uitleef.

HOOFSTUK 2: DIE KONTEKS VAN DIE GEMEENTE

1. INLEIDING:

Hoe kan die diversiteit tussen lidmate verstaan word, omskryf word en benut word? In hierdie hoofstuk bemoei die navorser homself met die eerste gedeelte van die navorsingsvraag, naamlik hoe ons die diversiteit tussen lidmate in die gemeente moet verstaan. Waar kom die diversiteit tussen lidmate vandaan? Watter faktore het daartoe aanleiding gegee? Wat het gelei tot die versnelling in die toename in diversiteit?

Osmer noem dit die eerste taak van Praktiese Teologiese navorsing en verwoord dit in 'n vraag as volg: "Wat is aan die gang?". Dit is die beskrywende-empiriese taak (Osmer). Die navorser skets die makro, meso en mikro konteks (profiel) van die gemeente (Hoofstuk 2 punt 2.2.2.1) met behulp van die navorsing van Louw (1996). Hy gaan egter ook verder en beskryf wat in die 16 jaar na Louw se studie in die gemeente gebeur het en watter faktore hierdie diversiteit verder beïnvloed het. Die vermoede (hipotese) van die navorser is dat die prosesse van informasionalisasie en globalisasie daartoe meegewerk het dat, veral die ekonomies-aktiewe en vooruitstrewende lidmate van die gemeente, se lewens- en wêreldbeskouings verskuif het en die diverse beskouings tussen lidmate op 'n punt gedryf word. Dit lei tot konflik wat die roeping van die gemeente kan saboteer en moet dus verstaan en benut word.

In Hoofstuk 3 word hierdie data vanuit 'n ander perspektief, naamlik 'n etnografiese analise, toegelig.

2. DIE AANVANG VAN GLOBALISASIE:

In 1996 het dominee André Louw 'n identiteitsanalise in die NG gemeente Sondagsrivier (Kirkwood) onderneem. Hy het die verhaal van die gemeente neergepen en al die faktore wat tot die vorming van die gemeentelike identiteit aanleiding gegee het, uitgestip. Na die voltooiing van hierdie studie het 16 jaar verloop. In hierdie tyd het die gemeentelike identiteit verdere skuiwe ondergaan.

Hierdie skuiwe kan grootliks aan globalisasie toegeskryf word wat in aanvang geneem het met die einde van die Koue Oorlog. Alhoewel hierdie nuwe sisteem wat die hele wêreld vorm natuurlik nie al faktor is wat 'n rol gespeel het in die verskuiwing van die gemeente se identiteit nie, is dit beslis die mees bepalende faktor. Dit het die tyd waarin ons vandag leef tot so 'n mate verander dat dit amper nie meer herkenbaar en versoenbaar is met die wêreld waarin ons ouers en grootouers geleef het nie. Hierdie veranderde sisteem van denke het 'n bepalende invloed op ons hele samelewing. Op politiek, ekonomie, godsdiens, ensovoorts. Die wêreld waarin die gemeente haarself vandag bevind is radikaal anders as 'n paar jaar gelede en hierin is globalisasie die rigtinggewende mag. Dit is gevolglik vanselfsprekend dat dit ook 'n enorme invloed op die verandering van die gemeentelike identiteit gehad het. Dit is van kardinale belang dat hierdie rigtinggewende verandering ons aandag geniet in hierdie hoofstuk.

Globalisasie kan gedefinieer word as:

the inexorable integration of markets, nation-states and technologies to a degree never witnessed before – in a way that is enabling individuals, corporations and nation-states to reach around the world farther, faster, deeper, cheaper than ever before. This process of globalization is also producing a powerful backlash from those brutalized or left behind by this system (Friedman 2000: 9).

Friedman onderskei twee eras van globalisasie. Die eerste era het ontstaan in die middel-1800's en het aangehou tot die laat 1920's (Friedman 2000:xvi). Dit het die wêreld laat krimp van...

...size 'large' to a size 'medium'. This first era of globalization and global finance capitalism was broken apart by the successive hammer blows of World War I, the Russian Revolution and the Great Depression, which combined to fracture the world both physically and ideologically (Friedman 2000: xvii).

Hierdie eerste era van globalisasie het finaal tot 'n einde gekom met die val van die Berlynse Muur in 1990. Hierdie historiese gebeurtenis het ook die aanvang van die tweede era van globalisasie ingelei. Alhoewel daar baie ooreenkomste tussen die eerste en tweede era van globalisasie bestaan, is daar ook groot verskille:

What is new today is the degree and intensity with which the world is being tied together into a single globalized marketplace and village. What is also new is the sheer number of people and countries able to partake of today's globalized economy and information networks, and to be affected by them... But today's era of globalization is not only different in degree; in some very important ways it is also different in kind - both technologically and politically (Friedman 2000:xvii-xviii).

Ons leef vandag binne hierdie tweede era van globalisasie. As ons om ons kyk sien ons hoe die wêreld op elke terrein van ons lewe gekrimp het van "medium" na "small" (Friedman 2000: xix). Saam met die Berlynse muur het talle ander simboliese mure en grense wat deur die hele moderne wêreld aanwesig was, ook tot niet gegaan. Hierdie "mure" het getuimel as gevolg van drie fundamentele veranderinge: (1) veranderinge in hoe mense kommunikeer, (2) in hoe ons belê, en (3) hoe ons leer oor die wêreld (Friedman 2000: 45-72):

- (1) As gevolg van die demokratisering van tegnologie het die manier waarop ons kommunikeer radikaal verander. Rekenaars, selfone en Internet konneksies is skielik in bykans elke huis op aarde te vinde. Dit stel die individu in staat om hom-/haarself met enige iemand of iets anders oor die hele wêreld in verbinding te tree. Die omvang van hierdie proses is nog nooit tot hierdie mate in die geskiedenis van die mensdom beleef nie. Hendriks (2004:35) merk tereg op: "Instant communication and interconnected space have created a new world". Binne hierdie nuwe wêreld gebeur alles teen 'n geweldige spoed. Tyd het saam met grense verdwyn.

Die gemeenskap in Kirkwood voel self baie keer soos "inkommers" binne die globale wêreld wat geskep is deur die "World Wide Web". Alhoewel almal nie altyd hierdie wêreld verstaan nie, kan niemand daaraan ontvlug nie. Die internet maak dit vir gemeentede moontlik om met familie en vriende oor die hele wêreld te kommunikeer. Binne sekondes word ons verbind met familie en vriende in Amerika, China, Rusland, Afrika en Europa. Dit het aanleiding daartoe gegee dat families dit kan waag om oor die hele wêreld vir hulself 'n tuiste te soek – hulle word nie meer ingeperk deur geografiese grense nie. Hierdie grense het saam met talle ander geval as gevolg van hierdie verandering in hoe ons kommunikeer.

- (2) Finansiële demokratisering was die tweede faktor wat die mure/grense tussen mense en nasie-state laat tuimel het. Enige individu, selfs in die mees afgeleë plek op aarde, kan nou sy/haar geld in enige aandelemark oor die hele wêreld belê. Dit het tot gevolg dat rykdom binne elkeen se bereik gekom het. Vroeër was

individue se keuses oor waar hulle hul geld belê aansienlik meer beperk. Met die nuwe era van globalisasie het hierdie grense in die niet verdwyn.

- (3) Die manier hoe ons na die wêreld kyk het ook radikaal verander as gevolg van satelliet skottels, die Internet en televisie: "...we can now see through almost every conceivable wall" (Friedman 2000:61). Hierdie demokratisering van informasie veroorsaak dat ons as't ware met nuwe oë na die wêreld en die mense daarin begin kyk. Ons weet nou meer as ooit van te vore hoe mense aan die ander kant van die wêreld leef en daarom kan niemand meer 'n sluier oor ons oë trek en ons onkunde gebruik tot hul voordeel nie. Sweet (Joubert (red.) 2007:30) noem hierdie verandering "postrondheid":

Al woon ek en my gesin op 'n eiland het ek 24/7 onbeperkte toegang tot die hele wêreld. Wanneer ek slaap, is ek soos met 'n naelstring verbind aan die res van die planeet wanneer boodskappe my bereik via faks, modem, ADSL, kabel, satellietkottel, e-pos, en so meer.

So word ons nie net verbind met mense van reg oor die wêreld nie, maar word hulle ook met ons verbind. Ons kan nie blote toeskouers in hierdie globale wêreld wees nie. Ons neem ook deel aan die vorming van hierdie nuwe gemeenskap deur ons bydraes te lewer op sosiale mediaplatforms soos Twitter, Facebook, Wikipedia, ensovoorts.

Everyone can now be Googled – but everyone now can also Google. Google also equalizes access to information – it has no class boundaries, few education boundaries, few linguistic boundaries, and virtually no money boundaries (Friedman 2005:184-185).

3. DIE KENMERKE VAN GLOBALISASIE

Friedman identifiseer die volgende kenmerke van globalisasie (2000: 8-14):

3.1 Integrasie:

Mure/Grense tuimel oral om ons en word vervang deur integrasie. Hierdie aspek van die tweede era van globalisasie lei tot verdere verskille tussen die twee eras. Die omvang van dié integrasie is nog nooit van te vore in die geskiedenis waargeneem nie. Hiervan is selfone 'n uitstekende voorbeeld. 'n Selfoon inkorporeer vandag 'n legio funksies. Vroeër is selfone net gebruik om telefoonoproepe te maak, vandag kan jy byvoorbeeld deur middel van jou selfoon toegang kry tot die internet, jou GPS-koördinate, 'n sakrekenaar, 'n mediaspeler, 'n flits en selfs 'n kamera. Al hierdie verskillende soorte tegnologie word in een selfoon geïntegreer.

3.2 Globalisasie is 'n proses:

Globalisasie is nie 'n eenmalige gebeurtenis nie, maar 'n proses. Soos wat tegnologie verbeter, neem die omvang van globalisasie toe en neem die invloed daarvan op ons daaglikse lewens toe. Hierdie proses van mure afbreek en die ontwikkeling van netwerke is 'n dinamiese voortdurende proses.

3.3 Die idee agter globalisasie:

Die rigtinggewende idee agter globalisasie is Vryemark-kapitalisme. As gevolg van globalisasie se neiging om grense af te breek en integrasie te bevorder, sukkel nasie-state om hul ekonomie te bou as hulle nie inkoop in hierdie idee nie. Hiervoor is dit nodig dat nasie-state al hoe meer hul markte oopmaak vir vryemarkkragte en toelaat dat hul ekonomie deur vrye handel en kompetisie gedryf word. Daar is sommige nasie-state wat probeer om uit hierdie wurggreep van

Vryemark-kapitalisme te ontsnap, maar hulle doen dit ten koste van hul eie ekonomie. 'n Goeie voorbeeld hiervan is wat in Zimbabwe gebeur het met die inname van plase.

3.4 Kultuur:

Die dominante kultuur agter globalisasie is Amerikanisasie. Kulturele grense verbrokkel saam met geografiese grense. Dit stel kulture reg oor die wêreld bloot aan uiteenlopende invloede van verskillende kulture. Deur middel van talle kanale soos satelliet televisie en die Internet word die Amerikaanse kultuur nou binne elke kultuur oor die hele wêreld ingedra. Dit lei tot die assimilering van die Amerikaanse kultuur met die inheemse kultuur van die land. Hierdie assimilering kan beide positief en negatief wees vir die inheemse kultuur. Dit is egter belangrik dat elke kultuur sy uniekheid behou.

3.5 Tegnologie:

Die tegnologie wat globalisasie dryf is: rekenarisasie, miniaturisering, digitalisering, satelliet kommunikasie, "fiber optics" en die Internet. Hierdie tegnologie is 'n integrale deel van die uitbreiding van globalisasie en sy invloed binne die globale wêreld.

3.6 Meet eenheid:

In die vorige era van globalisasie wat tot 'n einde gekom het met die val van die Berlynse muur, was die meet eenheid "gewig" gewees. In die tweede era van globalisasie is die meet eenheid "spoed". Daar word groot waarde geheg aan die spoed van handeldryf, die spoed van reis, kommunikasie en innovasie. Dit het te weeg gebring dat mense baie meer mobiel kan wees as ooit van tevore. Die wêreld het veel kleiner geraak – "...compressing time and space" (Hendriks 2004:35)

– as in die verlede en almal en alles ingetrek binne hierdie nuwe samelewing waarin afstand verdwyn het.

3.7 Demografie:

Die demografiese patroon wat globalisasie kenmerk is 'n enorme versnelling van die beweging van mense van die platteland met 'n boerdery/landelike leefstyl na die stede en 'n stedelike leefstyl.

3.8 Die struktuur:

Die definiërende struktuur van globalisasie word gebou om drie balanseer toertjies:

- tussen nasie-state en Amerika,
- tussen nasie-state en globale markte en
- tussen individue en nasie-state.

4. DIE IDENTITEIT VAN DIE GEMEENTE VOOR EN NA GLOBALISASIE:

In hierdie hoofstuk word steeds aandag gegee aan die eerste deel van die navorsingsvraag: "Hoe kan die diversiteit tussen lidmate verstaan word, omskryf word en benut word?" Dié vraag word nou toegelig vanuit Louw se selfgeïnisieerde identiteitsanalise van die NG Kerk Sondagsrivier (Kirkwood) wat die identiteit van die gemeente in 1996 goed weergee. Die navorser bou hierop voort deur te kyk na hoe die identiteit van die gemeente in die daaropvolgende 16 jaar verander het. Globalisasie het die gemeenskap en gemeente daadwerklik verander. Hierdeur word die gemeente gehelp om beter te verstaan wat aan die gebeur is.

Die navorser is vanaf September 2003 'n dominee in die NG gemeente Sondagsrivier (Kirkwood). Die gemeente bestaan tans uit 714 belydende- en

204 dooplidmate en is een van twee denominasies wat elke Sondag 'n erediens op Kirkwood, het. Die gemeente bestaan meestal uit wit Afrikaanssprekende inwoners van Kirkwood en die omliggende plase. Soos alreeds in 1996 deur Louw se studie uitgewys, is dit steeds waar dat alle lidmate van die gemeente "blank en Afrikaanssprekend" is (Louw 1996:56).

Daar het egter in die afgelope 16 jaar na Louw se studie 'n groter mate van diversiteit in die erediensbywoning gekom. Dit is nie meer net blanke Afrikaanssprekendes wat die gemeentelike eredienste bywoon nie. Daar is tans 'n kleurlinggesin, 'n Indiër-gesin, 'n hele paar Engelssprekende gesinne en 'n Chinees-Soedanese gesin wat per geleentheid eredienste bywoon. Hulle skakel alreeds by sommige gemeentelike aktiwiteite soos byvoorbeeld die jaarlikse basaar en kategese, in. Een van die redes hiervoor is dat 'n groter verskeidenheid bevolkingsgroepe hulle binne die dorpsgebied kom vestig het. Die dorpsgebied wat vroeër net blanke inwoners gehad het, het drastiese veranderinge ondergaan met die afskaffing van Apartheid en die groepsgebiede wet. Hierdie grense tussen verskillende bevolkingsgroepe het meegebring dat onder andere heelparty bruin en swart gesinne hulleself in die dorp kom vestig het. Wat Suid-Afrika uniek maak binne die proses van globalisasie is dat die politieke veranderinge in Suid-Afrika hand-aan-hand met globalisasie geloop het. Dit het die impak van globalisasie in intensiteit laat toeneem. Saam met die invloei van swart en bruin gesinne in die dorp het talle mense uit Afrika hulself ook in die dorp kom vestig. Apartheid se modus operandi was om grense tussen mense van verskillende bevolkingsgroepe en tussen Suid-Afrika en die res van die wêreld op te rig en te versterk. Dit is daarom geen verrassing dat die afskaffing van Apartheid die proses van globalisasie in Suid-Afrika 'n enorme hupstoot gegee het nie.

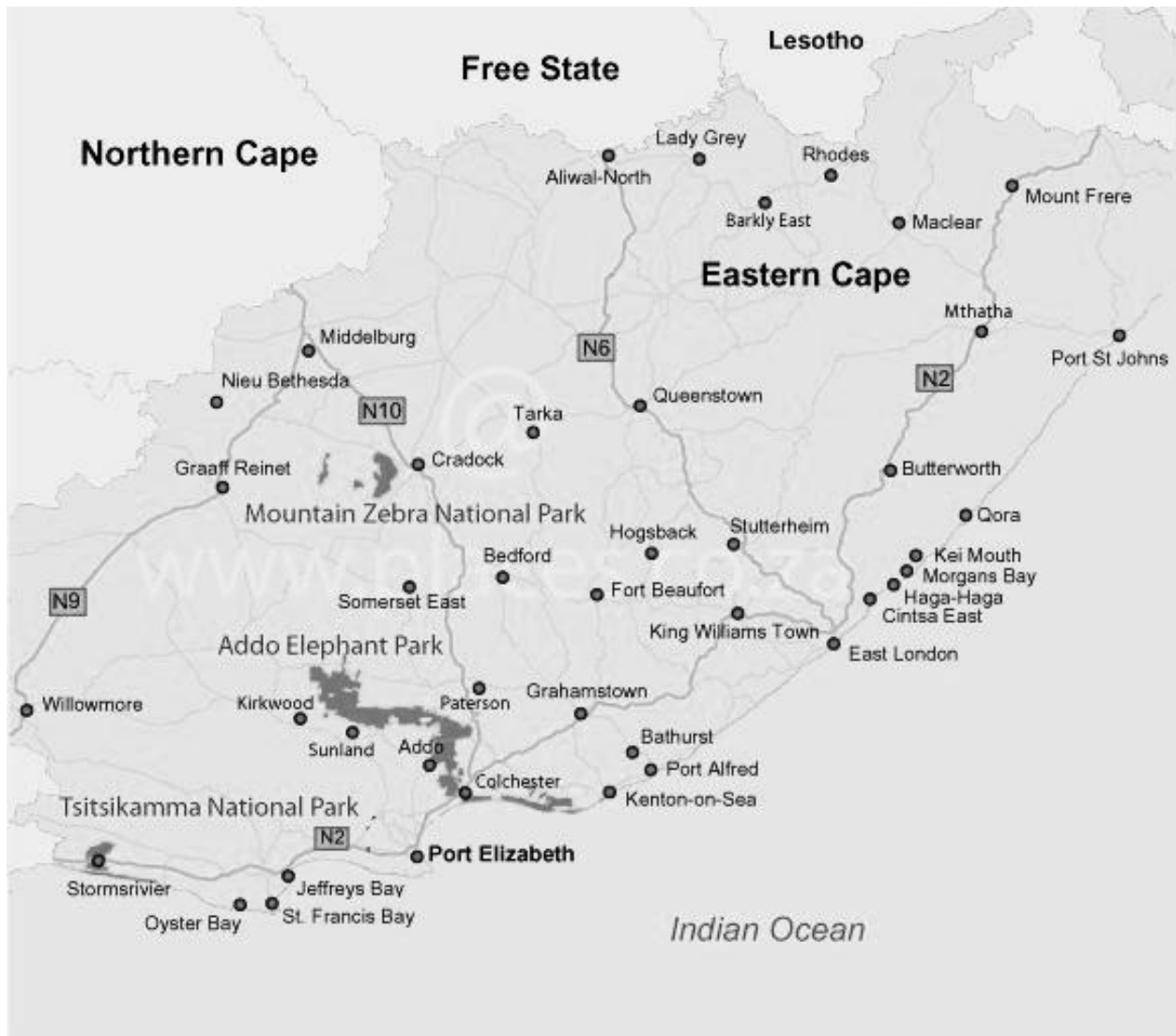

Figuur 2: 'n Kaart van Kirkwood en omgewing

Die NG gemeente Sondagsrivier (Kirkwood) is 'n plattelandse gemeente (Louw 1996:50) wat geleë is in die Oos-Kaap. Die dorp, Kirkwood, is 'n halfuur (50 kilometer) se ry van Uitenhage en 'n uur (80 kilometer) se ry van Port Elizabeth. Die dorp is nie op 'n hoofroete geleë nie. Hierdie feit, gekoppel aan die feit dat baie van die inwoners van die dorp familie van mekaar is, het die gemeenskap in die verlede redelik geslote gemaak en tot 'n groot mate afgesluit van invloede van buite die Sondagsriviervallei. Met

die aanvang van globalisasie het hierdie geslotenheid stelselmatig begin verkrummel.

Die gemeente is 100 kilometer in deursnee (Louw 1996:51). Sedert die besluit van die Algemene Sinode om gemeentegrense af te skaf, het daar selfs lidmate wat in Despatch, Sunland, Jansenville distrik en Steytlerville distrik woonagtig is, by die gemeente aangesluit. Dit het die deursnee van die gemeente verder vergroot en die grense meer poreus gemaak.

Die hegte samelewing waarop daar in die ontstaansjare van Kirkwood geroem is, het aan die hand van globalisasie drasties verander. Mense kan vandag groter afstande in korter tye aflê en gevolglik ook makliker van een werk na 'n ander beweeg. Die spoed waarteen alles beweeg maak groter mobiliteit moontlik. Ouer inwoners van Kirkwood en die Sondagsriviervallei vertel gereeld nog (met groot heimwee) van die dae toe hulle twee dae lank na Port Elizabeth gereis het. Hulle het padkos ingepak en kuier-kuier die "lang pad" (80 kilometer) aangepak. Deesdae durf sommige inwoners van Kirkwood hierdie pad daagliks aan.

Groter mobiliteit, wat 'n byproduk is van die spoed waarteen alles beweeg in hierdie nuwe era van globalisasie, maak meer keuses moontlik. So byvoorbeeld neem sommige ouers hul kinders vroeg elke oggend na skole op Uitenhage en Port Elizabeth om hulle weer in die middag te gaan haal. Afstand het tereg verdwyn en daarmee saam die soliede grense wat Kirkwood vroeër jare so suksesvol van die buitewêreld afgesny het. Dit het nie net meegebring dat die inwoners van Kirkwood en omgewing makliker en meer gereeld uit Kirkwood kan beweeg nie, maar ook dat mense van buite Kirkwood makliker die dorp kan bereik.

Die gemeenskap waarbinne die navorser homself bevind, was voor die aanvang van hierdie tweede era van globalisasie, 'n baie geslote gemeenskap. As nuwe mense die gemeenskap betree het, is daar na hulle verwys as "inkommers". Louw (1996:163) stel dit so: "Mense word nie sonder meer aanvaar nie, maar moet hulleself as't ware eers bewys". Globalisasie en die meegaande mobiliteit het ook hierdie manier van optree binne die gemeenskap onherroeplik verander. Daar is 'n veel groter verwisseling (in-en-uitbeweeg) van mense na en van die Vallei. Dit het die hoeveelheid mense wat vroeër as "inkommers" beskou sou kon word, aansienlik laat vermeerder en die onderskeid vervaag.

Met die onlangse politieke onrus en ekonomiese onstabiliteit in Zimbabwe het baie Zimbabwiese burgers op die sitrusplase in Kirkwood en omgewing kom werk – nog 'n voorbeeld van groter mobiliteit en die verbrekking van grense. Hierdie mense kom werk in Suid-Afrika om hul families in Zimbabwe te kan ondersteun. Hulle los hul gesinne en families in Zimbabwe en kom na Suid-Afrika met die droom van 'n beter lewe vir hulle en hul kinders. Die meeste van hierdie werkers lewe in armoede om soveel as moontlik van hul lone terug te kan neem na Zimbabwe.

Vandag beweeg individue makliker van een werk na 'n ander in 'n kort tydperk en skuif van dorp na dorp of stad na stad in 'n oogwink. Dit word ook in Kirkwood ervaar. Die navorser ervaar dit binne sy bediening in die gemeente: in die begin jare van sy bediening sou hy gereeld deur gevestigde inwoners van die gemeente gekontak word om hom te vergewis van nuwe intrekkers in die gemeente. Dit was slegs moontlik omdat die gemeenskap baie meer stabiel was. In hierdie tyd was dit onmoontlik om die gemeenskap ongemerk binne te kom. As gevolg van globalisasie is gemeentelêde net nie meer so betrokke by mekaar soos in die verlede nie.

In sy studie noem Louw dat "...hier eintlik vier verskillende gemeenskappe binne die gemeentegrense funksioneer" (1996:83). Louw het verwys na:

1. "die Kirkwood-dorpsgemeenskap wat meestal uit salaristrekkers bestaan,
2. die sitrusboere wat rondom die dorp geleë is,
3. die vee- en wildboer gemeenskap op Glenconner, Kleinpoort en Hartbeesfontein
4. Die J.C. Steyn-gevangenisgemeenskap wat meestal uit werknemers van die gevangenis bestaan" (1996:55-56).

Al hierdie gemeenskappe word op geografiese wyse van mekaar geskei: Die sitrusboere bly op plase rondom die dorp, die gevangensterrein huisves die J.C. Steyn werknemers, die vee- en wildboere bly verder van die dorp af in "Karoowêreld... met 'n Karoo-tipe (semi-ariëde) plantegroei" (Louw 1996:51). Hierdie gegewens het reeds in 1996 op groot diversiteit binne die gemeentegrense gedui.

Vandag bestaan die meeste van hierdie gemeenskappe nog steeds voort, dit is slegs die gemeenskap van Hartbeesfontein wat opgeneem is in die twee gemeenskappe van Glenconner en Kleinpoort. Alhoewel hierdie vee- en wildboere van die buitewyke/Karoowyke steeds vandag hul "...eie kultuur en hulle eie manier van doen, hulle eie ontspanningsklubs... en boereverenigings" (Louw 1996:56) het, sou dit meer akkuraat wees om vandag aan laasgenoemde twee gemeenskappe te dink as twee selfstandige gemeenskappe (en selfs gemeentes) wat afsonderlik funksioneer. Hierdie twee wyke is onderskeidelik 30 en 60 kilometer van die dorp, Kirkwood, geleë op die Graaff-Reinet pad. Alhoewel die oorgrote meerderheid van die mense wat in hierdie wyke woonagtig is boere is, is dié gemeenskappe radikaal verskillend van Kirkwood en omgewing. Hierdie boere boer meestal met vee en wild en daar is geeneen wat met sitrus boer nie. Hierdie wyke se

plantegroei is ook anders as die plantegroei van Kirkwood en sy onmiddellike omgewing. Hul plantegroei is semi-karoo plantegroei. Daarom is hierdie grond ook ideaal vir veeboerdery.

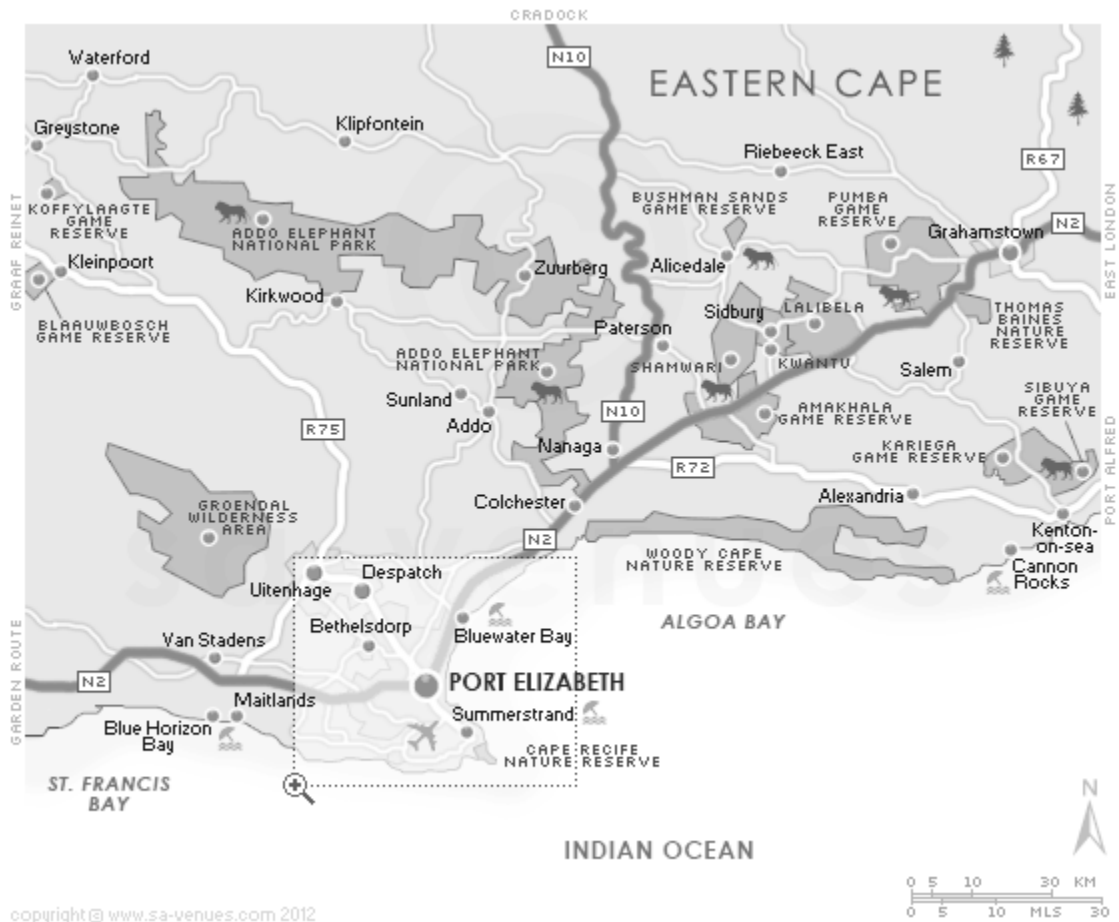

Figuur 3: 'n Kaart van die onmiddellike area rondom Kirkwood

Die streng geografiese afbakening waarna Louw verwys, het in die tweede era van globalisasie begin vervaag. Baie van die J.C. Steyn werknemers en sitrusboere het vir hulle huise in die dorp gekoop en daar kom woon. As gevolg van die plase wat al hoe groter geword het, het daar baie plaashuise begin leegstaan. Sommige dorpenaars of salaristrekkers het weer in hierdie huise ingetrek. Verder het heel party sitrusboere “veld-grond”/Karoo-plase gekoop en hul hand aan wildboerdery begin waag. Die gevolg van al hierdie

verwikkeling is dat dit nie meer vandag moontlik is om op grond van geografiese ligging, gemeenskappe van mekaar te onderskei nie.

’n Verdere voorbeeld van die ineenstorting van grense is dat boere vroeër jare op hul plase gebly het, maar dat dit nie vandag meer so vanselfsprekend is nie: vandag is dit baie algemeen vir sitrusboere om groot plase laer af in die Sondagsriviervallei (nader aan die kus) te hê en nie daarop te woon nie. Hierdie verwikkelinge word in die buurgemeente, die NG gemeente Sondagsrivier-Suid, besonder akuut ervaar. Hierdie gemeente het tot in die onlangse verlede nog baie boere binne haar gemeentegrense gehad, maar tans is daar net 3 boere of plaaseienaars in dié gemeente oor. Die ander boere se grond is opgekoop deur boere wat in Kirkwood, of selfs so ver soos Patensie, woonagtig is. So ’n boer stel gewoonlik slegs ’n plaasbestuurder of voorman teen ’n salaris aan op hierdie plase, terwyl die boer self kilometers ver van die plaas af kan woon.

5. RIGTINGGEWENDE MOMENTE:

In 1996 identifiseer Louw (1996:23-28) die volgende rigtinggewende momente uit die geskiedenis van die Sondagsriviervallei en omgewing wat die identiteit van die gemeenskap en gemeente gehelp vorm het:

5.1 Dorpstigting:

Die dorp is in 1912 gestig deur ’n ene James Somers Kirkwood, ’n afslaer-sakeman van Port-Elizabeth, wat die plaas “Goewerments Belooning” aankoop met die doel om dit te ontwikkel en ander boere na die area te lok. Sy eerste poging om boere te interesseer val op dowe ore, maar Kirkwood koop intussen nog plase aan in die omgewing met die oogmerk om ’n private besproeiingskema te begin. In 1883 stig hy die “Sundays River Land and Irrigation Company”,

maar dit stort so vroeg soos 1889 in duie as gevolg van 'n gebrek aan publieke ondersteuning. Die dorp Kirkwood word uiteindelik in 1912 op sy oorspronklike plaas "Goewerments Belooning" aangelê (Louw 1996:23-24).

5.2 Die koms van die Oudtshoornse volstruisboere:

Tussen 1903 en 1913 (as gevolg van 'n soeke na goedkoper grond) en ná 1914 (as gevolg van die ineenstorting van die volstruisveermark) het die karakter van die dorp en omgewing onuitwisbaar verander (Louw 1996:24-25). "Die Oudtshoornse volstruisboere het 'n belangrike rol in die Vallei en die ontwikkeling van die Vallei gespeel" (Louw 1996:28).

Hierdie familiebande loop vandag nog baie sterk in die gemeenskap en gemeente. Dit is een van die redes waarom die gemeenskap so nou aan mekaar verbonde is en ook vir so lank geslote was vir die buitewêreld. In die verlede was dit nie vreemd dat twee broers van een familie met twee susters uit 'n ander familie getrou het nie.

Gekoppel hieraan is die feit dat dit 'n landbougemeenskap is. Daarom kom baie kinders na hul studies terug na die plaas om by hul ouers "oor te neem". Dit bring sy eie uitdagings mee, aangesien die jonger geslag gewoonlik vir 'n bepaalde tyd saam met sy/haar pa (en soms self sy broers, oupa en ooms) moet boer. Dit is daarom verstaanbaar dat verhoudings en die handhaaf van gesonde verhoudings vir die mense in die mooi Vallei baie belangrik was en steeds is: "In many African and other societies and congregations, relationships are more important than specific issues or actions." (Hendriks 2004: 155). Dit is vandag nog sigbaar dat baie dinge (selfs onreg en ongeregtheid)

verdra sal word, sodat goeie verhoudings gehandhaaf kan word. Selfs in die tweede era van globalisasie is verhoudinge steeds vir die mense van die Sondagsriviervallei baie belangrik. Dit is vandag makliker om aansienlik meer verhoudinge oor die hele wêreld in stand te hou, maar wat die mens gewen het aan kwantiteit het hy verloor aan kwaliteit.

Ten spyte van die hoë premie wat al die jare op verhoudings geplaas is, het globalisasie ook verhoogde individualisme in Kirkwood ingedra. Hierdie hegte gemeenskap wat saamgesnoer is op grond van sterk familiebande, die geografiese ligging, gedeelde vyande (soos droogte en vloed) en die gemeenskapsgevoel wat gekoester en uitgebou is, kry nou met 'n ander krag te doen wat die gemeenskap uitmekaar wil trek. Om net by iemand, selfs vandag nog, verby te ry sonder om te groet word deur die gemeenskap veroordeel. Individualisme erodeer hierdie gemeenskapsgevoel. In die verlede was die gemeenskap op mekaar aangewese om 'n bestaan te maak, maar vandag probeer elkeen vir homself, selfs ten koste van die gemeenskap, 'n bestaan maak. Dit is nie meer vanselfsprekend vandag dat 'n individu hom-/haarself sal te kort doen vir die groter voordeel wat dit vir die gemeenskap inhou nie. Hierdie aspek van globalisasie lei tot geweldige konflik binne die gemeenskap. Die gemeenskap sukkel om sy groepsidentiteit te behou.

'n Voorbeeld van hierdie fenomeen is die uittog van leerlinge uit die plaaslike skool. Groter skole wat in groter stede/dorpe geleë is raak al hoe meer aanloklik, aangesien:

- afstand nie meer so 'n groot struikelblok is soos vroeër jare nie,

- meer ouers finansiëel daartoe in staat is om so 'n besluit te neem,
- ons verbruikers is wat die beste vir onself wil hê,
- globalisasie ons leer dat groter altyd beter is.

Die voordele wat 'n kleiner skool bied word nie meer raakgesien nie. Die skool is 'n belangrike deel van die voortbestaan van die Vallei en sy mense, aangesien dit besighede binne die Vallei in staat stel om goed opgeleide en hoogs kundige mense na die Vallei te lok. Die feit dat almal nie meer lojaal is teenoor die skool nie lei tot die totstandkoming van nuwe groepe binne die gemeenskap wat soms selfs families in twee kan skeur. Die feit dat iemand van buite in die Vallei ingekom het, is in hierdie groepe nie meer so belangrik nie. Wat egter wel belangrik is, is in watter skool jou kinders is – binne of buite die dorp.

5.3 Boerderybedrywighede:

Boerderybedrywighede het al baie verander sedert die ontstaan van die dorp. In die beginjare is daar geboer met volstruise, lusern, eiers en suiwel. Sitrusboerdery het egter mettertyd die belangrikste produk van die Vallei geword. Tot vandag toe is dit die belangrikste boerdery gewas in die omgewing (Louw 1996:25-26).

Dit beteken egter nie dat daar nie verdere vooruitgang in sitrusboerdery was nie. Vandag is daar sitrusboere wat organies boer, boere wat biologies boer en boere wat konvensioneel boer. In die beginjare van die sitrusbedryf in die Vallei was daar nie hierdie verskeidenheid te bespeur nie. Hiermee saam het die metodes en tegnieke wat gebruik word om met sitrus te boer geweldige vooruitgang beleef.

Vryemark-kapitalisme, een van die kenmerke van globalisasie, het sy kloue diep in die sitrusbedryf ingesink. Binne hierdie Vryemark-kapitalistiese idee vind ons 'n fenomeen wat Friedman "supply-chaining" noem (2005:151). Die sitrusbedryf in die gemeente word direk hierdeur beïnvloed. Voor die aanvang van die tweede era van globalisasie was daar slegs twee roetes wat sitrus kon volg van die boom tot by die supermark: 'n boer kon sy sitrus of aan 'n plaaslike mark verskaf of dit uitvoer na ander wêrelddele. Hiervoor kon hy net die een plaaslik-gestigde verpakker en uitvoerder (die plaaslike koöperasie) gebruik.

Sedert die aanvang van die tweede era van globalisasie het die hoeveelheid opsies vir boere nie net verdubbel nie, maar onbeperk vermenigvuldig. Vandag kan 'n plaaslike boer sy vrugte letterlik na enige land in die hele wêreld uitvoer deur 'n legio agentskappe en koöperasies (in gemeenskapsbesit of, as gevolg van individualisme en die verbruikerswese, in individuele besit). Daar is selfs oorsese kettingwinkels wat hul markaandeel in die Vallei wil verseker en daarom pakhuis hier oprig om uitsluitlik aan hulle te lewer.

Hierdie verskeidenheid van keuses het gelei tot 'n groter mate van besluitnemingsmoontlikhede vir die plaaslike boer en kon hy/sy begin meeding vir beter pryse vir sy/haar produk. Om deel te wees van hierdie Vryemark-kapitalisme het groot finansiële vooruitgang vir die sitrusbedryf ingehou. Tog was die invloed ook nie net positief vir die plaaslike boer nie. Gekoppel aan die beter pryse wat boere nou op oorsese markte verdien, is die streng beheer wat oorsese maatskappy en internasionale liggame soos die Europese Unie binne Suid-Afrika uitvoer. Hierdie invloed word selfs in beuselagtighede soos die

spoedgrens wat die boer tussen sy boorde moet instel, gesien. Alhoewel hierdie reëls meestal ten doel het om sosiale verantwoordbaarheid te verseker deur die menseregte van almal op die plaas te beskerm, is dit duidelik dat kettingwinkels maklik hierdie maatreëls misbruik om hulself te verontskuldig en die onus vir die nakom van internasionaal regulasies op die plaaslike boer te plaas. Die boere ervaar hierdie "beheer" baie negatief. In gesprekke met boere hoor 'n mens gereeld die opmerking dat die boer nie meer in beheer is op sy eie plaas nie, maar dat sy plaas bestuur word vanuit Europa. Hierdie vryemark-kapitalisme het beide voordele en nadele vir dié wat daaraan meedoën.

5.4 Besproeiingswater:

Een van die groot katalisators vir vooruitgang wat die sitrusbedryf betref, was die Sondagsrivierkanaalsisteem. Die boere van die Sondagsriviervallei is van die vroegste tye al afhanklik van besproeiingswater.

Die Sondagsrivier is nie 'n standhoudende rivier nie en is oorgelewer aan afwisselende droogtes en vloede. Daarom is die eerste dam in 1890 alreeds in die rivier gebou. In 1978 word Oranjerivier-water deur middel van die Vis- en Sondagsrivierkanaalsisteem aan die besproeiingsboere van die Sondagsrivier beskikbaar gestel wat die boere se vrees om heeltemal sonder water te wees, finaal besweer (Louw 1996:26-27). Water was nou beskikbaar op aanvraag en dit het die toekoms van die sitrusbedryf in die Vallei verseker.

5.5 Hieruit maak Louw die volgende afleidings:

- “Die meeste mense van die Vallei se bestaan is baie nou verweef met die sitrusboerdery en die beskikbaarheid van water” (Louw 1996:27). Alle besighede en die bestaan van die dorp is op een of ander manier verbind aan die sitrusbedryf en enige opbloei of wegkrimpings op watter vlak ook al is óf direk óf indirek verbind aan dié bedryf.

Dit is steeds die geval. In die moeilike finansiële tyd wat die gemeente beleef het rondom 2003 is daar gehoor hoe die dorpenaars die sitrusboere beskuldig dat hulle nie genoeg tot die gemeentelike fondse bydra nie. Hierop reageer die sitrusboere deur te verwys na die feit dat “die hele dorp” se voortbestaan in elk geval van die sitrusbedryf afhang. As daar nie ’n sitrusbedryf was nie, sou geen ander besighede kon voortbestaan nie, beweer hulle.

- “Diegene in wie se tyd die gemeente tot stand gekom het, was mense wat swaarkry geken het” (Louw 1996:28). Alles het egter verander met die indiensneming van die waterskema wat vir die sitrusboere in die Vallei toegang tot ononderbroke watervoorsiening gewaarborg het. Dit het gelei tot ongekende welstand vir die gemeenskap. Tog is hulle nie uniek ten opsigte van verhoogde welstand nie. Die mense van die Vallei is kinders van hulle tyd:

Credit Suisse issued their second Global Wealth Report recently. They report that 'global wealth increased from USD 195 trillion in 2010 to USD 231 trillion in 2011, led by growing wealth in South Africa, India, Australia, Chile and Singapore'. They claim that their report covers all of the world's adult citizens (estimated at 4.5 billion in 2011) and all of the world's wealth. The report aims to provide a comprehensive global portrait of household wealth covering the whole spectrum of wealth holders from rich to poor, and examining in detail the level and patterns across countries and regions (Pennington 2011).

Globalisasie het beslis gelei tot die skep van geweldige rykdom. Ongelukkig is hierdie verbeterde lewensomstandighede nie vir alle mense beskore nie. Een van die byprodukte van globalisasie is dat die gaping tussen ryk en arm vergroot.

...as globalization replaced the Cold War system, income gaps between the haves and have-nots within industrialized countries widened noticeably, after several decades in which that gap had remained relatively stable (Friedman 2000:307).

Hierdie gaping word ook in 'n klein gemeenskap soos Kirkwood beleef en gee aanleiding daartoe dat...

Rich and poor increasingly live separate existences, sending their children to different schools, living in different neighborhoods, shopping in different stores and going to different sporting events... (Friedman 2000:316).

Dit lei daartoe dat die middelklas besig is om uit te sterf binne die vrye-mark kapitalisme. Die impak van hierdie groeiende gaping tussen ryk en arm is ook in Kirkwood duidelik sigbaar. Binne die gemeente raak dit al hoe moeiliker om die verskillende klasse met mekaar te versoen.

Vandag beleef die wêreld ekonomie 'n resessie, maar die sitrusbedryf was tot op hede nog redelik verskans teen hierdie veranderinge. Die gegoede mense van die Vallei is beslis nie meer mense wat swaarkry ken nie, maar die minder gegoede mense word al hoe meer blootgestel aan die verandering in die wêreld ekonomie. Werksverliese en afdankings raak vir hulle 'n realiteit.

- Wat watervoorsiening betref, het 'n belangrike skuif sedert 1978 plaasgevind..." (Louw 1996:28). Die beskikbaarheid van water is

onontbeerlik vir die sitrusbedryf en gevolglik ook vir die dorp en besighede se voortbestaan. Die geweldige vooruitgang in die sitrusproduksie in die Sondagsriviervallei is 'n direkte uitvloeisel van die beskikbaarheid van water vir die sitrusboere. Die ouer boere in die gemeente sal gereeld terugverwys na die tyd voor daar "Oranjerivierwater" was en, sal hulle byvoeg, "hoeveel nader mense aan God geleef het in daardie dae". Voor hierdie groot projek van stapel gestuur is in 1978, het dit gereeld gebeur dat boere baie van hul bome verloor het as gevolg van die onbetroubare watervoorsiening wat grootliks te make het met die feit dat die Sondagsrivier nie standhoudend is nie.

Na die daarstelling van die Vis- en Sondagsrivierkanaalsisteem is daar gebruik gemaak van vloedbesproeiing en het elke boer 'n lei-beurt gekry (soos dit tans nog in die dorpsgebied is). Met die vooruitgang in boerderytegnieke wat gelei het tot byvoorbeeld verbeterde besproeiingstelsels en -tegnieke, is boere bemaagtig om meer effektief te boer.

Vandag kan boere teen heuwels en op koppies boer waar hulle vroeër nooit kon besproei nie. Dit het die sitrusboer toegelaat om meer van die grond in sy besit te benut met die gevolg dat groter opbrengste gelewer kan word.

Die beskikbaarheid van water het egter ook grense getrek tussen die vee- en sitrusboere, aangesien geen veeboer direk bevoordeel word deur die Vis- en Sondagsrivierkanaalsisteem nie. So beweer die vee- en wildboere dat die sitrusboere nie meer biddae vir reën bywoon nie, aangesien hulle genoeg water het.

6. MEGANIESE ANALISE:

6.1 Leraars en hul invloed

In Louw se studie het hy 'n meganiese analise van die gemeente onderneem "...om te bepaal hoe die gemeente 'lyk'..." (1996:49). Louw vestig die leser se aandag daarop dat daar sedert afstigting van die NG Kerk Uitenhage in 1918 tot op die datum van sy navorsing (1996), 20 leraars was wat die gemeente bedien het. Van hierdie 20 het die helfte as proponente in die gemeente aangekom.

In die jare na Louw se studie is hierdie tendens voortgesit. Vanaf 1996 is daar twee nuwe leraars in die gemeente bevestig waarvan een 'n proponent was. Tot op hede was die helfte van die leraars van die NG gemeente Sondagsrivier (Kirkwood) dus proponente gewees. Vir die huidige studie is dit van waarde om te besef dat proponente nie net "hulle voete in die bediening moes vind" (Louw 1996:50) nie, maar dat proponente ook gewoonlik jong predikante is. Dit veronderstel dat hierdie proponente verskillende generasies verteenwoordig as die ouer leraars en baie van die lidmate van die gemeente. Jonger generasies dink anders oor die lewe as ouer generasies. Daarom sou die gemeente gekonfronteer en uitgedaag word deur hierdie jonger generasie leraars. Wanneer 'n nuwe leraar in 'n gemeente arriveer, staan die gemeente alreeds voor die uitdaging om gewoon te raak aan die leraar se benadering tot die gemeentelike bediening, sy/haar persoonlikheid en die leraar se voor- en afkeure. In die geval vang jong leraars moes die gemeente leer om aan te pas by nuwe generasies. Dit, gekoppel aan die feit dat, volgens Louw (1996:50), die gemiddelde tyd wat 'n leraar in die gemeente deurgebring het slegs 4,9 jaar was, sou veronderstel dat die gemeente gereelde wisseling in die leraarsamp moes leer akkommodeer.

Alhoewel hierdie wisseling van leraars daartoe kon lei dat "...konstruktiewe opbouwerk nie ten volle tot sy reg kon kom nie" (Louw 1996:50), is dit vir die navorser duidelik dat hierdie wisseling waarskynlik bygedra het tot die gemeente se vermoë om verandering en diversiteit hanteer.

6.2 Lidmaattal

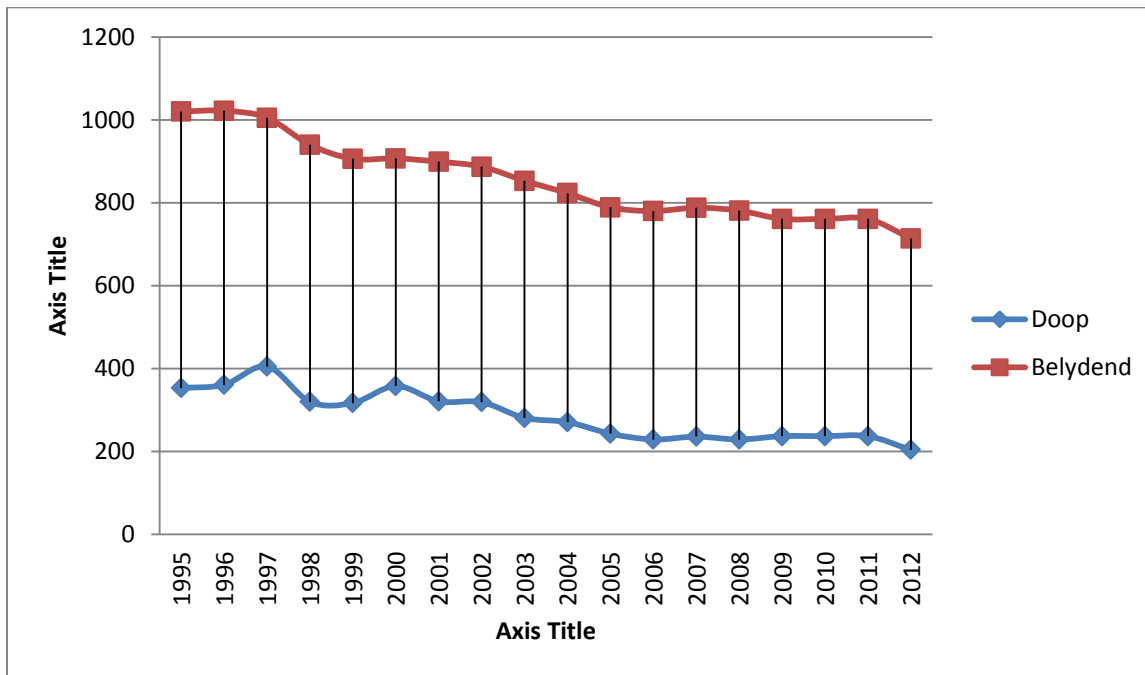

Figuur 4: Lidmaattal van die NG gemeente Sondagsrivier (Kirkwood)

Louw toon aan dat die gemeente in 1995 uit 'n lidmaattal van 1383 bestaan waarvan 1022 belydende lidmate is en 361 dooplidmate. Sedert 1972 tot 1996 het die lidmaattal van die gemeente redelik konstant gebly. Die huidige lidmaattal van die gemeente is 918. Hiervan is 714 belydende lidmate en 204 dooplidmate. Die redes vir hierdie afname in lidmaatgetalle na 1996 is as volg:

- Na 1996 het daar baie J.C. Steyn werknemers die gemeente verlaat deurdat

- hulle verplaas is,
- hulle verhuis het na Uitenhage en Despatch of
- pakkette ontvang het en noodwendig moes verhuis.

In die tyd van Louw se studie was daar nog twee groot wyke van die gemeente by die J.C. Steyn gevangensterrein. Persentasiegewys het die gemeentede op die gevangensterrein dus 16.8% van die gemeentede verteenwoordig. Vandag is net 4,5% van die gemeentede hier woonagtig.

- Louw (1996:53) merk in sy studie op: “Die ontvolking van die platteland raak oënskynlik nie hierdie gemeente nie.” In 2012 is hierdie stelling nie meer waar nie. Die tweede era van globalisasie met sy gepaardgaande demografiese patroon van die verskuiwing van mense vanaf die platteland na die stede, het ’n groot effek op die lidmaattal van die gemeente gehad. Dit is egter noemenswaardig dat, alhoewel die lidmaattal van die hele gemeente afgeneem het, die persentasie lidmate wat in die Karoowyke woonagtig is, toegeneem het van 7.9% in 1996 tot 9.4% in 2012. Hierdie styging het gebeur ten spyte van die feit dat beide die lidmaattal van die hele gemeente en die lidmaattal van die Karoowyke afgeneem het.

Dit wil dus voorkom asof die ontvolking van die platteland as een van die eienskappe van globalisasie, wel in die jare na Louw se studie ’n groot impak op die gemeente as geheel gehad het, maar in verhouding met die hele gemeente het dit ’n kleiner impak op die Karoowyke gehad as wat verwag kon word. Daar is egter wel ’n stygende tendens dat stedelinge plase in die Karoowyke opkoop, nie daar gaan woon nie, maar naweke daar deurbring. Dit het ’n baie negatiewe effek op die gemeenskapsgevoel binne die Karoowyke.

6.3 Ouderdomsverspreiding:

Die ouderdomsamestelling van die gemeente in 1994 is interessant, aangesien "dit lyk asof hierdie gemeente besig is om 'jonger te word'" (Louw 1996:54-55). Dit getuig verder van 'n geweldige diversiteit binne die gemeente wat ouderdom betref. Dit sal noodwendig gevolge hê vir die gemeentebediening, maar ook op die gemeente se lewensuitkyk en wêreldbeskouing. Reeds in 1994 word daar diversiteit ten opsigte van generasies waargeneem.

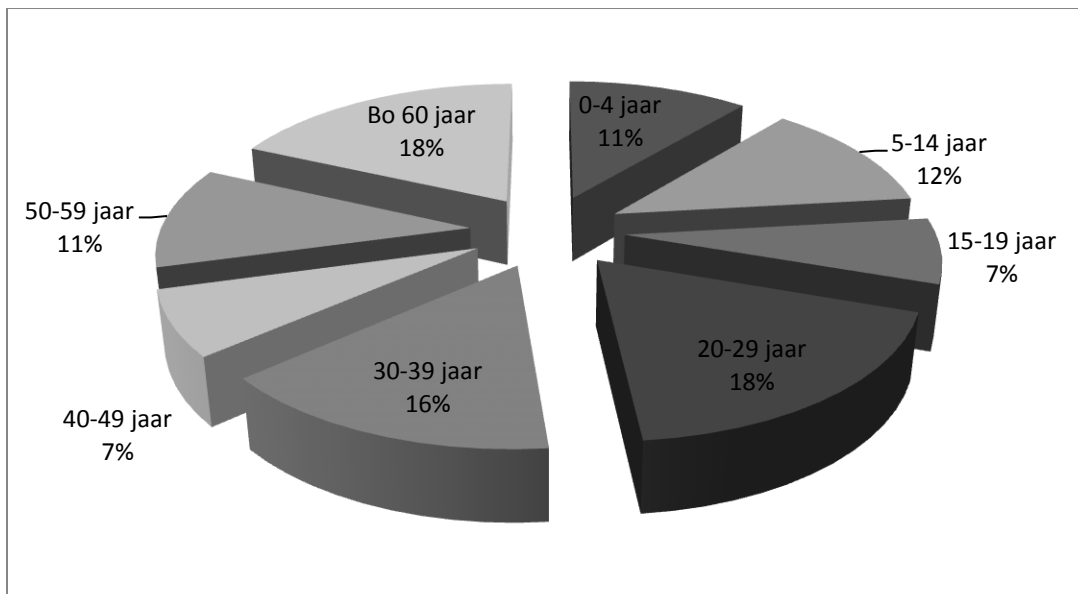

Figuur 5: Ouderdomsverspreiding (1994)

In 2012 sien die ouderdomsverspreiding as volg daarna uit:

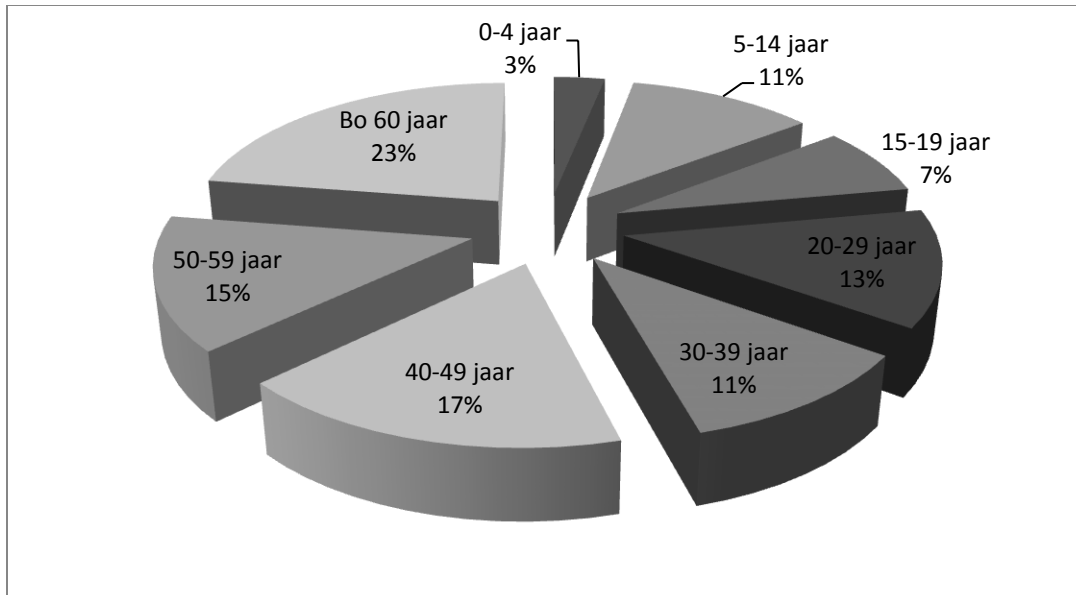

Figuur 6: Ouderdomsverspreiding (2011)

Vanuit hierdie data is dit duidelik dat daar weinig verandering in die samestelling van die gemeente in terme van ouderdom is tussen Louw se studie in 1996 en hierdie studie in 2011. Daar is dus steeds groot diversiteit ten opsigte van ouderdomme en generasies in die gemeente. Dit is verder insiggewend dat die groep mense wat 40 jaar en ouer is van 36% tot 55% van die lidmate van die gemeente gegroei het vanaf Louw se studie. Dit bevestig wat die navorser alreeds in Hoofstuk 2 uitgewys het. Jonger lidmate verlaat die skool en keer nie weer terug na Kirkwood en omgewing nie.

6.4 Erediensbywoning:

Die erediensbywoning het sedert Louw se studie effens afgeneem. In die oggenddiens het die bywoning volgens die konsistorieboek van die gemeente gedaal van 26% in 1993 tot 20% van die totale lidmaattal (in 2011). In die drie maande van September tot November 2011 was daar 'n gemiddelde oggenddiensbywoning van 199 (23%) (in die skoolkwartaal en vakansietye). Die aanddiens het oor dieselfde tydperk (September 2011 tot November

2011) 'n gemiddelde bywoning van 60 (7%) mense gehad. In 1993 was die persentasie mense wat die aanddiens bygewoon het 9%.

6.5 Die storie van die mense van die mooi Vallei:

Louw het die storie van die gemeente in die volgende gelykenis saamgevat (Louw 1996:175-182):

Eendag, lank, lank, gelede, was daar 'n groep mense wat besluit het om na 'n nuwe land toe te trek.

Die trek was nie maklik nie, maar uiteindelik het hulle in die nuwe land aangekom. Hulle het besluit om in 'n mooi, vrugbare vallei langs 'n groot rivier te gaan woon.

Die lewe was nie maklik nie. Baie van hulle moes op die plase van die inwoners van die nuwe land gaan werk om 'n bestaan te kon maak. Baie dae het hulle vir mekaar gesê dat 'n mens van 'n sekere stoffasie moet wees om van hulle nuwe lewe in die nuwe land 'n sukses te maak. Hier sou die kaf van die koring geskei word, het hulle gereken. Daar was baie probleme en uitdagings om die hoof te bied in dié nuwe land. Hulle moes veg vir hulle taal en hulle kultuur en hulle kinders moes skole kry sodat 'n goeie opvoeding vir hulle verseker sou wees. Hulle moes nuwe boerdery metodes aanleer en met die produkte van die nuwe land leer boer. Maar miskien was die ergste waaraan hulle gewoond moes raak aan die rivier. Net wanneer hulle landerye mooi reg was om te besproei, reg vir die rivier om af te kom, het dit so baie gereën dat alles weggespoel het. Dan het hulle maar weer van voor af begin, weer alles reggemaak en gewag vir die volgende keer wat die rivier sou afkom. Maar dan het die reën weggebly en het hulle landerye verdroog en moes hulle putte grawe om aan die lewe te bly en te probeer om iets van hulle oes te red. Uiteindelik het hulle begin om kanale en keerwalle en damme wat baie geld gekos het, te bou om die water te beheer en beter te gebruik. Toe bly die reëns weer weg... en so het dit aangehou. Was dit nie droogte nie, dan was dit vloed.

Hulle het geleer om met hulle oë op die wolke wat op die hooglande moes reën, te lewe. Hulle het geleer om in afhanklikheid te leef van dié Een wat die reën gee. En hulle het geleer dat Hy vir hulle sorg.

En hulle het gedroom van eendag... dat hulle bo sal uitkom, dat daar 'n dag sal kom wat hulle geen gebrek sal hê nie. Hulle sal vir die wêreld wys van watter stoffasie hulle gemaak is, het hulle besluit, hulle sal elke uitdaging wat in die nuwe land oor hulle pad kom, die hoof bied en suksesvol onder die knie kry... hulle sal die wêreld wys... hulle sal bo uitkom...

Al het hulle swaar gekry, al was daar baie dae waarop hulle gereken het dat hulle dit nie sal maak nie, het hulle mekaar gehelp. Wanneer hulle gehoor het van ander mense van hulle soort wat in ander lande woon, maar dieselfde taal as hulle praat

wat swaarkry, het hulle gehelp, al het hulle self nie oorvloed gehad nie. So hoort dit, het hulle gevoel. Hulle het tyd gehad vir mekaar en het graag by mekaar gekuier. Hulle was soos een groot familie.

Om die uitdagings die hoof te bied, het hulle besef, moet hulle saamstaan. "Eendrag maak mag." En hulle het saamgestaan en 'n baie hegte eenheid gevorm. Gelukkig het hulle leiers gehad om hulle hierin te help. Hierdie leiers het hulle gehelp om die inwoners van die land wat dieselfde taal as hulle gepraat het deel van hulle groep te maak.

Daar het ook nog ander mense, mense van 'n vreemde ras, in dié Vallei gewoon, maar van hulle word nie weer vertel in die verhaal van die mense van die mooi Vallei nie...

Stadig maar seker het die mense van die mooi Vallei elke uitdaging wat in die nuwe land oor hulle pad gekom het, suksesvol die hoof gebied.

Hulle kinders het goeie skole gekry en mooi geleer en leiers geword... leiers wat nie net in die mooi Vallei gebly het nie, maar getrek het na ander dele van die wêreld...

Hulle taal het 'n amptelike landstaal geword en hulle kultuur het dié kultuur van hulle nuwe land geword. Hulle het 'n politieke party gevorm en uiteindelik het hierdie party in hulle nuwe land aan bewind gekom. Hulle leiers het die leiers van die nuwe land geword. Hulle het begin heers...

Hulle het die boerdery metodes van die nuwe land onder die knie gekry en 'n produk van baie hoë gehalte gelewer wat na baie lande van die wêreld uitgevoer is. Hulle was die beste...

Daar was net een ding, een uitdaging wat vir hulle te veel was... die droogtes en die vloed. Dit kon hulle nie beheer nie, daaroor kon hulle nie heers nie.

En hulle het baie goed besef dat die Een wat die reën gee, dat hulle van Hom afhanklik is. Hulle het Hom liefgehad en geken en geëer en die erkenning gegee omdat Hy na hulle omsien en vir hulle sorg. Wanneer hulle na die gesigseinder gekyk het, na die wolke gekyk het, het hulle geweet... ten spyte van al die swaar... Hy sorg...

Toe, eendag, het daar weer 'n baie groot droogte gekom. Erger as ooit in die verlede. Alles het doodgegaan, die mense van die mooi Vallei het gevrees dat hulle alles wat hulle het, gaan verloor. Baie van hulle moes na ander lande gaan om daar te gaan werk om te oorleef. Van al die baie droogtes deur die loop van al die baie jare was hierdie die heel ergste. Hulle het besef hoe nietig hulle is. Hulle het gewens dat die Een wat die reën gee, tog uitkoms moet bied.

Toe het dit begin reën en reën en reën. En die water het gekom en die Vallei oorstrom. Van al die watervloede deur die loop van al die baie jare was hierdie die

heel ergste. Ons gaan niks oorhou nie, het hulle gedink... Baie van hulle moes omtrent van voor af begin.

Toe kry hulle hulp... 'n baie groot geskenk. Permanente water. Nuwe tegnologie het moontlik gemaak dat hulle in die toekoms verseker sou wees van standhoudende water. Nou sal daar nie meer droogte wees nie, het hulle gesê. Nou sal daar nie meer vloed wees nie, nou sal ons bo uitkom. Nou het ons elke moontlike uitdaging wat aan ons en ons voorvaders wat soveel jare gelede hier na die mooi Vallei toe getrek het – want intussen het die eerste intrekkers al begin uitsterf – gebied is, suksesvol die hoof gebied.

Die mense het natuurlik besef dat agter die groot geskenk wat hulle gekry het, die Een wat die reën gee, was. Hulle het natuurlik besef dat – soos wat Hy alreeds jare lank vir hulle gesorg het – hierdie groot geskenk ook 'n teken van sy sorg was.

Alles was nou anders. Die mense het met nuwe ywer geboer en gewerk en was bereid om groter kansen te waag, want hulle was elke keer verseker van 'n oes. Hulle het groot en voorspoedig geword. Hulle het hulle situasie bemeester. Hulle skure het begin vol word sodat nuwe skure gebou moes word en die prys van hulle produkte – wat in groot aanvraag was – het beter en beter geword.

Uiteindelik het ons aangekom, ons het ons ouers se drome verwesenlik, het hulle gevoel. Ons heers, ons het die uitdagings oorwin, ons het bo uitgekom, ons het die wêreld gewys, ons is die beste...

Intussen, met verloop van jare, het daar ook baie ander mense na die mooi Vallei toe begin trek. Hierdie mense het dieselfde taal as die mense van die Vallei gepraat, maar omdat die Vallei se mense so 'n hegte eenheid was en omdat hulle die verhaal van die Vallei se mense nie geken het nie, was dit vir hulle moeilik om regtig deel van die groep te word, om al die gebruike van die Vallei ook hulle s'n te maak, om regtig mense van die mooi Vallei te word. So het dit gebeur dat daar in die Vallei meer as een groep ontstaan het. Nou moet ons goed verstaan dat dit eintlik een groep mense was, wat almal dieselfde taal en kultuur gehad het, maar tog was dit ook nie een groep nie. In die één groep was daar meer as net een groep...

Die mense van die mooi Vallei het nie agtergekom dat hulle storie, die storie waarop hulle so trots was en wat hulle so graag vertel het, die storie van hoe hulle oorwin het en bo uitgekom het, hulle suksesverhaal, dat hierdie verhaal vir ander mense gesê het: "Nie enigeen kan deel wees van hierdie groep nie. Ons is spesiaal." Natuurlik het die mense van die mooi Vallei dit nie so bedoel nie, tog is dit hoe ander mense, mense wat hulle ook in die mooi Vallei wou vestig, dit gehoor en ervaar het...

Toe het daar 'n baie snaakse ding in die Vallei gebeur. Dit het stadig maar seker gebeur sonder dat iemand regtig kan sê presies wanneer dit gebeur het en selfs sonder dat baie van die mense van die mooi Vallei dit agtergekom het. Dit was baie

onverwags... eintlik heeltemal teen die verloop van die geskiedenis van die mense van die mooi Vallei in...

Die mense van die mooi Vallei het opgehou om na die wolke te kyk. Die Een wat die reën gee en die feit dat Hy vir hulle sorg, het uit hulle gesigsveld verdwyn. Hulle het nie meer hulle afhanklikheid van Hom beseft nie. Natuurlik het hulle nog hulle feeste gehou en bymekaargekom en aan Hom offers gebring, want dit was tog immers deel van die gevestigde gebruike van die mense van die mooi Vallei, maar eintlik... eintlik was Hy nie meer vir hulle dié Een nie, eintlik was Hy net een van meer gode. Sonder dat hulle dit beseft het, het sy goedheid, dit wat Hy vir hulle gegee het, die sentrum van hulle lewe geword. Hulle lewe het om die gawes eerder as om die Gewer van die gawes begin draai. Die gawes het die plek van die Een wat die reën gee, ingeneem. En toe het die mense van die mooi Vallei nie meer so baie by mekaar gekuier nie... dit was net asof daar nie meer tyd was nie...

Onthou nou, die mense van die mooi Vallei het nie agtergekom wat besig was om met hulle te gebeur nie... hulle het tog nog die nodige feeste gevier, amptelik gedoen wat hulle moes. Daar was wel enkeles van hulle wat dit begin agterkom het en dit ook vir die groep gesê het, maar nou is dit ook weer so dat juis in hierdie tyd daar leiers in die mooi Vallei was wat nie lekker met mekaar en ook nie met die mense van die mooi Vallei oor die weg gekom het nie. So baie van die aandag van die mense van die mooi Vallei het nou in hierdie konflik ingegaan dat hulle nog minder agtergekom het wat besig was om met hulle te gebeur. Na die vertrek van dié leiers was daar vir 'n kort rukkie 'n leier wat baie amper die mense van die mooi Vallei gehelp het om te verstaan wat aan die gebeur was. Snaaks, dit was in hierdie tyd vir die mense van die mooi Vallei asof hulle 'n behoefte het, 'n honger het om die Een wat die reën gee weer te eer en aanbid soos vroeër. Ongelukkig moes hierdie leier onverwags weggaan.

Met die mense van die mooi Vallei het dit beter en beter gegaan. In 'n land van armoede, waar mense rondom hulle swaar gekry het, het hulle produkte net beter verkoop. Hulle was voorspoedig – so het hulle gevoel – in al hulle weë. Uiteindelik het ons aangekom, nou is die mooi Vallei wat vir ons ouers 'n nuwe land was, rênig ons s'n. Ons het vir die wêreld gewys van watter stoffasie ons gemaak is. Ons het nie meer gebrek nie. Kyk na ons, kyk na ons goed, kyk watter hoogtes ons bereik het.

Daar was stemme uit hulle geledere wat hulle wou terugroep na die Een wat die reën gee, wat hulle wou terugroep na afhanklikheid, wat hulle herinner het dat daar 'n ander manier is om oor die lewe te dink. Sommige het geluister, maar, julle weet mos hoe dit is, as iemand eers onafhanklikheid gesmaak het, lyk dit net soveel beter en meer aantreklik as afhanklikheid. Daarom het die meeste nie na die stemme geluister nie.

Dit het goed gegaan met die mense van die mooi Vallei.

Intussen het daar egter 'n hele reeks goed gebeur wat 'n groot effek op die mense van die mooi Vallei se lewens sou hê. Daar het 'n oorlog uitgebreek in hulle land. Hulle politieke party is uit die kussings gelig. Ander mense het die regering

oorgeneem. Dié mense was – na die oordeel van die mense van die mooi Vallei – mense wat nie “bo uitgekom” het soos die mense van die mooi Vallei nie, wat nie van dieselfde stoffasie was nie. Hierdie mense het nie dieselfde waardering gehad vir die mense van die mooi Vallei se taal en kultuur en ras as die vorige regering nie.

Alles het verander. Skielik was alles onseker. Hulle kinders se onderwys, die behoud van hulle taal en kultuur, alles was onseker vir die mense van die mooi Vallei. Selfs die permanente water het nou nie meer so permanent gelyk nie. Dit waarvoor hulle jare lank gewerk het, het nie al die sekuriteit gebied wat hulle nodig gehad het nie...

Die mense van die mooi Vallei het terugverlang, terugverlang na ’n tyd toe alles anders was. ’n Tyd waarvan hulle by hulle ouers gehoor het, toe almal vir almal in die Vallei geken het, ’n tyd toe hulle vir mekaar omgegee het, ’n tyd wat hulle nie bedreig was nie, ’n tyd toe hulle in beheer was...

Die mense in die mooi Vallei het gewonder hoe hulle toekoms sou lyk, wat van hulle gaan word, wat met hulle gaan gebeur. Hulle het gewonder watter pad hulle nou moet loop...

6.6 Gevolgtrekking na aanleiding van Louw se studie:

Louw (1996:83-84) maak die volgende afleiding vanuit die meganiese analise:

’n Gebrek aan eenheidsgevoel in die gemeente is waarskynlik as in die gedagte gehou word dat hier eintlik vier verskillende gemeenskappe binne die gemeentegrense funksioneer. Uit die doelwitte wat oor die afgelope jare geformuleer en verwesenlik is, blyk dat die gemeente hoofsaaklik op homself fokus en dat die gemeenskap buite die kerk, die wêreld, nie regtig in die oog kom nie, selfs al kry die wêreld ’n prominente plek in die visie en die missie.

Louw (1996:170) beskryf die gemeente in 1996 as: “’n Gemeente in transito”. Dit is vir hom duidelik dat die gemeente besig is om te verander en dat daar, deur die regte keuses uit te voer, ’n werklike geleentheid is om die gemeente se storie “langs die storie van God met die mense neer te sit.” (Louw 1996:183). Daarom stel hy voor dat...

Die historiese analise van hierdie werkstuk (kan) opgevolg word met 'n kontekstuele analise ten einde die gemeente se rol en onmiddellike diensgeleentheid in die wêreld te bepaal (1996:192).

Sodoende kan die gemeente die uitdaging om 'n missionêre kerk te word wat groei na geestelike volwassenheid (Hendriks 2004:35) opneem en 'n gemeente word

...in which they are able to discern, independently, the guidance of the triune missional God and become involved in making Kingdom principles important (Hendriks 2004:35).

Hierdie geleentheid binne die gemeente se verhaal skryf Louw toe aan "veranderinge in die land", "veranderinge in die samestelling van die gemeenskap" en "veranderinge as gevolg van 'n konstruktiewe proses van gemeente-opbou" (Louw 1996:171). Hierdie veranderinge is alreeds in 1996 waargeneem en sou na 1996 drasties versnel met die gemeente se blootstelling aan globalisasie.

7. TEN SLOTTE:

Uit hierdie bespreking van die gemeente se identiteit kan daar die volgende gevolgtrekkings gemaak word:

- 7.1 Hierdie gemeente is gewoon aan verandering, aangesien die gemeente van vroeg af daaraan blootgestel is: die mense wat hul in hierdie vallei kom vestig het, was afkomstig van ander dele in Suid-Afrika en moes by die toestande en klimaat in die Vallei aanpas, droogte en vloede het gereeld die mense van die Vallei ontnugter en hulle moes daarby aanpas, boerderytegnieke het radikaal verander, die markte het verander en die leraars het mekaar vinnig afgewissel.
- 7.2 Die ouderdomsverspreiding van die lidmate getuig van 'n diversiteit binne die gemeente op generasionele vlak. Die gereelde wisseling van

leraars en die beroeping van proponente het die gemeente se vermoë om by veranderende omstandighede aan te pas aangehelp.

- 7.3 Globalisasie het verandering in die Vallei versnel. Met die in- en uitvloei van baie meer mense as ooit van te vore, sukkel hierdie eens geslote gemeenskap om sy identiteit te behou. As gevolg van globalisasie word daar daagliks al hoe meer mure en grense afgebreek tussen individue van verskillende inkomstegroepe, geslagte, rasse, tipe boerdery.
- 7.4 Met die watervoorsiening wat deur middel van die Sondagsrivier waterskema verseker is, is die voortbestaan van die mense van die Vallei verseker. Dit het ook gelei tot welstand vir die rykes in die gemeenskap. Globalisasie het 'n groter gaping tussen ryk en arm in die Vallei geskep.
- 7.5 Hierdie gemeente is in transito. Louw merk dit reeds in 1996 op en dit word versterk deur die invloed van globalisasie wat die leefwêreld van die mense van die Sondagsriviervallei radikaal verander.

Louw se studie en die aanvullende navorsing van hierdie hoofstuk werp meer lig op die navorsingsvraag: "Hoe kan die diversiteit tussen lidmate verstaan word, omskryf word en benut word?" Dit is duidelik dat die gemeente nog van haar ontstaan aan baie diversiteit blootgestel is en dat hierdie diversiteit toegeneem het met die aanvang van globalisasie.

In die volgende hoofstuk sluit die navorser aan by Louw (1996:194) se bedieningsvoorstel: "... die navorser se standpunt dat 'n kontekstuele analise in opvolging van die historiese analise prioriteit behoort te geniet." Dit is waarmee die navorser hom in die volgende hoofstuk besig hou.

HOOFSTUK 3: DIE KULTUUR VAN DIE GEMEENTE

1. INLEIDING

Die navorser het in die voorafgaande hoofstuk aandag gegee aan die identiteit van die gemeente. Daar is aandag gegee aan Louw se identiteitsanalise wat hy in 1996 onderneem het en waaruit die "storie" of identiteit van die gemeente beskryf kon word. Verder is daar ook gekyk na die impak wat globalisasie na Louw se studie op die gemeentelike identiteit gehad het. Hieruit is daar bepaalde afleidings gemaak wat verder in hierdie studie toegelig sal word. Dit was egter duidelik dat diversiteit nog altyd deel was van die gemeente, maar dat die diversiteit in die gemeente en gemeenskap onder globalisasie toegeneem het. Die gemeente moes hierdie toename in diversiteit baie vinnig leer hanteer.

In hierdie hoofstuk bekyk die navorser hierdie probleem van toenemende diversiteit binne die gemeente vanuit 'n ander hoek. Die navorsingsvraag: "Hoe kan die diversiteit tussen lidmate verstaan word, omskryf word en benut word?" word in hierdie hoofstuk verder uitgebou deur die diversiteit wat tans aanwesig is by die lidmate van die gemeente te beskryf. Vir hierdie doel maak die navorser gebruik van 'n etnografiese analise. Hierdie etnografiese navorsing fokus op die kultuur² van die gemeente teenoor die voorafgaande hoofstuk wat die identiteit van die gemeente uitgelig het. Alhoewel beide hoofstukke ten doel het om die diversiteit in die gemeente en gemeenskap te beskryf, verskil hulle ten opsigte van hul onderskeie invalshoeke.

² Die identiteit van 'n gemeente verwys na die unieke eienskappe van daardie gemeente. Tussen 'n groep mense wat glo dat Jesus Christus die Here is en wat in 'n verhouding met Hom leef, ontwikkel daar sekere gedeelde eienskappe. Hierdie verhouding waarin die groep met die drie-enige God staan, vorm hulle in bepaalde maniere en so ontwikkel daar 'n sub-kultuur binne die kultuur waarin hierdie mense leef. Die "identiteit" van die gemeente verwys dus na die "persoonlikheid" van die gemeente, terwyl die "kultuur" van 'n gemeente die wêreld, waardes, en die manier waarop hulle dinge leer doen, het beskryf.

Die navorser is in hierdie hoofstuk besig met die eerste taak van prakties-teologiese navorsing, naamlik die beskrywende-empiriese taak, soos deur Osmer geïdentifiseer. Die etnografiese analise help die navorser om die diversiteit binne die gemeente beter te verstaan en te omskryf. Die tweede doelwit (2.2.2.2.) van hierdie studie kom hier onder die loep: "Die beskrywing van die identiteit, die storie en kultuur van die gemeente."

In hierdie hoofstuk beskryf die navorser hoe die etnografiese vraelys opgestel is, die empiriese navorsing geskied het en hoe dit in die gemeente versprei is. Die geldigheid van die navorsing kom saam met die integriteit van die navorser onder bespreking. Hierdie etnografiese vraelyste, soos ontwikkel deur die Suid-Afrikaanse Vennootskap van Gestuurde Gemeentes (Marais 2008:14-18), word gebruik om hierdie inligting te versamel. Die navorser en 4 ander onderhoudvoerders het 25 respondente genader en elke respondent het 'n vraelys voltooi. Hierdie vraelyste is aan 'n Leesspan gegee wat bepaalde gevolgtrekkings gemaak het. Hierdie gevolgtrekkings is aan die gemeente deurgegee vir verdere bespreking.

2. ETNOGRAFIESE NAVORSING:

2.1 DIE ONDERHOUDVOERDERS:

Die kerkraad het hierdie navorsing uit eie inisiatief goedgekeur en laat doen. Dit was nie in die eerste plek deur die navorser se MTh studies gegenerereer nie. Die navorser het onderhoudvoerders vanuit die gemeente geselekteer. Dit was belangrik dat hierdie onderhoudvoerders goed moet kan luister na die respondente. Die navorser het daarom mense wat beskik oor goeie luistervaardighede gekies om as onderhoudvoerders op te tree. Die

onderhoudvoerders is vooraf deeglik bewus gemaak van die feit dat dit baie belangrik is dat hulle die antwoorde wat hulle by die respondente kry net so moet weergee sonder om deel te neem aan die antwoorde. Hulle moes op geen manier die respondente se antwoorde evalueer nie, maar bloot net neerskryf wat die respondente gesê het. Die benadering is: "Alles wat jy sê, gaan belangrik wees". Die onderhoudvoerders moes bloot die gedagtes van die respondente weerkaats en nie hul eie interpretasies aan die respondente se antwoorde koppel nie. Dit is vanselfsprekend dat die onderhoudvoerders nie die respondente mag "reghelp" nie en ook nie die geleentheid mag gebruik om die respondente "te leer" hoe hulle oor God en die kerk moet dink nie. Hulle moet juis 'n veilige ruimte skep waarin die respondente vrylik kan praat oor wat op hul harte is.

Die rede vir hierdie navorsing is deur die navorser aan hierdie onderhoudvoerders verduidelik, sodat hulle kan verstaan dat 'n gemeente meer is as net 'n organisasie. Elke gemeente beskik oor 'n unieke manier van dink oor God en oor watter gewoontes en stadaarde vir ons belangrik is. Hierdie unieke manier van dink en doen vorm die kultuur van die betrokke gemeente. Die onderhoude wat in die gemeente gevoer word help die navorser om 'n duidelike prentjie van hierdie kultuur te kry. Nadat hierdie data ingesamel is, kan dit met groot vrug gebruik word om die gemeentelike kultuur op te som en betekenisvol te vernuwe. Hierdie hele proses is geskoei op die in-diepte onderhoude wat die onderhoudvoerders met die respondente in die gemeente voer. Die onderhoude en die manier waarop dit gevoer word, is dus van kardinale belang.

Die onderhoudvoerders moes elke respondent se antwoorde op al ag vrae neerskryf. Die vrae is sorgvuldig gekies, sodat hulle oop-eindes het en dat enige antwoord verwelkom sou kon word. Die onderhoudvoerders is goed

vergewis van die voorgeskrewe onderhoudsvorms met ag blokke en die kodes aan elkeen verbonde.

Die navorser en die vier onderhoudvoerders het elkeen vyf onderhoude gevoer. Daar is dus altesaam 25 onderhoude gevoer. Die SAVGG het uit ervaring bevind dat meer as 24 onderhoude net dieselfde oorhoofse beeld van die gemeente se kultuur verder bevestig en daarom was die 25 onderhoude voldoende vir hierdie etnografiese studie.

2.2 DIE 25 RESPONDENTE IS AS VOLG SAAMGESTEL:

Elke gemeente bestaan sosiologies uit ten minste drie duidelik onderskeibare groepe:

- 1.) Die gemeentede wat as "Family" bekend staan. Dit is lidmate wat nou betrokke is by die werksaamhede, aktiwiteite, leierskap en besluitneming van die gemeente.
- 2.) Die gemeentede wat as "Inside strangers" bekend staan. Hierdie lidmate is aktief betrokke by die aktiwiteite van die gemeente, maar is nie noodwendig deel van die besluitneming binne die gemeente nie. Dit is diegene wat gemeentelike aktiwiteite bywoon en daaraan deelneem.
- 3.) Die gemeentede wat as "Outside strangers" bekend staan. Dit is lidmate wat glad nie by die aktiwiteite van die gemeente betrokke is nie, maar daarop aanspraak maak dat hy/sy wel 'n lidmaat is. Hierdie groep lidmate staan op die rand van die gemeente en haar aktiwiteite.

Die 25 gemeentede is gekies volgens die volgende verhouding:

- Een persoon wat as "Family" beskryf kon word,

- Twee wat "Inside strangers" genoem word en,
- Een wat 'n "Outside stranger" is.

Die onderhoude het rekening gehou met al drie hierdie groepe. Dit is egter ook aangevul deur

- 'n goeie verspreiding tussen verskillende ouderdomsgroepe,
- tussen mans en vroue, en
- ook tussen jare woonagtig in die gemeente.

Die navorser en die onderhoudvoerders het in oorleg met mekaar hierdie drie groepe binne die gemeente geïdentifiseer. Daarna het hulle die individue binne dié groepe waarmee onderhoude gevoer sou word, genader. Dit was vir die onderhoudvoerders veral moeilik om na "Outside strangers" te gaan. Tog het die objektiwiteit waarmee hierdie individue na die gemeente kyk die navorser en onderhoudvoerders gemotiveer om by hierdie mense uit te kom. Hulle kyk as't ware van buite na die gemeente.

2.3 DIE PROSES:

Die proses het as volg verloop:

- die onderhoudvoerders het saam in die Woord gewandel. Dit het behels dat die navorser saam met die onderhoudvoerders die teks, Lukas 10, hardop deurlees. Hierna is daar geleentheid gegee vir stille nadenke. Daarna het die navorser die onderhoudvoerders gevra om weer na die teks te luister, maar dat hulle hierdie keer moet oplet na wat in die teks vir hulle aanspreek. Wat in die teks los hulle met vrae? Die navorser het weer die teks hardop geles en, nadat die groep weer stil daaroor nagedink het, gevra dat die hele groep in groepe van twee verdeel. Elke persoon het dan met die ander persoon gedeel wat dit is

wat vir hom/haar uit die teks getref of bygebly het. Na geleentheid gegee is vir die pare om hul gedagtes met mekaar te deel, het die een persoon die ander persoon se gedagtes aan die groot groep gekommunikeer. Hierdie persoon moes dit doen sonder om hul eie gedagtes met die groep te deel of die ander persoon se gedagtes te probeer korrigeer. Daar is twee redes vir hierdie proses:

- Die eerste rede hiervoor is dat die groepslede só moes leer hoe om na die respondente te luister. Hulle moes luister sonder om hul eie idees op die respondente se antwoorde af te druk.
- Die onderhoudvoerders moes besef dat hierdie hele proses 'n geloofsonderskeidende proses is. Die lidmate wat die onderhoude moes gaan voer moes verstaan dat dit in hierdie hele proses oor Jesus en sy gemeente gaan. Dit is dus 'n geestelike proses waarin God die onderhoudvoerders uitstuur en hulle op 'n reis van ontdekking neem.
- Daarna is aan elke onderhoudvoerder 'n aantal onderhoude gegee wat hy/sy met die geselekteerde persone moes gaan voer. Die onderhoudvoerders het na afloop van die onderhoude die antwoordstelle aan die navorser verskaf.
- Die navorser het al die antwoordstelle verwerk tot 'n enkele dokument. Hy het dit op so 'n wyse gedoen dat elke respondent se antwoord op vraag 1, byvoorbeeld, onder vraag 1 weergegee word (vergelyk **Addendum B**). So word daar met ander woorde 25 antwoorde op Vraag 1, Vraag 2, Vraag 3 ensovoorts, verkry en word al die antwoord op 'n bepaalde vraag, onder dié spesifieke vraag weergegee.
- Die navorser het hierdie verslag getik ooreenkomstig die: "Riglyne vir die persoon wat die onderhoude tik" (sien **Addendum A**). Die navorser en onderhoudvoerders het seker gemaak dat die verslag verstaanbaar, betroubaar en vertroulik is.

- Hierdie verslag is later verskaf aan 'n Leesspan wat saamgestel is vanuit die 2009-2010 jaargroep van die M.Th. in Bedieningspraktyk (Missionêre Gemeentewees) program se klaslede.
- Op hulle beurt het die Leesspan 'n kultuurverslag of leesverslag oor die gemeente saamgestel wat hulle dan weer aan die gemeente terugbesorg het vir verdere gebruik.

2.4 DIE LEESVERSLAG:

Hierdie verslag wat deur die Leesspan opgestel is, is beslis nie 'n evaluering van die gemeente nie. Die SAVGG (Suid-Afrikaanse Vennootskap vir Gestuurde Gemeentes) gebruik hierdie navorsing gereeld om gemeentes eerder by te staan en te help om met nuwe oë na hulself te kyk. Die leesverslag maak bloot suggesties aan gemeentes op grond van waarnemings uit die onderhoude. Hierdie suggesties word weergegee deur middel van vrae wat die Leesspan vanuit die navorsing verkry. Hierdie vrae kan met groot vrug gebruik word as 'n besprekingsdokument binne die gemeente. Dit het ten doel om die gemeente op 'n pad van ontdekking te begelei en dien as rigtingwyser vir die gemeente se geloofsonderskeidingsproses. Só help die verslag die gemeente om te sien waar en hoe God wil hê die gemeente as gestuurdes binne die gemeenskap betrokke moet raak. Dit bring God se storie en die gemeente se storie in verband met mekaar.

Die fokus van die leesspan is om die gemeente se sterkpunte raak te sien en die gemeente aan te moedig om hierdie sterkpunte te vier en verder uit te bou. Hierdie proses van waarderende ondersoek fokus nie op die swak plekke in die gemeentelike samestelling en bedrywigheede nie, maar eerder op wat die gemeente alreeds 'goed' doen en daag die gemeente uit om daarop voort te bou. Hierdie groei geskied dan op die plekke waar die

gemeente alreeds deur die Heilige Gees gebruik word in die *missio Dei*. Dit bly God se missie, maar Hy wil die gemeente betrek by Sy werk. Hierin het elke gemeente 'n unieke taak en roeping waarvoor die Heilige Gees ons toerus deur bepaalde gawes aan die gemeente te gee. Al hierdie gawes binne die gemeente, gee aan 'n gemeente bepaalde sterkpunte.

2.5 BELANGRIKE GEVOLGTREKKINGS:

2.5.1 Inleidend:

In die samestelling van die Leesspan se kultuurverslag is dit belangrik om te weet dat hulle ten doel het om die gemeente te help om "meer uitreikend diensbaar te raak in die Koninkryk van God Drie-Enig" (**Addendum B**). Hierdie invalshoek is die hoeksteen van missionêre denke rondom die plaaslike gemeente. Verby is die dae van attraksionele kerkwees:

We had moved from the missional idea of 'me for the community and the community for the world' to the more consumptive 'the community for me' and it just about destroyed us (Hirsch 2006:220).

Die gemeente se fokus kan nie meer daarop wees om mense na hul aktiwiteite te nooi nie. Binne die missionêre gerigtheid van die gemeente bestaan die gemeente vir haar konteks en is die gemeente gerig na buite, na die gemeenskap, en hoe God elke gelowige daar wil gebruik om deel te raak van die *missio Dei*:

"This means – and this is a key idea – that the church is itself, in Darrell Guder's term, "missional". Everything the church does and is needs to embody the mission of the church to be witnesses in word and deed to Jesus Christ. It is all about growing people of faith for the sake of the world (Robinson 2008:28).

Die beweging is dus nou nie meer van die sekulêre wêreld na die kerk of plaaslike gemeente toe nie, maar van die kerk na die konteks/gemeenskap

waarin die kerk haarself bevind – ons is in die wêreld, maar nie deel van die wêreld nie (1 Petrus 2:11).

Uit die kultuurverslag is dit duidelik dat die Leesspan hul taak sien as 'n "beskrywing" van die gemeentelike se gemeentelike ervaring, eerder as om 'n "evaluering" van die gemeentelike aktiwiteite aan te bied. Dit is dus duidelik dat die Leesspan hul taak goed begryp en poog om daaraan uiting te gee. Hierdie is dus 'n poging om die kultuur van die gemeente te "lees" eerder as om die kultuur te "interpreteer".

2.5.2 Die metafoor:

Die Leesspan kies 'n enkele metafoor om die gemeentelike kultuur mee te beskryf. Hulle verwys na Ps. 1 en gebruik die beeld van 'n "boom wat by waterstrome geplant is wat vrugte dra op die regte tyd en wie se blare nie uitdroog nie". Hierdie is 'n kragtige beeld, veral na aanleiding van die belangrike rol wat water en die beskikbaarheid daarvan in die identiteit van die gemeente en hul storie speel. Die gemeente kan hierdie metafoor met groot vrug gebruik om hul taak binne die konteks waarin hulle leef te verwoord. Water was nog altyd 'n baie kosbare element in Kirkwood se geskiedenis. Nou word die gemeente op voetspoor van hierdie metafoor gelei om te besef dat hulle die draers van God se kosbare boodskap na die omgewing word en dat hierdie boodskap deur die gemeente se woorde en optrede sigbaar moet word. Die doel is om tot 'n seën te wees vir die gemeenskap.

2.5.3 Vraag 1:

Beskryf die gemeente aan 'n nuwe persoon.

In die leesspan se bespreking rondom die eerste vraag let die navorser die volgende op:

- Betrokkenheid by mekaar is vir die lidmate van hierdie gemeente baie belangrik en daar is 'n openheid teenoor mense wat van buite die vallei af kom.
- Tog word daar van hierdie "inkommers" verwag om ook hul kant te bring – hulle moet betrokke raak by die gemeentelike aktiwiteite en nie wag om eers genooi te word nie. Die leesspan stel dit so: 'Die uitsondering is dat enkelinge wat van buite kom sukkel om deel te word van die gemeentelike "familie"'.
• Verder is dit ook duidelik dat daar 'n openheid is vir nuwe idees en dat vernuwing nie vir die respondente angstig maak nie. Dit is 'n belangrike eienskap vir 'n gemeente binne veranderende omstandighede (soos in hoofstuk 2 bespreek). Hierdie gemeente bestaan uit uiteenlopende mense en gemeenskappe met uiteenlopende standpunte. Die leesspan stel dit as volg: "Die duidelike tendens is dat gemeentelike die gemeente beleef as 'n diverse groep mense wat oop is vir mekaar, by mekaar betrokke is en dat die gemeente 'n verskeidenheid van aktiwiteite bied. Die gemeente het die gewoonte om by mekaar betrokke te wees en mekaar te help. Dit blyk 'n baie hegte gemeente te wees".
- Verder is dit duidelik dat die gemeente en gemeenskap moeilik van mekaar onderskei word en gevolglik is gemeenskapsbetrokkenheid ononderhandelbaar – die gemeente veronderstel dat die gemeente betrokke moet wees binne die gemeenskap. Dit is deels ook die rede dat, toe daar 'n beroep uitgebring is vir 'n nuwe leraar, een van die vereistes van 'n nuwe aanstelling was dat die dominee "in die

gemeenskap moet beweeg". Die vraag is natuurlik wie almal gesien word as deel van dié "gemeenskap". Hoe omvattend word hierdie term gebruik? Sluit dit mense van ander bevolkingsgroepe ook in? Die navorser ervaar 'n groot toegeneëndheid tussen die gemeente en die plaaslike VGK en kan getuig van 'n lang geskiedenis van samewerking tussen beide gemeentes. Hierdie samewerking is ongelukkig meestal beperk tot die leraars en sommige van die gemeentelidmate.

- Lidmate is baie gevoelig vir konflik, maar veral vir die negatiewe gevolge daarvan, naamlik verhoogde spanning binne verhoudings. Dit lei daartoe dat gemeentelidmate eerder groot ongerief of ongeregtheid sal verduur as om konflik uit te lok. Die gemeente het in die laat 1990's en vroeë 2000's 'n geweldige finansiële krisis beleef. Binne hierdie krisis was hierdie deel van die gemeentelike kultuur baie duidelik sigbaar.

Die leesspan stel gevolglik die volgende vrae aan die gemeente:

- *Hoe voel die Drie-Enige God dat ons 'n diverse groep gemeentelidmate is?*
- *Hoe voel die Drie-Enige God oor "inkommers" in Kirkwood?*
- *Hoe voel die Drie-Enige God oor die gewoonte van die gemeente om vir mekaar te sorg? (Moontlike manier om goeie gewoontes te bevestig)*

2.5.4 Vraag 2:

Hoe leer gemeentelidmate wat dit beteken om 'n volgeling (dissipel) van Jesus Christus te wees?

Die tweede vraag laat die respondente dink oor hoe hulle leer wat dit beteken om 'n dissipel van Jesus te wees. Vanuit die response wat op hierdie

vrae gegee is, maak die Leesspan die volgende belangrike opmerkings ten opsigte van die vorming van dissipels:

- "Gemeentelike aktiwiteite" is dié area waar gemeentelede die meeste leer hoe om 'n dissipel van Jesus te wees. Die gemeentelede noem 'n hele paar verskillende aktiwiteite, maar tussen al hierdie aktiwiteite is die erediens die belangrikste.
- Meelewing en betrokkenheid by die gemeentelike aktiwiteite is vir die gemeentelede baie belangrik. Dit geld vir beide nuwe intrekkers en vir gevestigde gemeentelede. Die leesspan sien raak: "dat gemeente-lede hul eie meelewing in aktiwiteite nie gering ag nie. Dus beteken dissipelskap duidelik nie toeskouer wees vir hulle nie".
- Weereens kom die gemeenskapsgevoel sterk in die antwoorde op hierdie vraag na vore. Een respondent noem dit selfs as volg: "Ons gaan as families kerk toe en sit nie alleen in die kerk nie, maar by jou familie of vriende. Geloof is nie 'n een-man saak nie."

Die leesspan stel die volgende vrae voor:

- *Waar verander God mense?*
- *Hoe voel God oor gesinne wat mekaar versorg, leer en op die regte pad hou? (Bevestiging van goeie gewoontes)*
- *Wat doen God met gemeentes (gemeentelede) wat al "vaste kos" eet?*

2.5.5 Vraag 3:

Vertel iets wat illustreer hoe jy ervaar dat God teenwoordig is en hoe Hy werk in hierdie gemeente.

Die derde vraag handel oor die ervaring van God se teenwoordigheid in die gemeente. Uit die antwoorde blyk dit duidelik dat die gemeente vir God tans op twee maniere ervaar: na binne en na buite. Die gemeente ervaar God se

werking na binne in byvoorbeeld die feit dat God hul gebede verhoor het ten opsigte van die finansiële krisis waarin die gemeente in die laat 1900's en vroeë 2000's gedompel was. Na afloop van die finansiële krisis het die gemeentelike lewe – finansiëel en geestelik – 'n opbloei beleef. Dit het die gemeente in staat gestel om ander gemeentes wat in finansiële nood verkeer, te help. Die gemeente het God ervaar in hulle uitbeweeg na ander buite hul eie grense. Die gemeente ervaar dus vir God in sy omgee vir hulle as gemeente, maar ook in die feit dat Hy vir hulle gebruik het om vir andere te versorg.

Die leesspan stel die volgende vrae voor vir bespreking:

- *Waar is God as Hy "stil" is?*
- *Hoekom antwoord God gebede?*
- *Hoekom seën God sy gemeente?*
- *Watter rituele kan ons doen in die eredienste en ander kerklike aktiwiteite om aan die gemeentede die Drie-enige God se teenwoordigheid te bevestig?*
- *Hoe kan julle God se teenwoordigheid aan mense bevestig in hul uitreik na mekaar en ander?*

2.5.6 Vraag 4:

Beskryf 'n ervaring van betekenisvolle aanbidding van God wat jy in die gemeente gehad het.

Die vierde vraag handel oor "betekenisvolle aanbidding" binne die gemeente. Hierdie vraag impliseer twee verdere vrae: 1) ervaar die persoon betekenisvolle aanbidding? en 2) waar ervaar hy/sy dit? Vanuit die Leesspan se terugvoer is dit duidelik dat die respondente weereens die erediens en gemeentelike aktiwiteite soos Bybelstudie en gebed (onder andere) as betekenisvolle gebeurtenisse beskou in hul aanbidding van God. Soos by van

die voorafgaande vrae is dit dus duidelik dat die gebeurtenisse binne die gemeente nie net die gemeente nader aan mekaar trek nie, maar ook hul verhouding met God versterk. Hulle beskou hierdie geleentheid as sinvolle maniere om vir God te aanbid. Die nouer verbondenheid tussen gemeenskap met mekaar en gemeenskap met God staan weereens voorop en beklemtoon die gemeente se groot hunkering na mekaar.

Die leesspan stel die volgende vrae aan die orde van die dag:

- *Hoe kan jul mense se ervaring van "aanbidding van God" meer maak as net die "worship" geleentheid?*
- *Hoe kan jul mense die ervaring van aanbidding van God gee in die arbeid van die mense?*

2.5.7 Vraag 5:

Vertel van 'n situasie waarin jy en/of ander mense by 'n probleem of konflik by die kerk betrokke was en hoe dit hanteer is.

By vraag vyf word die respondente gevra na hoe hulle konflik, en die hantering daarvan, binne die gemeente ervaar. Dit is duidelik dat die gemeente nie van konflik hou nie. Hulle ervaar konflik baie intens en daarom vermy hulle dit ten alle koste. Die leesspan merk op: "Die stories vertel dat die gemeente oor die algemeen 'n kultuur het om ruimte te skep vir verskillende sienswyses." Hoe meer ruimte die gemeente skep, hoe minder konflik hoef hulle te hanteer. Natuurlik kan konflik nooit ten volle vermy word nie. Selfs al skep die gemeente ruimte vir andere beteken dit nie dat hulle nou vry van konflik kan lewe nie. Tog gee dit aan die gemeente die vermoë om met lae vlakke van konflik saam te leef. Daarom merk die Leesspan tereg op: "...dat sekere konflikte opgelos word en ander gelos word met die hoop dit sal oorgaan." Omdat goeie verhoudings so belangrik is vir die gemeentede sal hulle eerder uiteenlopende sienings na die beste

van hul vermoë probeer akkommodeer voordat hulle openlik in konflik met so 'n individu of sienswyse te staan kom.

Die Leesspan los die gemeente met die volgende vrae:

- *Waar is God as sy kinders met mekaar in konflik is?*
- *Kies God kant?*

2.5.8 Vraag 6:

Wat maak jou angstig oor die toekoms van die gemeente en wat gee jou hoop?

In vraag 6 word die gemeentelede gevra om te praat oor hul vreugdes en vrese vir die gemeente. Die lidmate sien betrokkenheid by mekaar, maar ook in die breër gemeenskap, as iets wat vir hulle hoop gee ten opsigte van die toekoms. Daarom is samewerking met die plaaslike VGK ook vir lidmate belangrik as teken van betrokkenheid in die breër gemeenskap. Hierdie betrokkenheid is juis vir hulle belangrik, omdat die gemeenskap so uiteenlopend is en daar maklik grense getrek word tussen verskillende groepe mense. Tog beskou die lidmate die gemeente as 'n plek waar hierdie verskille geakkommodeer moet word en waar daar nie grense moet bestaan nie. Daar is 'n duidelike skeiding tussen kerk of sakrale en die res van die lewe vir die gemeentelede. Dit stel die gemeente voor besondere uitdagings: Hoe kan die gemeente as middelganger tussen die verskillende groepe optree en só 'n samebindende faktor binne die gemeenskap wees. In hierdie verband speel die jeug of jongmense ook 'n belangrike rol in die fokus van die gemeente. Die ouer lidmate besef dat die jong lidmate anders groot word as wat hulle groot geword het en daarom sal hulle selfs verandering trotseer om relevant vir die jongmense te wees en hulle so te betrek by die gemeente. Weereens word dit duidelik dat die gemeente 'n samebindende faktor moet wees – hierdie keer tussen verskillende generasies binne die gemeenskap.

Die Leesspan merk verder op: "Die punt wat sekerlik uitgebou moet word is wat vir 'n klomp respondente hoop gee naamlik, 'n aktiewe God, wie se gemeente dit is en wat saam met hul op pad is."

Angs binne die gemeente kan weereens herlei word na die gemeente se posisie binne die gemeenskap en hoe dit verander het. Die gemeente het tot in die onlangse verlede, met Apartheid, 'n voorrang posisie in die gemeenskap beklee. Die meeste van die plaaslike munisipale raadslede, byvoorbeeld, het aan hierdie gemeente behoort. Daarom het die gemeente noodwendig 'n groot invloed op die besluitneming binne die plaaslike munisipale raad gehad. Hierdie posisie het egter radikaal verander. Daar is tans net een gemeentelid op die plaaslike raad. Die gemeente en gemeentelide se posisie ten opsigte van die besluitneming binne die munisipale raad het gevolglik radikaal verander. Gemeentelide voel gemarginaliseerd in hierdie veranderde omstandighede waarbinne hulle hulself bevind. Die navorser vind dat die meeste lidmate 'n standpunt inneem waarin hulle eintlik vir die gemeenskap sê dat hulle hul deel in die Apartheidsjare gedoen het. Nou dat die regering verander het, staan hulle eerder terug en wil hulle nie betrokke raak in die plaaslike regering nie. Dit skep egter groot ang, veral as daar gesien word hoe "alles agteruit gaan", soos gereeld gehoor word.

Die gemeente bring stabiliteit vir die gemeentelide in 'n omgewing wat radikaal verander het as gevolg van 'n nuwe bedeling in Suid-Afrika. Die Leesspan sien dit ook raak: "dinge wat ang veroorsaak" is as die "huidige predikante" die gemeente "'drop' en gaan", die afneem van getalle (moontlike verwysing na die verloor van mag) en die Jeug se onbetrokkenheid".

Die Leesspan wil deur hul vrae die gemeente lei om hul hoop en die toekoms op Christus te bou eerder as op ander sekerhede:

- *Sal Christus wat die hoof van die gemeente Kirkwood is Sy gemeente laat doodgaan? Hoekom?*
- *Kan 'n dominee of een persoon die gemeente vernietig? Hoekom?*
- *Wie kies God om Sy gemeente mee te bou?*

2.5.9 Vraag 7:

Vertel hoe jy en andere voel oor die veranderinge wat in die afgelope 3-5 jaar in die gemeente plaasgevind het.

In vraag 7 word die skopus van vraag 6 uitgebrei en word die respondente gevra om te vertel wat hulle ervaring was van die veranderinge wat die afgelope 3-5 jaar in die gemeente plaasgevind het. Uit die respondente se antwoorde is dit duidelik dat verandering in die gemeente deur die oorgrote meerderheid van die respondente verwelkom word. Hulle ervaar nie die verandering as bedreigend nie. Dit is waarskynlik as gevolg van die vertroue wat die gemeentelede in die leierskap van die gemeente het. Hierdie vertroue is opgebou met die leierskap se hantering van die finansiële krisis in die gemeente. Daarom beleef die gemeente ook angs as die leierskap dalk sou verander.

Respondente is verder ook bewus daarvan dat die wêreld waarin hul leef in die laaste paar jaar aansienlik verander het en dat die gemeente en gemeentelike gebruike of rites daarmee moet tred hou. Die manier hoe kerk gehou word het oor die afgelope tyd drasties verander en meer "spontaan" geraak. Dit word positief beleef. Die Leesspan sien dit raak en maak die volgende gevolgtrekkings: "Met 'n tweede en derde lees van die vraelys word ek al meer bewus van 'n dieper vlak van verandering wat plaasgevind het: 'groter geestelike groei', 'verandering maak my opgewonde oor die toekoms', 'positiewe gesindheid tot die gemeente', 'spontaneïteit in die

gemeente' , 'ons kan weer ander help'. Uit bogenoemde aanhalings is dit duidelik dat gemeentede transformerende ondervindings beleef het en dat dit hoop vir hulle gebring het."

Hulle stel die volgende vrae voor om by hierdie ervaring aan te sluit:

- *Hoe wil God die gemeenskap deur ons gemeente seën?*
- *Hoe wil God ons verander om meer tot diens van God se koninkryk in Kirkwood te wees?*

2.5.10 Vraag 8:

Hoe voel jy en ander oor die veranderinge wat in die afgelope 3-5 jaar in die samelewing rondom julle plaasgevind het?

In vraag 8 word die gemeentede gevra om wyer as die gemeente te kyk na die konteks waarbinne die gemeente funksioneer. Hulle word gevra na hul ervaring van verandering binne die gemeenskap oor die afgelope 3-5 jaar. Dit is duidelik vanuit die antwoorde dat die respondente bewus is van groot veranderinge in die gemeenskap in die afgelope tyd. Hulle sien dit in die agteruitgang van christelike waardes en norme in die samelewing: "Die verval van waardes in die gemeente en samelewing moet beslis genoem word. Verhoudings gaan ook agteruit." Dit is interessant dat "verhoudings" ook in hierdie vraag na vore kom. Deurgaans blyk dit dat verhoudings vir die gemeentede van kardinale belang is, maar dat, waar verhoudings skade lei, dit selfs daartoe kan lei dat God ervaar word as afwesig of afsydig. Die Leesspan tel hierdie lyne op as hulle sê: "Hier is eensame stemme in die woestyn van beter verhoudings tussen plaaseienaars en hulle werkers asook 'n verbetering in die algemene verhoudings in die gemeenskap", maar oor die algemeen getuig die respondente van die agteruitgang van verhoudings. Veral die verhouding tussen die plaaslike regering en die mense van die Vallei ly groot skade. Die omvang van hierdie verhoudingsbreuk is aansienlik. Dit lei soms selfs tot openlike weerstand en vyandskap.

Kerk en staat word beslis nie meer as vennote in die stryd teen onreg gesien nie. Nee, as gevolg van die grootskaalse korrupsie wat in die afgelope tyd in die munisipale raad gebeur het en die wanbestuur van fondse deur enkele individue op die raad het die gemeentede al hul vertrouwe in die plaaslike regering verloor. Die bande met die plaaslike munisipaliteit raak al hoe lossen. Die Leesspan merk op:

Die negatiewe beeld rondom die munisipaliteit en landsake kom duidelik uit die antwoorde. Die manier waarop die vrae beantwoord word in eersgenoemde saak wil my laat byvoeg: 'en ons hande is afgekap'.

Die pre-modernisme met sy sterk verhouding tussen staat en kerk het beslis tot 'n einde gekom, selfs in Kirkwood. Geïnstusionaliseerde kerkwees is aan die verbygaan en word baie negatief beleef. Dit stel egter ook geweldige uitdagings aan die manier waarop ons vandag kerk is. Hierdie uitdagings is natuurlik ook groot geleentheid vir die gemeente binne hul konteks.

Die Leesspan stel die volgende vrae voor waardeur die gemeente ten opsigte van hierdie geleentheid begelei kan word:

- *Hoe voel God oor julle bekommernis?*
- *Waar is God in julle gemeenskap besig en met wat?*

3. TEN SLOTTE:

- Die leesspan gebruik die metafoer: "boom wat by waterstrome geplant is wat vrugte dra op die regte tyd en wie se blare nie uitdroog nie" om die gemeente te beskryf. Hierdie metafoer bring 'n paar belangrike simbole binne die gemeentelike lewe bymekaar, naamlik water en boerdery. Hierdie metafoer motiveer die gemeente om vrug te dra vir die gemeenskap waarin hulle hulself bevind.
- Die leesspan bevestig die feit dat die gemeente 'n diverse groep mense is wat oop is vir mekaar, maar ook intens by mekaar betrokke is. Die

gemeente het 'n kultuur van ruimte skep vir verskillende sienswyses. Hierdie waardes moet gekoester word en verder uitgebrei word om aan te sluit by die *missio Dei*.

- Die gemeente beskik oor die goeie gewoonte om by mekaar betrokke te wees en mekaar te help. Die leierskap moet hierdie gewoonte vier.
- Die gemeente is gevoelig vir konflik en sal dit eerder vermy om goeie verhoudings in stand te hou.
- Die gemeente voel magteloos as dit by gemeenskapsbetrokkenheid kom. Hulle sien dinge soos die morele verval in die samelewing en "geleenthede" ten opsigte van rasseverhoudings, waardevorming, infrastruktuur, die skool ensovoorts. Hulle is egter onseker hoe om hul roeping daar uit te leef. Die Leesspan stel voor dat die gemeente die vraag vra: "Waar is God in julle gemeenskap besig en met wat?"
- Die verhouding tussen die plaaslike regering en die gemeente het skipbreuk gely as gevolg van die munisipaliteit se onbeholpenheid en korrupsie. Dit het die band tussen staat en kerk in Kirkwood vernietig.
- Gemeentelike aktiwiteite en betrokkenheid daarby is baie belangrik vir die gemeentede. Die erediens speel hierin 'n sentrale rol.
- Die gemeente beleef nie verandering as sleg nie, behalwe waar dit die leierskap van die gemeente raak.
- Die gemeente ervaar God se teenwoordigheid in hul gemeentewees, maar ook in hul uitreik na die gemeenskap. Hierdie feit dat die gemeente vir God as aktief beleef waar Hy hulle gebruik in die gemeenskap moet uitgebou word.

Uit die etnografiese navorsing word die diversiteit in die gemeente verder omskryf en word die gevolgtrekkings wat in Hoofstuk 2 gemaak is bevestig. Dit is duidelik dat diversiteit deel is van hierdie gemeente se lewe. Om hierdie diversiteit te kan akkommodeer fokus die gemeente op die handhaaf

van goeie verhoudings. Konflik word opsy geskuif ter wille van die welsyn van die hele gemeente. Hierdie diversiteit veroorsaak dat verandering nie vir die gemeente angstig maak nie. Die gemeente het egter nodig om te besef dat dit Jesus is wat sy kerk in stand hou en nie in die eerste plek die leierskap van die gemeente nie. Hy is die aktiewe God wat nie net in die gemeente werksaam is nie, maar ook in die samelewing. Die gemeente moet gelei word om die regte vrae te vra waardeur hulle hierdie aktiewe God in hul samelewing kan raaksien. Sodoende sal hulle ook weet waar en hoe hulle betrokke moet raak. Hulle beleef juis vir God in hulle betrokkenheid by mekaar en by die breër gemeenskap.

In die volgende hoofstuk bespreek die navorser Graves se Sisteemteorie en hoe Armour en Browning dit op gemeentes van toepassing gemaak het. Die navorser wil hierdie instrument gebruik om die diversiteit in die gemeente verder te omskryf.

HOOFSTUK 4: DIE SISTEEMTEORIE

1. INLEIDING

Die navorsingsvraag lui: Hoe kan die diversiteit tussen lidmate verstaan word, omskryf word en benut word? In hoofstuk 2 en 3 het die navorser homself besig gehou met die omskrywing van die diversiteit tussen lidmate. Dit het hy gedoen vanuit twee verskillende invalshoeke: 'n identiteits-analise (hoofstuk 2) en etnografiese navorsing om die kultuur van die gemeente te bepaal (hoofstuk 3). In hierdie hoofstuk vul die navorser sy bevindinge aan met behulp van die Sisteemteorie soos deur Armour en Browning op gemeentes toegepas. Die navorser is in hierdie hoofstuk besig met die vraag: "Waarom is dit aan die gebeur?" Dit is die tweede vraag van Praktiese Teologiese navorsing en is die interpreterende taak.

In hierdie hoofstuk probeer die navorser 'n beter greep kry op die diversiteit wat in die gemeente aanwesig is en waarom diversiteit toegeneem het en steeds onder die gemeentelede toeneem. Hierdeur wil hy die probleem van groter diversiteit in die gemeente beter verstaan. Hoofstuk 2 het alreeds 'n antwoord op hierdie vraag gebied deur te verwys na die invloed van globalisasie op die gemeenskap. In Hoofstuk 4 en 5 word meer antwoorde op hierdie vraag gesoek.

In hierdie hoofstuk bespreek die navorser die sisteemteorie van Armour en Browning uit hul werk met die titel: "Systems-Sensitive Leadership: Empowering diversity without polarizing the Church". Hierdie teorie word onder die vergrootglas van ander literatuur oor hierdie onderwerp geplaas. Op hierdie manier stel die navorser die sisteemteorie aan die leser bekend en verduidelik hy waarom dit in hierdie studie met groot vrug gebruik kan

word. In die voorafgaande twee hoofstukke is doelwit 2.2.2.1. van Hoofstuk 1, naamlik: "Die beskrywing van die makro, meso en mikro konteks (profiel) van die gemeente" en 2.2.2.2. van Hoofstuk 1, "Die beskrywing van die identiteit, die storie en kultuur van die gemeente" alreeds behandel. In hierdie hoofstuk fokus die navorser op die derde doelwit, naamlik: 2.2.2.3. van Hoofstuk 1, "n Literatuurstudie wat die sisteemteorie beskryf en die verskillende teologiese denkraamwerke van die onderskeie sisteme omskryf".

Die sisteemteorie kan die gemeente help om 'n antwoord te kry op waarom daar soveel diversiteit in die gemeente aanwesig is. Elkeen van die sisteme beskryf 'n tipiese lewens- en wêreldbeskouing. Diversiteit is die produk van mense wat in verskillende sisteme leef en dink.

2. WIE WAS DR. CLARE W. GRAVES?

Armour en Browning het waargeneem dat daar hoë vlakke van diversiteit in gemeentes aanwesig is. As hierdie diversiteit nie reg hanteer word nie, kan dit lei tot geweldige konflik binne 'n gemeente. Gemeentelede binne dieselfde gemeente verskil van mekaar ten opsigte van vele sake: hoe lidmate verkies om, byvoorbeeld, vir God te aanbid, watter musiek hulle graag wil hoor en sing binne die gemeente, hoe die prediking ingerig moet word, hoe die leierskap moet optree, hoe die kerkgebou binne moet lyk en hoe evangelisasie gedoen moet word (Armour en Browning 2000:11). Soos in Hoofstuk 2 duidelik geword het, het hierdie diversiteit wat binne die NG gemeente Sondagsrivier (Kirkwood) aanwesig was, aansienlik toegeneem met die aanvang van die tweede era van globalisasie. Die uitdaging vir gemeenteleiers is om hierdie diversiteit raak te sien, te omskryf en te verstaan, sodat hulle dit sinvol kan hanteer.

Armour en Browning sien in Dr. Graves se Sisteemteorie 'n instrument om gemeenteliers te help met die hantering van diversiteit in die gemeente. Dit stel die leierskap in staat om diversiteit binne die gemeentelike konteks te beskryf en sinvol te hanteer. Sodoende word konflik binne die gemeente as gevolg van gemeentelike se diverse lewensbeskouings beter verstaan en kan dit selfs vermy word. Met die ingebruikneming van hierdie teorie word diversiteit dan eerder 'n seën uit God se hand, as 'n vervloeking (Armour en Browning 2000:16).

Armour en Browning het nie self die Sisteemteorie ontwikkel nie. Hierdie teorie is die werk van dr. Graves:

Dr. Clare W. Graves, was 'n professor in sielkunde. Hy was die uitvinder van die 'Level Theory of Personality'. Hy is in die ouderdom van 71 oorlede op 3 Januarie 1986. Dr. Graves het klas gegee by Western Reserve voor hy in 1948 by die Union fakulteit aangesluit het. Hy staan bekend as 'n spesialis in die teorie van persoonlikheid en die implikasies daarvan vir industriële en mediese probleme. Hy het geglo dat menslike optrede afgebreek kan word in sewe patrone of vlakke van bestaan. Sy teorie het dit gehandhaaf dat elke individu iewers tussen vlak een en vlak sewe, die hoogste vorm, inval. Hierdie teorie van dr. Graves is vir die eerste keer gepubliseer in die Harvard Business Review in 1966. Die teorie het groot aandag verwerf en prof. Graves het die onderwerp van vele tydskrif- en koerantartikels geword. Prof. Graves was 'n kliniese sielkundige en konsultant vir 'n hele aantal staatsinstellings. Hy het baie artikels laat verskyn in beide professionele en algemene tydskrifte. Hy was 'n lid van Sigma XI, die Amerikaanse Sielkundige Assosiasie, en die Amerikaanse Assosiasie van Universiteit Professors (Dr. Graves' [obituary](#) in the Union College Concordy, 1986).

Hierdie professor van ontwikkelingsielkunde aan die New York se Union College, het in 1974 'n rowwe skets van ag denksisteme aan die wêreld bekend gestel. Sy bevindinge het hy gepubliseer in die tydskrif, *The Futurist*. In hierdie tydskrif gee hy 'n skematiese opsomming van die verskillende denksisteme (vergelyk Figuur 7). Graves suggereer dat elke mens gebruik maak van verskillende denksisteme waarmee hy/sy hul weg deur die lewe vind. Tog is daar by elke individu een sisteem wat dominant is en wat die

persoon se gedrag en lewensuitkyk meer beïnvloed as die ander. Hierdie sisteme kan beskryf word as denksisteme of waardesisteme (Graves het laasgenoemde term verkies) (Armour en Browning 2000:18-19).

| Levels of Existence as Seen by Dr. Clare W. Graves from... "Human Nature Prepares for a Momentous Leap," <i>The Futurist</i> , April 1974 | | | | | | | | |
|---|---------------------------|--------------|---------------------|-------------------------------|---------------------------|---------------------------|---------------------|---|
| Level | Learning System | Thinking | Motivational System | Specific Motivation | Means Values | End Values | Nature of Existence | Problems of Existence |
| A-N | Habituation | Automatic | Physiological | Periodic physiological needs | No conscious value system | No conscious value system | Automatic | Maintaining physiological stability |
| B-O | Classical conditioning | Autistic | Assurance | Aperiodic physiological needs | Traditionalism | Safety | Tribalistic | Achievement of relative safety |
| C-P | Operant conditioning | Egocentric | Survival | Psychological survival | Exploitation | Power | Egocentric | Living with self-awareness |
| D-Q | Avoidant learning | Absolutistic | Security | Order, meaning | Sacrifice | Salvation | Saintly | Achieving ever-lasting peace of mind |
| E-R | Expectancy | Multiplistic | Independence | Adequacy, competency | Scientism | Materialism | Materialistic | Conquering the physical universe |
| F-S | Observational | Relativistic | Affiliation | Love, affiliation | Sociocentricity | Community | Personalistic | Living with the human element |
| G-T | All learning systems open | Systemic | Existential | Self-worth | Accepting | Existence | Cognitive | Restoring viability to a disordered world |
| H-U | All learning systems open | Differential | Experience | ?????? | Experiencing | Communion | Experientialistic | Accepting existential dichotomies |

Figuur 7: Die denksisteme soos deur dr. Graves aangebied
 (<http://www.clarewgraves.com>)

3. ARMOUR EN BROWNING SE TOEPASSING:

Professor L. Randolph Lowry beskryf sy ervaring van Armour en Browning se teorie op die agterblad van hul boek "Systems-Sensitive Leadership: Empowering Diversity without polarizing the Church" as volg:

Churches throughout America face unprecedented challenges as they encounter increased diversity, the pressure for change and the reality of acute conflict. Systems-Sensitive Leadership is a welcome resource for those navigating today's uncertain waters. It provides a thoughtful, methodical approach to analyzing the conflict of the church, circumstances of the church, and wise counsel for influencing its future. Those who lead the church, those who serve the church, and those who love the church, will be informed and blessed by this important work.

Armour en Browning is deeglik bewus van die feit dat die kerk in die spervuur is. Konflik is 'n onafwendbare deel van die lewe van elke gemeente, ook van die NG gemeente Sondagsrivier (Kirkwood). Gemeenteleiers bevind hulself telkens in die middel van hierdie konflik en verstaan nie waar die konflik vandaan kom en hoe hulle dit moet hanteer nie.

And what is sparking this tension? Where does it come from? Most leaders offer a one-word explanation. The primary problem, they say, is diversity. Too many people with too many ideas about how things ought to be done (Armour en Browning 2000:11-12).

Armour en Browning het gevind dat dr. Graves se teorie met groot vrug gebruik kan word om hierdie diversiteit binne die gemeente te benut, sodat "...a spirit of unity, despite diversity" (Armour en Browning 2000:14) gekoester kan word.

Soos uit die voorafgaande hoofstukke duidelik blyk, is diversiteit steeds besig om selfs in 'n plattelandse gemeenskap soos Kirkwood toe te neem. Hierdie diversiteit is nie 'n nuwe fenomeen binne die kerk nie, maar het beslis in omvang toegeneem: "The church has arbitrated divergent views

ever since the day of Pentecost. Still, the problem is particularly acute as we enter the twenty-first century” (Armour en Browning 2000:15). Soos uit Hoofstuk 2 blyk is globalisasie die oorsaak van hierdie toename in diversiteit binne die gemeente. Hendriks (2004:55) voeg by: “...the world is changing... Urbanization and industrialization has changed the rural way of life and information technology has accelerated the process”. Armour en Browning glo dat hierdie teorie, soos deur dr. Graves ontwikkel, die leierskap in die gemeente kan help om diversiteit beter te hanteer. Hendriks bevestig die effektiwiteit van hierdie teorie en die gebruik daarvan in gemeentes:

In our experience, we found the systems theory to be one of the most helpful ways for ministers to understand diversity and conflict in their congregations and communities (2004:55).

4. DIE TEORIE:

Elke mens probeer sin maak uit sy/haar lewe en die dinge wat hulle daaglik ervaar. Hierdie interpretasie van die werklikheid gebeur vanuit ons spesifieke verwysingsraamwerk:

Every person has a system of thinking, a worldview, and a set of ideas that form the frame of reference with which he or she interprets life and makes decisions. This is based on profound fundamental assumptions of basic ideas in which the person believes (Hendriks 2004:55).

Hendriks (2004:55) verduidelik verder dat wanneer mense in ’n gemeenskap saamleef, hulle ’n komplekse patroon van menslike verhoudings ontwikkel wat deur middel van interaksie ontstaan. Dit skep die nodige kohesie en vertroue om ’n gedeelde kultuur vir die groep te kweek. Hierdie gedeelde kultuur beteken dan dat die lede van die groep min-of-meer dieselfde dink en optree. Soos wat hierdie groep mense met meer komplekse probleme te doen kry, soek hulle na nuwe sinvolle maniere om hulself te handhaaf. Dit

kan veroorsaak dat die lede van die groep op verskillende maniere oor dieselfde probleme begin dink – hulle bevind hulself in verskillende sisteme – selfs al het hulle 'n gedeelde kultuur. Dit lei tot diversiteit en selfs tot konflik binne die groep.

Dieselfde is waar van gemeentes. Hulle ervaar ook groot diversiteit wat maklik op konflik uitloop. Ongelukkig maak hulle dan een van drie foute in die hantering van dié konflik:

- Gemeentes ontken hul eie kwesbaarheid ten opsigte van konflik,
- Hulle probeer konflik vermy,
- Hulle kom nie uit by die wortel van die konflik nie (Armour en Browning 2000:16).

In die voorafgaande hoofstuk is daar reeds aangetoon dat die NG gemeente Sondagsrivier (Kirkwood) ook een van hierdie foute begaan: hulle vermy konflik om op so 'n wyse te probeer om verhoudings in stand te hou. Armour en Browning wil juis met behulp van die Sisteemteorie gemeentes help om te verstaan wat die oorsprong van die konflik is en hoe dit op 'n sinvolle wyse hanteer kan word.

Diversiteit is 'n integrale deel van die skepping (Armour en Browning 2000:17-18). Dit kan nie vermy word nie. Dit sal altyd 'n realiteit in gemeentes wees. As gevolg van die manier waarop gemeentes diversiteit hanteer, raak dit egter 'n onnodige bron van konflik. Hierdie teorie is 'n model van menslike gedrag wat beskryf wat agter die konflik in gemeentes lê. Dit kan gemeentes help om die frustrasie wat met die hantering van diversiteit gepaard gaan, te vermy en so gemeentelid toe te rus met die nodige kennis om die konflik sinvol te hanteer.

Systems-sensitive leadership allows you to maintain congregational harmony, even in the face of pronounced diversity. It makes you adept at

effecting change without raising undue potential for conflict. And it helps you anticipate dissension and defuse it before strife secures a toehold (Armour en Browning 2000:20).

5. 'n UITEENSETTING VAN DIE AG SISTEME:

Graves definieer 'n denksisteem as:

... a cogent neuro-psychological structure with which our values are arranged, prioritized, and interrelated, so that there is a general consistency in our response to stimulus or change (Armour en Browning 2000:40).

Dit is belangrik om te besef dat Graves se sisteme nie net 'n wisselterm vir 'persoonlikheid' is nie. Hy is nie besig om persoonlikheidstipes te beskryf nie, maar sisteme waardeur mense sin maak uit die realiteit waarin hulle daaglik leef. Dit is wel waar dat sisteme en persoonlikheid mekaar kan komplementeer en dat sekere persoonlikhede makliker aanklank vind by sekere sisteme as ander, maar hier het ons met denksisteme te doen (Armour en Browning 2000:246).

Graves het ag denksisteme geïdentifiseer na gelang van die kompleksiteit van ons bestaan en die probleme wat ons die hoof moet bied. Hierdie kompleksiteit word as volg gedefinieer:

- Complexity is a measure of how much a thinking system*
- *is concerned with global issues as opposed to local ones*
 - *works comfortably with ambiguity and paradox*
 - *seeks balance among diverse elements*
 - *tracks large numbers of variables*
 - *incorporates long-range considerations into decisions*
 - *requires high levels of energy to maintain (Armour en Browning 2000:23).*

Hiervolgens kan iemand van 'n sisteem 1 tot by 'n sisteem 8 beweeg soos wat die probleme waarmee hy gekonfronteer word meer kompleks word en hy na nuwe maniere soek om die probleme die hoof te bied.

At each stage of human existence the adult man is off on his quest of his holy grail, the way of life he seeks by which to live. At his first level he is on a quest for automatic physiological satisfaction. At the second level he seeks a safe mode of living, and this is followed in turn, by a search for heroic status, for power and glory, by a search for ultimate peace, a search for material pleasure, a search for affectionate relations, a search for respect of self, and a search for peace in an incomprehensible world. And, when he finds he will not find that peace, he will be off on his ninth level quest. As he sets off on each quest, he believes he will find the answer to his existence. Yet, much to his surprise and much to his dismay, he finds at every stage that the solution to existence is not the solution he has come to find. Every stage he reaches leaves him disconcerted and perplexed. It is simply that as he solves one set of human problems he finds a new set in their place. The quest he finds is never ending ([Popular Quotations](#) from Dr. Graves, 2001).

Dit is belangrik om te onthou dat 'n sisteem nie deur 'n nuut geaktiveerde sisteem vervang word nie. Die sisteme komplementeer mekaar en gee daartoe aanleiding dat ons verstaan van die wêreld verbreed word. Dit word meer omvattend en gedetailleerd (Armour en Browning 2000:23). Iemand wat, byvoorbeeld, vanaf Sisteem 2 na Sisteem 3 beweeg verstaan nog steeds hoe iemand dink wat Sisteem 2 as dominante sisteem het, maar dit is nie meer sy dominante sisteem van kyk na die wêreld nie. Sisteem 2 bly dus geaktiveer.

Die sisteme is genommer van een tot ag. Sisteem 1 is die mees basiese uitkyk op die lewe, terwyl Sisteem 8 die mees ingewikkelde (of komplekse) lewensuitkyk is in dié sin dat dit die mees komplekse realiteit hanteer (Armour en Browning 2000:23).

Die kompleksiteit van ons bestaan bly egter 'n subjektiewe belewenis en daarom kan mense aan dieselfde omstandighede blootgestel wees en tog

vanuit verskillende denksisteme funksioneer. Hierdie sisteme reflekteer nie 'n persoon se intelligensie, geestelike volwassenheid of persoonlikheid en temperament nie (Hendriks 2004:57).

Die sisteme het saam met die mensdom ontwikkel. In die laaste helfte van die twintigste eeu het die mens dubbel soveel denksisteme geaktiveer as wat voor die moderne era bestaan het. Dit het gebeur as 'n direkte gevolg van die lewe wat baie meer kompleks geword het. Gebeure soos die Tweede Wêreldoorlog en sy nagevolge, die Viëtnamese oorlog en die geweldige tegnologiese vooruitgang het die mens geforseer om op nuwe maniere na die wêreld te kyk (Armour en Browning 2000:26-27). Dit is ook duidelik in Kirkwood waar boerderybedrywighede meer kompleks geword het, nuwe markte reg oor die wêreld vir sitrus oopgegaan het, die samelewing groter diversiteit begin toon het. Soos wat probleme meer kompleks geraak het in die era van globalisasie, het die sisteme ook meer kompleks geraak om hierdie probleme die hoof te bied. In Hoofstuk 2 het die navorser alreeds aangetoon dat die meeteenheid van globalisasie *spoed* is en dat globalisasie verandering in die Vallei versnel het. Met die in- en uitvloei van baie meer mense as ooit van te vore, sukkel hierdie eens geslote gemeenskap om sy identiteit te behou.

The challenge in this era of globalization – for countries and individuals – is to find a healthy balance between preserving a sense of identity, home and community and doing what it takes to survive within the globalization system (Friedman 2000:42).

Die wêreld het radikaal verander en dit het teen 'n geweldige spoed gebeur. Die gemeente in Kirkwood moes vinnig leer om by hierdie veranderde omstandighede aan te pas: "Unfortunately... the system of globalization has come upon us far faster than our ability to retrain ourselves to see and comprehend it" (Friedman 2000:15).

Die invloed van verskillende denksisteme is duidelik sigbaar in die gemeente wat as 'n soort mikrokosmos van die gemeenskap funksioneer. Net 'n paar jaar terug was daar slegs een of hoogstens twee verskillende denksisteme in die gemeente teenwoordig, maar vandag kan 'n mens selfs vier of vyf verskillende denksisteme binne die gemeente aantref. Die erediens raak maklik die slagveld waar hierdie sisteme teen mekaar stelling inneem: sommige mense soek tradisionele orrelmusiek, ander wil kontemporêr met ghitaar en dromme aanbid; een groep soek 'n hiërargiese leierskapstyl, terwyl andere deelnemende leierskap as hul ideaal stel; sommige mense soek meer fokus op die uitleg van die Skrif en die verskillende nuanses wat daarin na vore kom, terwyl andere 'n dieper emosionele ervaring soek. Volgens Armour en Browning (2000:29) is dit juis waarom sisteem-sensitiewe leierskap baie belangrik geword het vir gemeenteleiers van vandag:

To avoid disarray, churches must harmonize emerging dominant systems with those that have long existed. Leaders must learn to maintain healthy partnerships among these competing systems, recognizing that each system has unique strengths and drawing on those strengths appropriately.

6. DIE EIENSKAPPE VAN DIE SISTEME:

Elke sisteem beskik oor unieke eienskappe. Die wêreldbeeld en dryfveer agter elkeen word in die volgende tabel uiteengesit:

| System | Worldview | Compelling Drive |
|------------|--|--------------------|
| One | The world is capricious and uncertain, threatening my existence at any moment. | Physical survival. |

| | | |
|--------------|--|------------------------------------|
| Two | The world is ruled by unseen forces of good and evil that control our well-being. | Safety from the un-seen. |
| Three | The world is a dog-eat-dog place, where only the tough survive. | Power over the adversary |
| Four | The world is governed by timeless principles and eternal absolutes. | Transcendent truth and principle. |
| Five | The world is teeming with unlimited potential for personal success and fulfillment. | Personal achievement. |
| Six | The world is so interdependent that every life-form and individual is a cherished treasure. | Egalitarianism and ecology. |
| Seven | The world is a vast network of complex, often paradoxical relationships, where ever-changing realities demand holistic approaches to life. | Systemic health. |
| Eight | The world is a single planetary organism, an integrated whole in which boundaries between mind, matter, and energy are elusive. | Holistic identity and convergence. |

Figuur 8: Die wêreldbeeld en "compelling drive" van elke sisteem (Armour en Browning 2000:32)

Die volgende eienskappe kan verder onderskei word:

- Elke sisteem het beide sterk- en swakpunte.
- Elke sisteem manifesteer homself in individue en in groepe.
- Elke sisteem het 'n identifiseerbare patroon van organisasie (Armour en Browning 2000:34-35).

- By die onewe-getal sisteme (1,3,5,7) is die dryfveer individualisme, self-uitdrukking, en vertrouwe op die self.
- By die ewe-getal sisteme (2,4,6,8) vind daar letterlik hergroepering plaas waar mense hulself definieer in terme van 'n groep (Armour en Browning 2000:36-37).
- Mense kan een sisteem gebruik om sin te maak uit hul werkslewe en 'n ander vir hul kerklike lewe (gewoonlik 'n ewe-getal sisteem as gevolg van die groepsidentiteit wat hierdie sisteme bied).
- Sisteme is makliker herkenbaar in organisasies en gemeenskappe as in individue (Hendriks 2004:57).

Graves het tot die slotsom gekom dat hierdie sisteme "biopsychosocial" (Armour en Browning 2000:40) is. Hierdeur het hy probeer sê dat dié sisteme ons biologies, sielkundig en sosiologies vorm. Dit is egter nie al fasette van die mens se lewe wat deur die sisteme beïnvloed word nie. Die manier hoe ons oor God dink, die metafore wat ons gebruik om Hom te beskryf en hoe ons Hom aanbid word direk deur hierdie sisteme bepaal. Daar is nie 'n deel van ons bestaan wat nie deur hierdie sisteme geraak word nie.

7. 'n DOMINANTE SISTEEM?

Dit is belangrik om 'n onderskeid te maak tussen dominante sisteme en geaktiveerde sisteme. Elke persoon het gewoonlik 'n kern (of dominante) sisteem en een of twee informele (of geaktiveerde) sisteme waarby hulle maklik kan aanpas as dit nodig is. Sodra 'n sisteem geaktiveer is, kan hy nie gedeaktiveer word nie. Hy bly lewenslank aktief, maar bly nie lewenslank die individu se dominante sisteem nie. 'n Dominante sisteem is die sisteem waarop ons staatmaak om die kernsake van ons bestaan soos my self-waarde, my doel op aarde, my rol in die gemeenskap, ensovoorts te hanteer (Armour en Browning 2000:41). 'n Persoon sou selfs by nie-geaktiveerde

sisteme kon leen, maar dit beteken nog nie dat so 'n sisteem die individu se dominante sisteem is nie.

8. DIE DOEL VAN SISTEEM-SENSITIEWE LEIERSKAP

Die doel van sisteem-sensitiewe leierskap is om te identifiseer in watter sisteme die mense in jou groep of gemeente funksioneer, die sterkpunte van dié bepaalde sisteem te ken en te verseker dat hierdie persoon in die ooreenstemmende take ingespan word. Armour en Browning waarsku dat elke sisteem "ongesond" kan funksioneer en moedig leiers aan om hul spanlede te begelei tot "gesonde" sistemiese denke. Die taak van die leier is nie om sy groeplede te probeer skuif van een sisteem na 'n meer komplekse sisteem nie. 'n Persoon wat in sisteem 3 funksioneer moet nie begelei word om na sisteem 4 te beweeg nie. Hy/Sy moet eerder gelei word tot 'n "gesonde" funksionering binne hierdie sisteem. (Armour en Browning 2000:103-104)

I am not saying in this conception of adult behavior that one style of being, one form of human existence is inevitably and in all circumstances superior to or better than another form of human existence, another style of being. What I am saying is that when one form of being is more congruent with the realities of existence, then it is the better form of living for those realities. And what I am saying is that when one form of existence ceases to be functional for the realities of existence then some other form, either higher or lower in the hierarchy, is the better form of living. I do suggest, however, and this I deeply believe is so, that for the overall welfare of total man's existence in this world, over the long run of time, higher levels are better than lower levels and that the prime good of any society's governing figures should be to promote human movement up the levels of human existence ([Popular Quotations](#) from Dr. Graves . . ., 2001).

9. DIE SISTEME VAN NADER BESKOU:

9.1 Sisteem 1 (Armour en Browning 2000:46-49):

By mense waar hierdie sisteem dominant is, is daar 'n algehele fokus op die hier en die nou. In hierdie sisteem gaan dit oor fisiese oorlewing en die aangryp van elke oomblik ten koste van 'n duidelik waarneembare doel. Die individu en selfvertroue is in hierdie sisteem belangrik.

Waardes:

Waardes in hierdie sisteem sentreer rondom voeding, eliminasië, warmte, fisiese gemak, ensovoorts.

Sterkpunte:

Hierdie sisteem maak dit vir mense moontlik om te midde van geweldige lewensbedreigende omstandighede vas te staan en te oorleef (Hendriks 2004:58).

Swakpunte:

Ongelukkig kan hierdie sisteem lei tot 'n ekstreme selfgesentreerdheid en kan individue die vermoë verloor om die krag van 'n organisasie te gebruik. In ekstreme gevalle kan hierdie sisteem lei tot totale hopeloosheid en 'n onsensitieweit teenoor andere.

In groepe:

In groepe waarin sisteem 1 dominant is, kry die gevoel van gemeenskap en sosiale orde min aandag. Binne so 'n groep is vertroue onder die lede van die groep, op sy beste, oppervlakkig.

9.2 Sisteem 2 (Armour en Browning 2000:50-56):

Hierdie sisteem gee aan die mens 'n hunkering na mekaar in familie- en/of stamverband (gemeenskapsgevoel). Die bekende slagspreuk op Suid-

Afrikaanse TV som dit mooi op: "Simunye" (we are one). Armour en Browning wys daarop dat hierdie sisteem baie belangrik is vir die kerk. Die rede hiervoor is ooglopend: hierdie sisteem wakker die kohesie tussen gemeentelede aan en versterk dit. Die sakramente speel 'n belangrike rol in hierdie sisteem om die gemeenskapsgevoel te versterk. Binne hierdie sisteem word God gesien as die beskermmer van elkeen wat binne Sy weë wandel.

Waardes:

Dit lei tot gedeelde waardes en norme en die skaamte wat gepaardgaan met die oortreding daarvan.

Sterkpunte:

In hierdie sisteem word geestelike realiteite ernstig opgeneem en word daar diepgaande bande tussen mense opgebou. Dit moedig mense aan om ryke verbeeldings te koester en die waarneembare grens tussen fantasie en die realiteit te laat vervaag.

Swakpunte:

Ongelukkig kan hierdie sisteem lei tot naïwiteit. Mense in hierdie sisteem kan maklik misbruik word as gevolg van hul blinde vertrouwe op andere en hul integriteit. Individue wat hierdie sisteem as hul dominante sisteem het, sukkel om vinnig aan te pas by nuwe realiteite en is suspisieus teenoor mense wat buite hul gemeenskap staan. Daarom val hierdie sisteem maklik in strikke soos bygelowigheid, 'n vrees vir die onbekende, uitermatige druk om in te pas en saam met die groep te gaan en 'n weiering om te verander.

In groepe:

Die familie is die belangrikste groep in hierdie sisteem. In hierdie sisteem kan die persoonlike identiteit van 'n groepslid nie geskei word van sy/haar groepsidentiteit nie. Mense wat hulself tuis vind binne hierdie sisteem soek na leiers wat as patriarge/matriarge kan optree van hul intieme, en meestal geslote, gemeenskap. Daar word van leiers verwag om 'n veilige en stabiele

omgewing te skep.

9.3 Sisteem 3 (Armour en Browning 2000:56-65):

In sisteem 3 kom die individuele karakter van die onewe-getal sisteme weer sterk na vore. Binne hierdie sisteem word die grootste bedreiging ervaar van ander mense. Dit is in teenstelling met sisteem 2 wat sy grootste bedreiging beskou as komende van die onsigbare magte en kragte rondom ons. In hierdie sisteem is brute krag, fisiese krag, baie belangrik om die gevare van ander mense af te weer.

Waardes:

Hierdie sisteem is nie bang vir verandering nie, veral as dit kan lei tot 'n oorwinning. Dapperheid en waagmoed word in hierdie sisteem hoog op prys gestel en daar word neergekyk op enige vorm van 'swakheid' soos simpatie en vrees.

Sterkpunte:

Dit laat ons sterk staan en gee vir ons die wêreld van kompeterende spel.

Swakpunte:

Ongelukkig gee hierdie sisteem, soos telkens ook in die ander sisteme, se sterkpunte ook aanleiding tot sy grootste swakhede. In Sisteem 3 se geval is die gevaar dat mag (veral fisieke mag en krag) gesien kan word as die antwoord op elke, en alle, probleme. Binne hierdie sisteem kan die opponent verontmenslik word en andere maklik uitgebuit word, omdat dié sisteem nie regeer word deur beginsels nie. Daarom kan dit lei tot uitermatige geweld, brutaliteit, rou hedonisme en uitermatige verlustiging in plesier.

In groepe:

Binne die gemeente kan sisteem 3 baie duidelik geïdentifiseer word as die sisteem wat ons laat veg teen verslawing en tirannie. Liedere soos "Voorwaarts Christen strydery" en "Die Oorwinningslied" getuig van Sisteem

3 denke. Sisteem 3 het egter Sisteem 2 se samebindende faktor nodig om as Christene saam te veg. Binne groepe hou mense wat hierdie sisteem as hul dominante sisteem het van 'n baie duidelike hiërargie van mag en gesag. Hulle soek kragtige en magtige besluitnemers om as leiers voor te vat.

9.4 Sisteem 4 (Armour en Browning 2000:65-74):

In hierdie sisteem word die wêreld regeer deur tydlose beginsels en ewigdurende absolutes. Dit veronderstel abstrakte denke. Hierdie sisteem raak prominent wanneer voorspoed aanleiding gee tot die ontstaan van 'n "leisure class" wat dit kan bekostig om die luuksheid van die intellektuele belange na te streef. Hierdie sisteem bevorder harmonie op grond van gedeelde oortuigings. Naas die waarde van die individuele lewe, smag individue in hierdie sisteem na die sin van die lewe. Hulle wil weet hoekom hulle hier op die planeet aarde is.

Wardes:

Beginsels soos reg en geregtigheid, waarheid, die omsien na die hulpeloses en integriteit staan voorop in hierdie sisteem. Dit is daarom geen verrassing dat hierdie sisteem ons morele kode verskaf nie. In hierdie sisteem streef die individu daarna om God te behaag deur gehoorsaamheid.

Sterkpunte:

Waar Sisteem 3 nie aan beginsels gehoor gee nie, is dit weer een van die sterkpunte van Sisteem 4. Hieruit is dit duidelik dat die sisteme tot 'n groot mate reaksies op die voorafgaande sisteem bevat. In hierdie sisteem word respek vir menslike lewe en die menswaardige behandeling van almal gekweek – selfs tot waar dit selfopoffering vir hierdie beginsels vereis.

Swakpunte:

Ongelukkig sukkel mense met Sisteem 4 as hul dominante sisteem om te verander. Hulle het 'n vrees vir verandering. Hulle is bang dat verandering

die beginsels skade gaan aandoen. Morele "grys"-areas is vir hierdie sisteem 'n besondere probleem om te hanteer. Verder verval hierdie sisteem maklik in klassebewustheid. Skuld en vrees word as motiveerders vir mense in hierdie sisteem gebruik, maar die geneigdheid is daar om te oorreguleer en te bestuur. Hierdie is dan ook die eerste sisteem waarin godsdiens met die probleem van wettisisme te doen kry. Binne hierdie sisteem kan mense so ver gaan as om reëls bo menslike behoeftes te plaas. Slaggate vir mense in hierdie sisteem is dan wettisisme, verlamme burokrasie, emosielose beleidstoepassing, dominerende outoritarisme, 'n vrees vir die herontdekking van oortuigings, paranoia oor die 'ongelowiges' en rigiede klassebewustheid.

In groepe:

In die kerk is hierdie sisteem verantwoordelik vir ons dogmas en denominasionele grense. Binne dié sisteem is die kerkorde van kardinale belang en word institusionele lojaliteit gekweek. Sisteem 4 is hoogs vatbaar vir vrees. Vir mense wat hierdie sisteem as dominante sisteem in hul lewe het, gaan dit goed as daar sosiale stabiliteit is en daarom is hulle beangs vir enige iets wat dalk hierdie balans mag versteur. Verandering binne die gemeente word as 'n bedreiging ervaar. Hierdie individue soek leiers in die gemeente wat integriteit uitstraal en dinge onder beheer hou – "op die regte pad".

9.5 Sisteem 5 (Armour en Browning 2000:75-85):

Hierdie sisteem bou sy identiteit rondom persoonlike prestasie. Persoonlike vryheid word gebruik om 'n merk in die lewe te maak en so bereik die individu sy/haar volle potensiaal. Binne hierdie sisteem is daar 'n soeke na selfvervulling en 'n passie vir persoonlike effektiwiteit. Entrepreneurskap word aangemoedig. 'n Hoë premie word geplaas op die doen van dinge en die afhandeling van take. Dit dui daarop dat dit in hierdie sisteem gewoonlik

meer gaan oor pragmatisme as oor die beginsels. Hierdie sisteem is gemaklik daarmee dat God die mentor by uitstek is wat ons oproep om ons volle potensiaal te verwesenlik.

Waardes:

Die waardes wat in hierdie sisteem nagestreef word, is individuele waardes soos persoonlike sukses, doeltreffendheid en effektiwiteit.

Sterkpunte:

Hierdie sisteem laat die individu toe om hoogs bedrewe te wees op die gebied van verandering en innovasie. Dit beloon uitmuntendheid en professionaliteit, terwyl dit 'n atmosfeer van hoë energie, hoë prestasie en hoë verwagtings skep. In hierdie sisteem kry 'n mens dinge gedoen en word persoonlike vryheid gemaksimaliseer.

Swakpunte:

Ongelukkig word sukses ten koste van byvoorbeeld interpersoonlike verhoudings, spanwerk en morele waardes geplaas. Dit alles lei daartoe dat mense wat in sisteem 5 funksioneer maklik materialisties word. Hulle lei ook maklik aan uitbranding as gevolg van onrealistiese werksladings. Binne hierdie sisteem moet sukses behaal word ten alle koste en kry beginsellose kompetisie maklik die oorhand. Individualisme word in hierdie sisteem tot die uiterste toe geneem.

In groepe:

Daar word van die gemeente verwag om te droom en daardie drome te laat waar word. Vir mense in hierdie sisteem moet preke baie praktiese ("how to") inligting oordra. Hulle soek leiers wat leraars is. Hierdie leraars moet egter afgesonder word vir hul taak – leiers moet spesialiste wees in die opleiding van die lidmate om hul Godgegewe potensiaal te bereik. Een van die mees belangrike bydraes van Sisteem 5 tot godsdiens was die 'church-growth' beweging. Individue wat van hierdie sisteem hul dominante sisteem maak, is gewoonlik na binne gerig in hul godsdiens en vind dit byvoorbeeld

makliker om geld te gee vir die herstel van geboue in die gemeente as vir sendingwerk daarbuite. In hierdie sisteem word daar geglo dat groter altyd beter is. Binne hierdie sisteem is mega-kerke en makrogemeentes baie belangrik.

9.6 Sisteem 6 (Armour en Browning 2000:87-97):

In antwoord of in reaksie op Sisteem 5 waar wantroue en magstryde volop is, waar kompetisie meedoënloos is, waar daar duidelike wenners en verloorders is en die natuur maar net nog 'n instrument is om bo-uit te kom, kry ons vir Sisteem 6. Hier kry die slagoffer 'n stem en word die wêreld as egalitaries gesien. Individue wat binne hierdie sisteem funksioneer het 'n honger vir dialoog waarin emosies net soveel aandag as standpunte kry. Individuele mense regte word in hierdie sisteem nagestreef, aangesien daar 'n vasberadenheid is om mense bo profyt te plaas en 'n verpligting gevoel word om op te staan vir die magteloses. Binne hierdie sisteem is daar 'n sterk hunkering na die omgewing en die behoud daarvan.

Waardes:

Die waardes wat vir mense in hierdie sisteem belangrik is, is gelykheid, emosionele warmte, aanvaarding en ondersteuning.

Sterkpunte:

Uit hierdie sisteem kry ons ons verbintenis tot universele en absolute gelykheid wat verder uitgebou word tot die strewe om 'n klaslose gemeenskap daar te stel. Hier word die slagoffer se behoeftes werklik as belangrik beskou en word daar werklike aanvaarding vir diverse sienings gekweek. Hier is nie plek vir veroordeling nie. Die swakke se kwesbaarheid word beskerm in 'n atmosfeer van omgee en medelye.

Swakpunte:

Die groot probleem vir hierdie sisteem is vervreemding of verwydering van die naaste, van die natuur en van homself. As gevolg van uitermatige nabinne-gerigtheid in hierdie sisteem kry individue 'n geneigdheid tot geestelike en morele elitisme. Dit is ironies, aangesien hierdie sisteem homself juis beskou as opponent van elitistiese sienings. Individue in hierdie sisteem kan naïef wees oor die donker kant van menslike gedrag en te maklik 'n onderdrukte se storie glo. Hierdie sisteem verval maklik in totale relativisme, politieke korrektheid en uitbranding as gevolg van hul omgee vir hulpbehoewendes. Hulle kan maklik mense as slagoffers identifiseer ten koste van persoonlike verantwoordelikheid, toerekenbaarheid en dat 'n mens die oorsaak van sy eie omstandighede kan wees. In hierdie sisteem word maklik toegelaat dat spontaneïteit struktuur verwoes.

Binne hierdie sisteem is daar 'n paar teenstrydighede:

- Die verbintenis tot konsensus staan maklik teenoor die egalitaristiese uitkyk van hierdie sisteem.
- Die geweldige teenstand teen elitisme kom soms te staan teen die eksklusivisme wat Sisteem 6 beoefen.

In groepe:

As gevolg van bogenoemde teenstrydighede in die denke in Sisteem 6, sukkel groepe in hierdie sisteem om besluite te neem. Alhoewel Sisteem 6 kan lei tot hartlike en aantreklike gemeentes met 'n ontspanne atmosfeer waar spontaneïteit volop is, kan dit ook heeltemal tot die teenoorgestelde lei: 'n gemeente wat dink hulle is liefdevol en hartlik, maar andere sien hulle as koud en selfgesentreerd.

Binne die gemeente is hierdie die mense wat vir God primêr as 'n geneser sien wat 'n gebroke wêreld herstel. Dit is vir hulle belangrik dat die

gemeente gesonde en hegte verhoudings sal kweek, dat die preke sal oorloop van genade en omgee vir die medemens en dat hul leiers herders sal wees wat intens betrokke is in die lewe van die gemeente. Hierdie sisteem gee vir ons die omgegroepe.

9.7 Sisteem 7 (Armour en Browning 2000:297-306):

Sisteem 7 en Sisteem 8 is sisteme wat nog besig om te ontwikkel. Die kern sake waarmee die eerste 6 sisteme hulself besig gehou het, was of van persoonlike of van 'plaaslike' omvang. In Sisteem 7 en 8 is die omvang van die kern sake binne hierdie sisteme planetaries. In Sisteem 7 word alles gesien as interafhanklik van mekaar. Niks gebeur in isolasie nie. Alles wat gebeur het 'n uitkringende effek op die wêreld rondom. Daar is 'n brose balans wat alles in die wêreld in ewewig hou. Hierdie mense is nie net daarop ingestel om dié wat honger is te voed nie, maar ook om die sistemiese oorsake daarvan aan te spreek en mense die nodige "tools" te gee om hul situasie te verander.

Waardes:

Vir mense in hierdie sisteem is dit belangrik om in harmonie met die natuurlike orde van die heelal te leef en te werk, sodat daar so min as moontlik versteurings veroorsaak word. Individue binne hierdie sisteem dink anders oor probleme. Hulle beskou probleme soos 'n enorme legkaart. Al die stukkies van die legkaart moet net weer bymekaar gebring word om die geheel te vorm en so die probleem op te los. Alles is interafhanklik van mekaar.

Sterkpunte:

Binne hierdie sisteem word daar erns gemaak met die geweldige kompleksiteit van menslike probleme en word daar rekening gehou met die paradoksale realiteite wat onder die oppervlak van die sintuiglike

waarneming funksioneer. Hierdie sisteem is geweldig aanpasbaar en veroorsaak baie min verstourings in die wêreld rondom hulle. Sisteem 7 stel belang in die diverse velde van menslike strewe. 'n Wye verskeidenheid veranderlikes kan gelyktydig hanteer word binne hierdie sisteem. Op dieselfde tyd kan daar binne hierdie sisteem aandag gegee word aan die groter prentjie en die detail daarvan.

Swakpunte:

Ongelukkig kan laasgenoemde sterk punt ook lei tot een van hierdie sisteem se swakpunte, naamlik dat die detail van 'n saak afskeep kan word ten koste van die groter prentjie. 'n Verdere probleem is dat mense in hierdie sisteem maklik hulself onttrek van die huidige oomblik en dit kan lei tot 'n verlies aan interpersoonlike vaardighede. Hierdie mense raak maklik ongeduldig met ander sisteme en beskuldig hulle van engheid. Dit kan ook vir die buitestander lyk asof mense binne hierdie sisteem nie beginsels het waarvoor hulle staan nie, aangesien hulle so maklik aanpas by diverse omstandighede. Tog is dit nie waar nie. Hierdie individue streef bloot daarna om elke persoon waarmee hulle te doen kry op sy vlak van funksionering te ontmoet en met hulle saam te reis.

In groepe:

Binne die gemeente toon hierdie mense ware respek vir mense wat anders dink as wat hulle dink – selfs al stem hulle nie met hulle saam nie. Tog soek hulle raakplekke tussen hul eie geloof en dit wat hulle in ander mense se geloofslewe ervaar – selfs al hang die persoon 'n ander geloof aan. Mense wat Sisteem 7 as hul dominante sisteem het, soek na 'n geestelike klimaat wat holisties is, met ander woorde, kerke wat bereid is om geestelike insigte te ontdek waar dit ook al gevind kan word.

9.8 Sisteem 8 (Armour en Browning 2000:306-309):

Hierdie sisteem kan in een woord beskryf word: “post-rondheid” of “global village”. Hierdie mense vind hulle tuiste nie in ’n stad, land of kontinent nie. Nee, vir hulle is die aarde hul tuiste. Vir mense in hierdie sisteem is alles op aarde in verbinding met al die ander aspekte van ons bestaan. So bou hulle voort op die interverweefdheid wat vir Sisteem 6 belangrik is. By Sisteem 8 het hierdie verweefdheid egter net ’n veel groter omvang. Vir mense in hierdie sisteem is liggame eerder energiegelde as soliede substansie en ontstaan daar by hulle ’n nuwe manier om na die brein te kyk: die brein is ’n holograaf. Dit beteken dat hulle denke nie liniêr is nie.

Binne hierdie sisteem word teologie weer baie belangrik en word spirituele dialoog hoog aangeskryf. In Sisteem 8 word die uitnodiging aan elkeen gerig om metafisika weer te ondersoek – ’n dissipline wat so te sê uitgesterf het in die twintigste eeu. Binne hierdie sisteem word geloof beskou as ’n legitieme manier om na die wêreld te kyk en word geloof uitgenooi om sy volwaardige plek langs die wetenskap in te neem.

Waardes:

Geïntegreerdheid en interafhanklikheid.

Sterkpunte:

Vir individue in hierdie sisteem vorm die hele mensdom ’n eenheid. Armour en Browning gebruik die konsep van ‘simultracking’ om te probeer beskryf dat Sisteem 8 die vermoë het om alle informasie op dieselfde tyd in te neem en te verwerk. In Sisteem 7 is daar eerder sprake van ‘multitracking’.

Swakpunte:

Die groot gevaar vir mense wat binne hierdie denksisteem funksioneer is polarisasie en kortsigtige partydigheid wat kan lei tot die vernietiging van die aarde.

In groepe:

Hierdie sisteem bou voort op die “tribalism” wat ons vind in Sisteem 2, maar verbreed die reikwydte hiervan om die hele aarde in te sluit.

10. GRAVES SE TEORIE IN ANDER LITERATUUR:

Die Sisteemteorie het baie aandag gekry in ander literatuur. Dit is byvoorbeeld verder uitgebou in die diepgaande en deurdagte werk van Ken Wilbur. Wilbur identifiseer nie net ag sisteme nie, maar tien breë fases van die ontwikkeling van bewussyn. Die deurbraak wat Wilbur bewerkstellig het, was om voor te stel dat ’n mens deur die eerste ses vlakke van ontwikkeling kan gaan na, soos wat hy dit noem, die “transpersonal stages”. Wilbur suggereer dat die norm vir die modernistiese Westerse kultuur Sisteem 5 is (Schwartz 1995:344-355). Die navorser sal deur middel van vraelyste ook hierdie suggestie van Wilbur toets in die plaaslike gemeente.

11. SISTEEM-SENSITIEWE LEIERSKAP:

Vir Hendriks (2004:65) is Sisteem-sensitiewe leierskap van kardinale belang vir gemeentes. Dit leer leiers om verskillende sisteme binne ’n multi-sistemiese gemeente of kerk te akkommodeer. Om in hierdie doel te slaag moet die leierskap vier noodsaaklike take verrig (Armour en Browning 2000:125):

- Ontwikkel ’n gemeente-wye atmosfeer van verdraagsaamheid. Dit beteken dat al die partye in die kerk ’n behoefte aan harmonie moet hê, ’n liefde vir eenheid. Daar is reeds in hoofstuk 3 daarop gewys dat die leesspan die feit bevestig

...dat die gemeente ’n diverse groep mense is wat oop is vir mekaar en by mekaar betrokke (is). Die gemeente het ’n kultuur van ruimte skep vir verskillende sienswyses.

- Hou die kanale vir terugvoering oop as besluite geneem word. Dit is belangrik vir die leierskap, want dit help hulle om te beseftig waar verandering nodig is en hoe om hierdie verandering effektief te bestuur. Terselfdertyd raak leiers bewus van hoe vorige veranderinge ervaar is en hoe die gemeente die leierskap ervaar.
- Beoefen sisteem-sensitiwiteit sonder om sisteem-terminologie te gebruik.
- Word ywerig met "vision-casting". Lidmate sal nie gefokus kan bly op die visie van die gemeente as hulle nie gedurig daaraan herinner word nie. Hierdie visie moet natuurlik 'n verbintenis tot die uitbou van diversiteit insluit (Armour en Browning 2000:125-138).

12. TEN SLOTTE:

Uit die bespreking van die Sisteemteorie is dit duidelik dat dit met groot vryheid gebruik kan word om verdere lig te werp op die navorsingsvraag: Hoe kan die diversiteit tussen lidmate verstaan word, omskryf word en benut word? Die sisteemteorie kwantifiseer die diversiteit in die gemeente en maak dit vir die navorser moontlik om die diversiteit binne die gemeente te omskryf. Daarmee saam gee dit insig in hoe hierdie diversiteit verstaan moet word, sodat dit beter benut kan word.

Die sisteemteorie beskik oor die vermoë om die leierskap binne die gemeente te help om te aanvaar dat daar altyd diversiteit in die gemeente aanwesig sal wees. Hierdie diversiteit was nog altyd daar, maar het in die laaste paar jaar, veral na Louw se studie met rasse skrede vermeerder. Die vinnige pas waarteen diversiteit toegeneem het in die gemeenskap en gemeente het daartoe gelei dat gemeentelike nuwe maniere moes kry om

na hul wêreld te kyk. Sommige gemeentelede het hulle ingegrawe in sisteme, terwyl ander na nuwe sisteme beweeg het.

Die sisteemteorie gee groter insig in die diversiteit van gemeentelede se wêreldbeskouings en stel die leierskap in staat om konflik tussen verskillende wêreldbeskouings beter te verstaan. Sodoende kan die leierskap konflik op 'n konstruktiewe wyse hanteer. Hierdie rustige atmosfeer of "harmonie" binne diversiteit gee aan die gemeente sekuriteit en stabiliteit en bemagtig die leierskap tot verantwoordelike en deurdagte besluite ten opsigte van die funksionering van die gemeente.

In die volgende hoofstuk gaan die navorser verder en word hierdie teorie in die gemeente getoets met behulp van 'n wetenskaplike meetinstrument.

HOOFSTUK 5: DIE SISTEME IN DIE GEMEENTE

1. INLEIDING

Die navorser is besig met die vraag: Hoe kan die diversiteit tussen lidmate verstaan word, omskryf word en benut word? Na aanleiding van die voorafgaande hoofstuk se bespreking van die sisteemteorie soos deur Armour en Browning toegepas op gemeentewees, gaan die navorser nou voort om die sisteme wat aanwesig is by die lidmate van die NG gemeente Sondagsrivier (Kirkwood) te plot. Die navorser is in hierdie hoofstuk besig met die beskrywende-empiriese taak. Hier word aandag gegee aan: "...die beskrywing van die verskillende lewens- en wêreldbeskouings van die lidmate van die NG gemeente Sondagsrivier (Kirkwood) aan die hand van die sisteemteorie" (Hoofstuk 1). Die vierde doelwit soos verwoord in 2.2.2.4. (Hoofstuk 1) word aangespreek: "Empiriese navorsing wat die verskillende sisteme binne die gemeente plot."

2. DIE VRAELYS

Vir hierdie studie word 'n wetenskaplike meetinstrument gebruik. Dit is 'n vraelys wat alreeds in ander gemeentes met vrug gebruik is om die sisteme in die gemeente te plot. Hierdie vraelys is op 'n ewekansige wyse aan 'n verteenwoordigende groep lidmate uitgedeel. Die uitslag van die 215 vraelyste wat terugontvang is van die respondente binne die gemeente kry in hierdie hoofstuk aandag.

Die vraelys se betroubaarheid om die aanwesigheid van verskillende denksisteme binne 'n gemeente te meet, is deur die Departement van Statistiese en Aktuariële Wetenskap aan Die Universiteit van Stellenbosch

bevestig. 'n Ewekansige steekproef van die lidmate binne die gemeente is met behulp van prof. Martin Kidd van Die Universiteit Stellenbosch onderneem. Hierdie steekproef is gebaseer op die lidmaatskapbesonderhede soos op datum 21-06-2009 en by die kerkkantoor van die gemeente verkry. Die navorser het self twee derdes van die individue wat op hierdie wyse aangewys is gekontak en, na instemming tot die studie mondelings van hulle verkry is, aan elkeen 'n vraelys voorsien (vergelyk **Addendum D**). Hierdie vraelyste is later persoonlik aan die navorser terugbesorg. Die ander derde van die respondente het 'n vraelys ontvang deur middel van die dienswerkers binne die gemeente. Daar is telkens van elkeen mondelinge instemming verkry voor die vraelys aan die betrokke persone verskaf is. Die vraelys bevat ook 'n kort inleidende gedeelte met 'n paar instruksies. Die dienswerkers het seker gemaak dat die respondente hierdie instruksies goed verstaan. Indien daar enige vrae was oor die vraelys en die voltooiing daarvan, is die respondente aangemoedig om self met die navorser te skakel, sodat hulle die vrae goed kon verstaan en beantwoord. Op hierdie wyse is daar 400 vraelyste in die gemeente versprei. Uit hierdie 400 vraelyste het die navorser 215 teruggekry.

Die respondente het by elke vraag 'n keuse tussen 5 antwoorde. Hulle word gevra om hoogstens 2 antwoorde te kies en dan 'n waarde aan elke antwoord te koppel. By elke vraag mag hulle 20 punte aan 'n antwoord of antwoorde koppel. Indien die respondent 2 antwoorde sou kies by 'n bepaalde vraag moet die waarde van al twee antwoorde saam 20 wees. Die respondent mag enige waarde aan 'n antwoord toewys, maar hy/sy mag nie aan twee antwoorde 10 punte elk toeken nie.

Elke letter op die vraelys verteenwoordig 'n bepaalde sisteem. Die antwoorde op die onderskeie vrae in die vraelys is as volg gegroepeer:

Antwoord A = Sisteem 3

| | | |
|------------|---|-----------|
| Antwoord B | = | Sisteem 4 |
| Antwoord C | = | Sisteem 5 |
| Antwoord D | = | Sisteem 6 |
| Antwoord E | = | Sisteem 7 |

In hierdie vraelys word slegs hierdie 5 sisteme getoets, aangesien die eerste twee sisteme baie vroeg in die menslike geskiedenis ontstaan het toe die kompleksiteit van mense se probleme veel minder was. Sisteem 8 word ook nie gemeet nie, aangesien dit nog besig is om te ontwikkel en tans nog moeilik plotbaar is.

Elke vraag verteenwoordig 'n ander faset van 'n persoon se lewensbeskouing:

| | | |
|----------|---|--|
| Vraag 1 | = | Algemene bestaans- en denksisteem (Kernbeskrywing) |
| Vraag 2 | = | Denk- en leerstyl |
| Vraag 3 | = | Gesinslewe |
| Vraag 4 | = | Bestuurs- en leierskapstyl |
| Vraag 5 | = | Motiveringsbron |
| Vraag 6 | = | Geestelike lewe en godsdiens |
| Vraag 7 | = | Prediking |
| Vraag 8 | = | Projekte |
| Vraag 9 | = | Probleme |
| Vraag 10 | = | Bybelstudie |

3. BIOGRAFIESE INLIGTING:

Die biografiese inligting wat elke respondent voorop die vraelys moes invul wys die volgende uit:

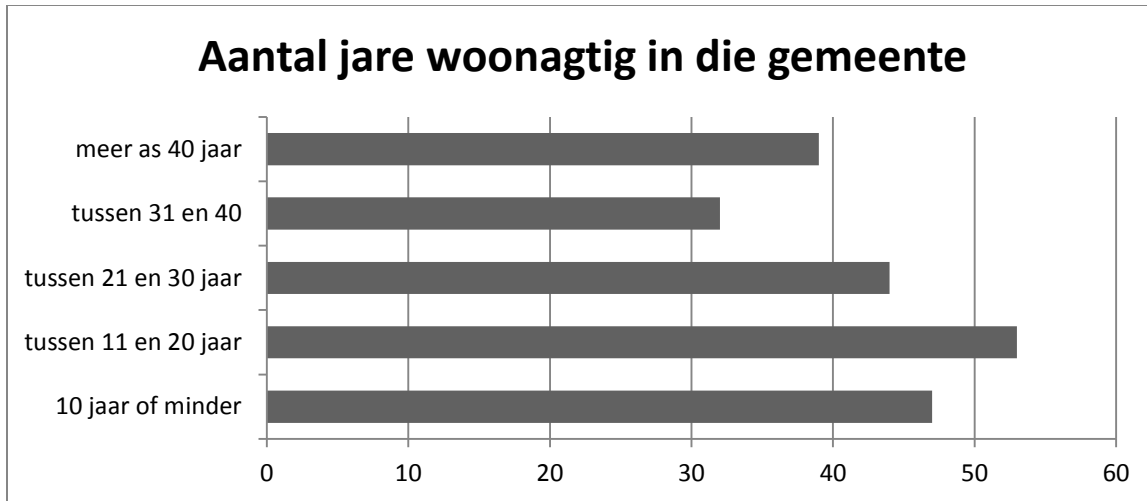

Hierdie verspreiding maak dit duidelik dat globalisasie met sy gepaardgaande verhoogde mobiliteit tog 'n invloed op die gemeenskap in Kirkwood het. Mense bly nie meer so lank op een plek nie. Dit is makliker as ooit te vore om te verhuis en 'n beter heenkome in ander plekke te soek. Die meeste respondente is 20 jaar of minder op die dorp.

Van die respondente is 87 manlik en 128 vroulik.

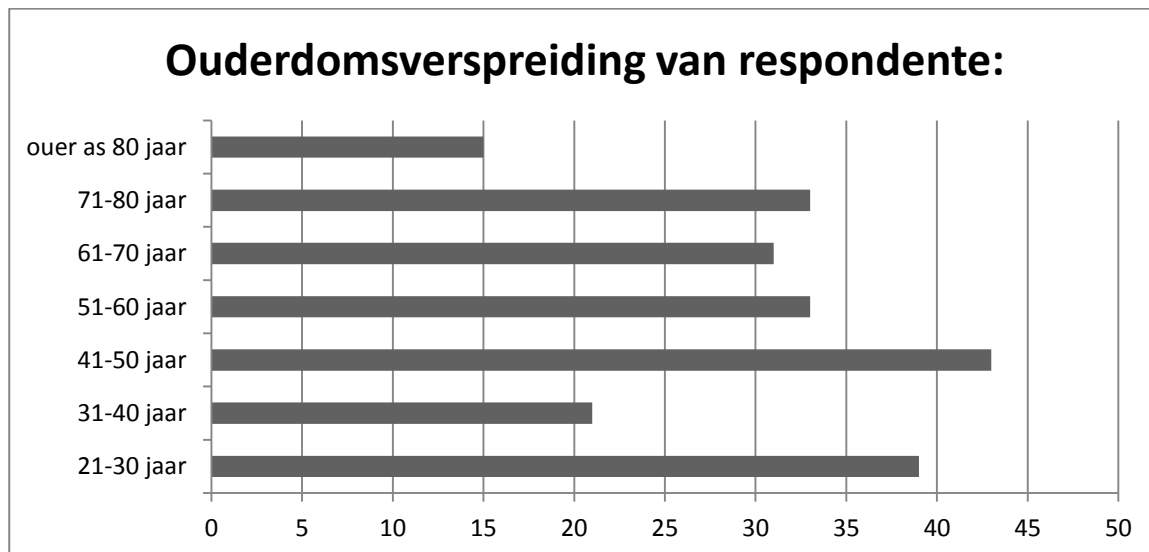

Dit is duidelik dat alle ouderdomsgroepe goed verteenwoordig word deur die respondente

4. DOMINANTE SISTEME (OORKOEPELEND):

Die navorser kon dominante sisteme vasstel deur die totale punte wat elke respondent aan elke antwoord (A, B, C, D en E) op al die vrae gegee het, bymekaar te tel. Dan het hy net die antwoord met die hoogste aantal punte in aanmerking geneem. So byvoorbeeld sou individu X op al die vrae 'n totale punt van 60 aan antwoord A gegee, 58 aan Antwoord B gegee, 20 aan Antwoord C gegee, 39 aan Antwoord D gegee en 23 aan Antwoord E gegee. Hierdie persoon se dominante sisteem in al die fasette van sy lewe sou dus Antwoord A, met ander woorde Sisteem 3, gewees het.

Indien die navorser al die antwoordstelle in aanmerking neem, kan tot die volgende gevolgtrekking ten opsigte van die dominante sisteme oor al die fasette van die respondente se lewe gemaak word:

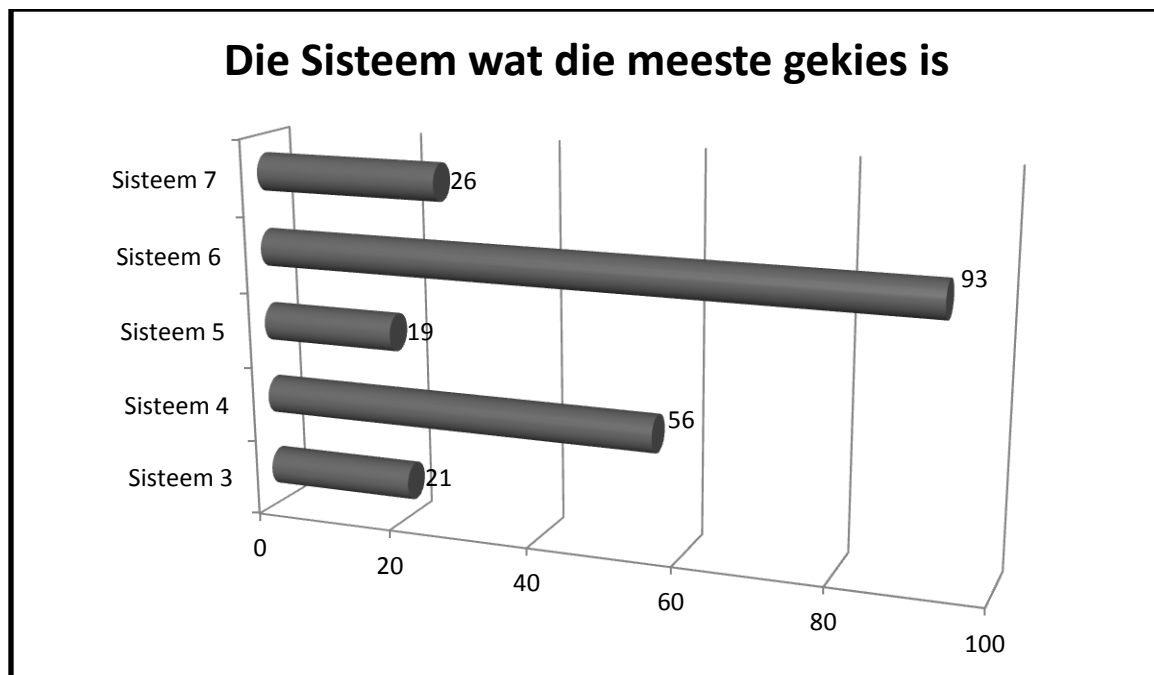

Dit is duidelik dat, as ons na die grafiek hier bo kyk dat die oorkoepelende sisteem wat die meeste in die gemeente funksioneer, Sisteem 6 is. Die tweede Sisteem wat die meeste voorkom is Sisteem 4. Dit is verder

interessant dat Sisteem 7 bo Sisteem 3 en 5 verkies word as oorkoepelende Sisteem vir die funksionering van die gemeentede in hierdie gemeente. Sisteem 6 en 4 word deur 69% van die respondente as hul dominante sisteem vir hul hele lewe met al sy fasette gebruik.

Sisteem 7 is nie beperk tot 'n bepaalde ouderdomsgroep nie. Daar is ten minste 1 respondent in elke ouderdomsgroep wat hierdie Sisteem as hul dominante Sisteem het.



By **Sisteem 6** is dit opvallend dat die respondente wat dit as hul oorkoepelende lewensuitkyk het, in die ouderdomsgroep 21-30 val. Behalwe vir die ouderdomsgroep 80 en ouer, word die res van die ouderdomsgroepe goed verteenwoordig by hierdie wêreldbeskouing.

Die ouderdomsverspreiding van Sisteem 6

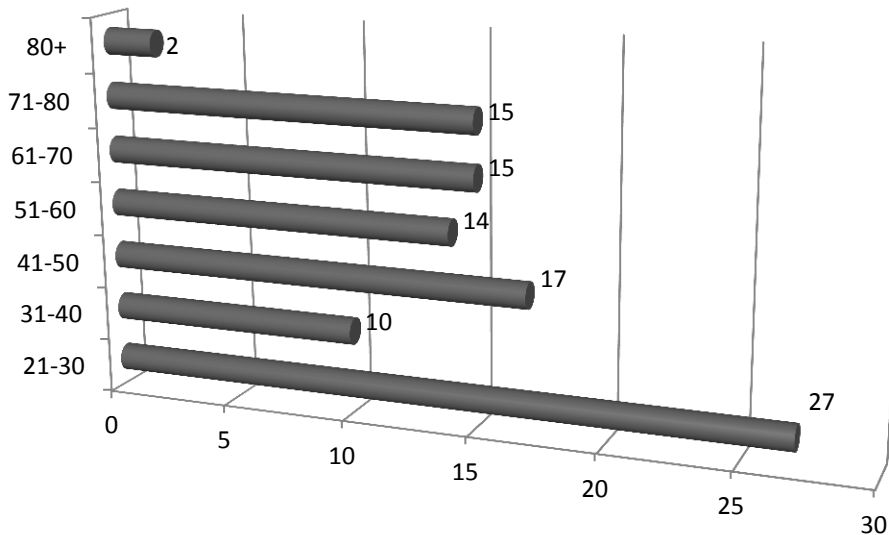

Sisteem 5 kom die meeste voor by die ouderdomsgroep 41-50. Daar is net vier persone wat hierdie Sisteem gebruik in die ouderdomsgroep 51-60. Verder is daar drie persone in die ouderdomsgroepe 80 en ouer en twee persone tussen 21-30 wat hierdie Sisteem gebruik. Hierdie Sisteem word dus duidelik die meeste gebruik deur mense tussen die ouderdom van 41 tot 60 jaar.

Die ouderdomsverspreiding van Sisteem 5

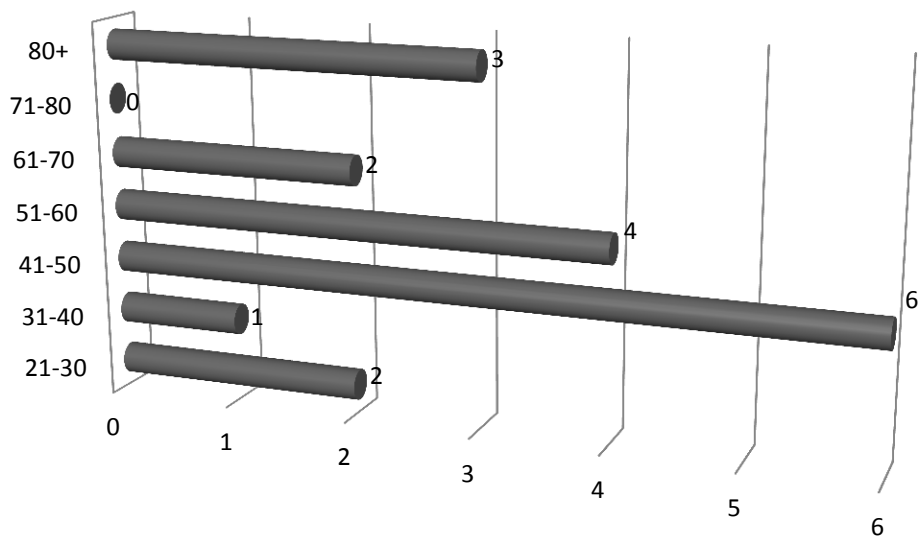

Onder die respondente wat **Sisteem 4** as hul oorwegende wêreldbeskouing aangedui het, is daar ten minste een uit elke ouderdomsgroep. Hierdie Sisteem is soos Sisteem 6 goed versprei oor ouderdomme heen. Dit is egter opvallend dat 6 van die respondente van die 15 bo 80 jaar oud hierdie Sisteem het as hul oorkoepelende dominante sisteem.



Sisteem 3 is deur 11 respondente gekies as hul dominante sisteem vir hul hele lewensuitkyk. Net twee persone in die ouderdomsgroep 80 en ouer en geen in die ouderdomsgroep 61-70 het hierdie Sisteem gekies nie, terwyl 1 persoon in beide die ouderdomsgroep 21-30 en 31-40 hierdie Sisteem gekies het.

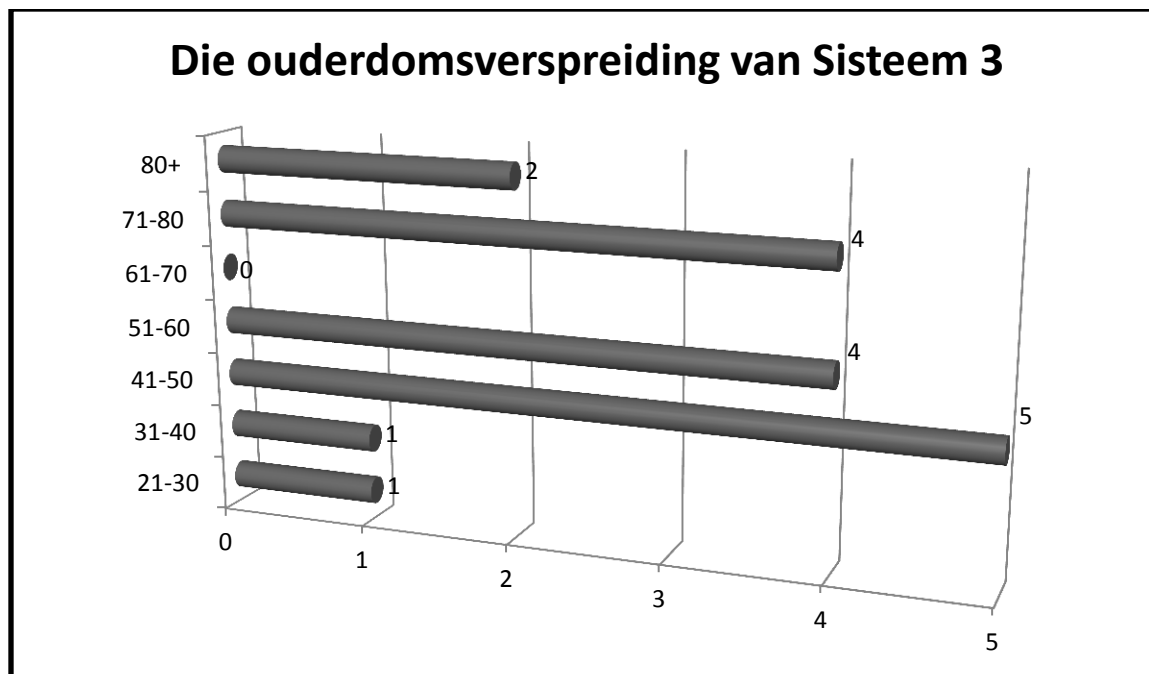

5. DIE DOMINANTE SISTEEM BY ELKE VRAAG:

Alhoewel dit waar is dat daar oorkoepelende sisteme vir elke individu vasgestel kan word, is dit ook moontlik om deur middel van hierdie vraelys te bepaal wat die oorheersende sisteem van elke respondente by elke vraag is. Soos reeds aangetoon toets elke vraag 'n ander aspek van 'n individu se lewe. Vraag 1 toets die dominante sisteem by die individu se algemene bestaans- en denkstyl (of kernbeskrywing). By vraag 2 word die sisteem getoets wat dominant is by die individu se denk- en leerstyl. Vraag 3 toets die gesinslewe, terwyl vraag 4 die dominante sisteem by die individu se bestuurs- en leierskapstyl uitwys/ Vraag 5 handel oor wat die individu motiveer. Vraag 6 en 7 en 10 is veral van belang vir hierdie studie aangesien dit die dominante sisteem by die individu se geestelike lewe (godsdiens), prediking en Bybelstudie uitwys. Vraag 8, 9 toets onderskeidelik die dominante sisteem vir die individu by projekte en probleme.

5.1 Vraag 1:

By Vraag 1, met ander woorde die dominante sisteem wat die individu gebruik om sy denke en bestaan te vorm, is die dominante sisteem van al die respondente Sisteem 7. Dit is interessant aangesien dit die dominante sisteem in die respondent se daaglikse funksionering in die algemeen verklap. Daarom word hierdie vraag ook die kernbeskrywing genoem van 'n individu se wêreldbeeld. Hoewel dit dus waar is dat die meeste respondente die meeste van die tyd Sisteem 6 verkies in hul antwoorde, het die meeste respondente al in hul denke beweeg na Sisteem 7 wat 'n baie meer komplekse sisteem is. Dit is dus duidelik dat die invloed van globalisasie en die komplekse interafhanklike globale wêreld wat dit meebring, 'n groot invloed op die respondente se lewensuitkyk gehad het. Dit beteken egter nie dat daar nie individue is wat ander Sisteme as hul kernbeskrywing verkies nie. Die verspreiding lyk soos volg:

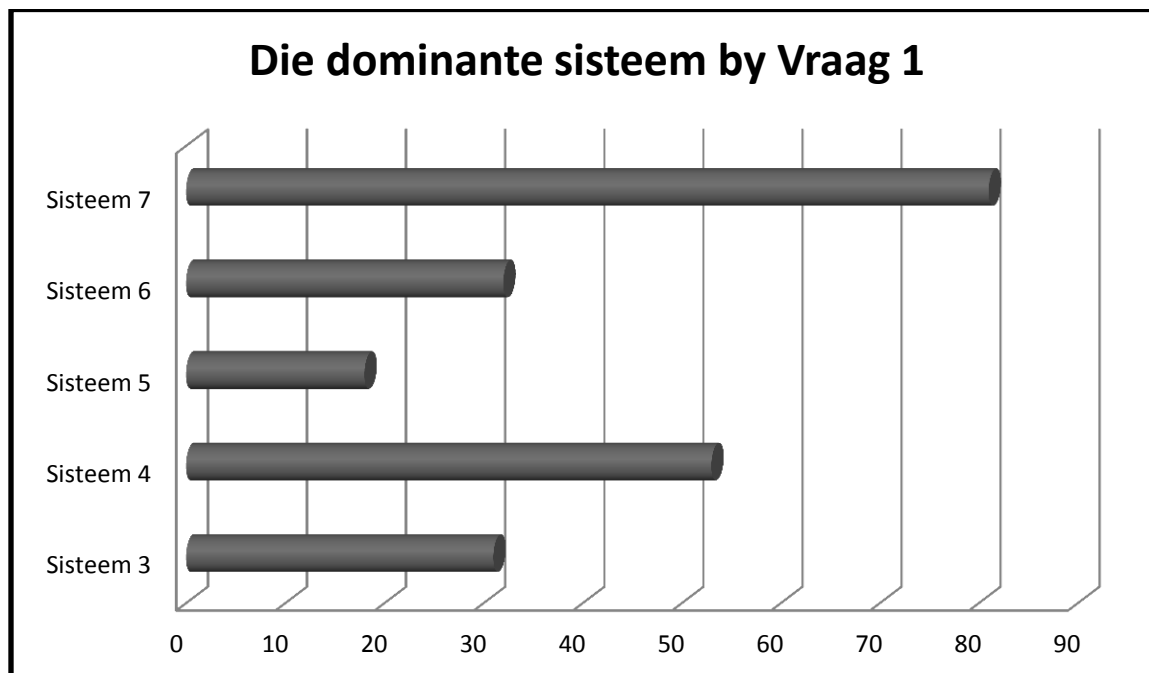

Sisteen 7 staan beslis uit as die dominante sisteen vir respondente se kernbeskrywing. Respondente besef dus dat hulle deel is van 'n groter geheel waarvan al die dele interafhanklik met mekaar funksioneer. Dit skemer ook deur in die boerdery waar daar deesdae gepraat word van al hoe minder chemiese stowwe wat gebruik moet word, sodat boere meer verantwoordelik met die omgewing omgaan. Ook op die markte waarheen boere uitvoer is hulle deeglik bewus van die feit dat wat in Suid-Amerika gebeur 'n direkte invloed het op markte in Europa en gevolglik ook op die prys wat hulle vir hul vrugte kry. Niks gebeur in isolasie nie en daarom moet die mense van die Sondagsriviervallei baie aanpasbaar wees om te kan floreer in hierdie wêreld van diversiteit.

Soos alreeds in hoofstuk 2 en 3 vermeld, akkommodeer die gemeentelede maklik diverse individue en standpunte binne die gemeente. Die feit dat Sisteen 7 die dominante kernbeskrywing van die meeste gemeentelede is, is waarskynlik die rede hiervoor. Persone wat Sisteen 7 dominant is, streef immers ware respek teenoor alle mense na – selfs teenoor hulle wat anders dink as hulle. Hulle soek na 'n geestelike klimaat met 'n holistiese fokus op die hele mens en sy volle ervaringswêreld.

5.1 Vraag 2:

By Vraag 2 (Denk- en leerstyl) is daar drie sisteme wat kompeteer vir die dominante sisteen by al die respondente. Sisteen 3, 6 en 7 word deur die meeste respondente verkies as hul dominante sisteen. Hier is geen duidelike onderskeid te maak tussen hierdie drie sisteme nie. Dit dui daarop dat respondente op baie uiteenlopende maniere leer. Sisteen 3 dominante mense hou nie van leer of studie nie, terwyl Sisteen 6 leer deur interpersoonlike kontak en Sisteen 7 deur jou eie ding te doen.

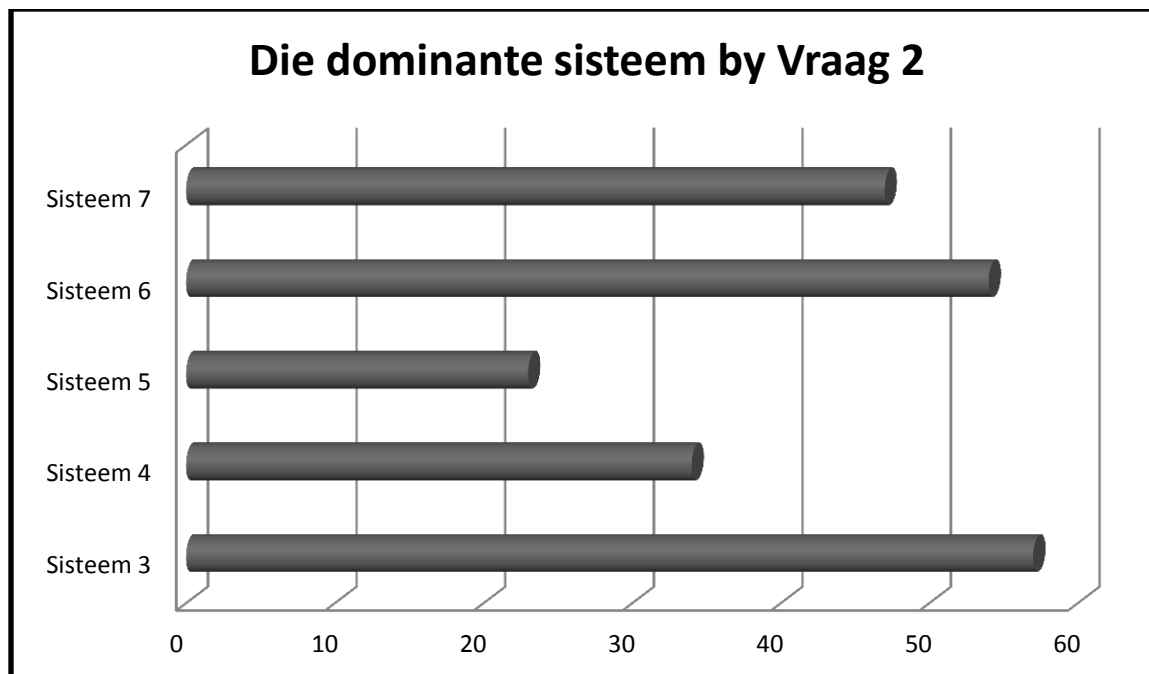

Alhoewel die meeste respondente Sisteem 3 as hul dominante sisteem gekies het, is die verskil tussen hierdie sisteem en Sisteem 6 dominante respondente maar net 3 individue. Die verskil tussen Sisteem 6 en 7 dominante sisteme is op sy beurt 7 individue.

5.2 Vraag 3:

Waar dit vir die respondente oor hul gesinslewe gaan (Vraag 3), verkies die meeste respondente om van Sisteem 4 gebruik te maak. Die respondente lê dus 'n groot klem op verbondsoopvoeding. In hierdie sisteem is die ouer se rol om stabiliteit te verskaf deur goeie dissipline te handhaaf en die kinders se rol om pligsgetrou en gehoorsaam te wees. Die navorser herinner hom aan hoe hy uitgeroep is om konflik in 'n huis te gaan oplos waar die kinders die ouers "geminag" het. In dié gesin het die ouers geweldige streng dissipline toegepas wat daartoe aanleiding gegee het dat die kinders op 'n bepaalde stadium in hul lewe skielik baie daarteen begin rebelleer het. Die minagting wat die ouers beleef het, was eintlik maar net rebellie teen 'n

oordrewe streng dissipline. Die feit dat baie van die gemeentelede by JC Steyn korrektiewe dienste werk het sekerlik ook 'n invloed op die mate van dissipline wat ouers in hul huise toepas.

Ironies genoeg het 'n hele aantal respondente ook Sisteem 6 aangetoon as die dominante sisteem in hul gesinstruktuur. Hierdie sisteem verskil radikaal van Sisteem 4. In hierdie sisteem is daar 'n groot openheid in die kommunikasie tussen die gesinslede. Binne die gesin word gesinslede as gelykes gesien. Sisteem 3, 5 en 7 kry amper geen aftrek nie.

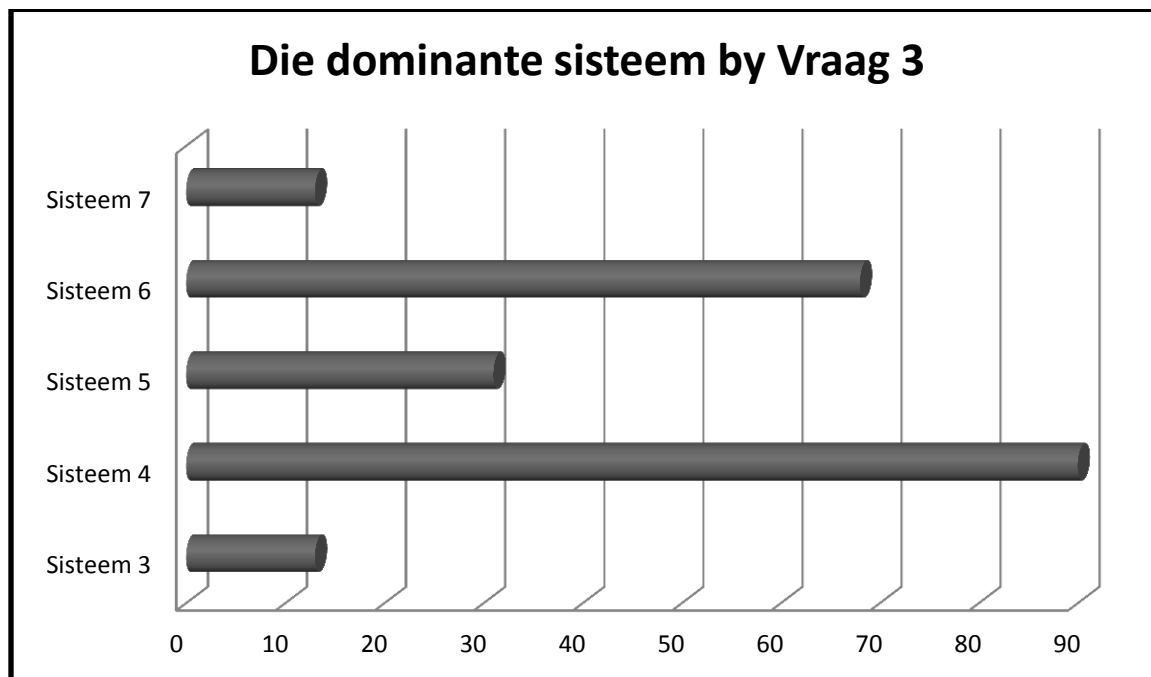

5.3 Vraag 4:

By Vraag 4 wat handel oor die leierskapstyl wat die respondente verkies, staan Sisteem 6 baie sterk uit. Sisteem 4, 5 en 7 het amper dieselfde verteenwoordiging, terwyl Sisteem 3 heeltemal wegval. Dit is dus vir die respondente belangrik om te voel dat hulle deel is van besluitneming. Hulle wil graag streef na konsensus oplossings en 'n oop kommunikasiesisteem.

Hierdie tendens is duidelik sigbaar wanneer die Bestuursraad (Kerkraad) belangrike besluite moet neem. Hierdie besluite word nie maklik sonder deeglike konsultasie met die gemeente geneem nie. Daar sal maklik 'n gemeentevergadering in of na 'n erediens gereël word. Daar sal die saak gestel word en aan die gemeentedele die geleentheid gegee word vir diepgaande dialoog.

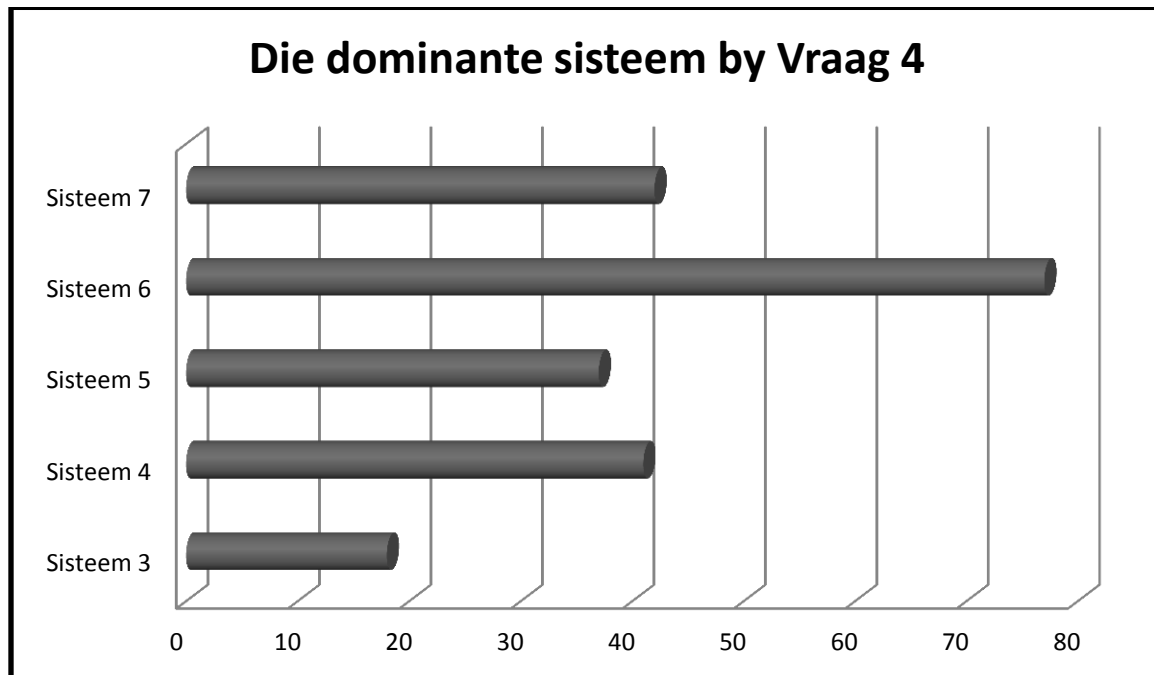

5.4 Vraag 5:

In Vraag 5 word getoets hoe die respondente gemotiveer word tot aksie. Hier staan Sisteem 4, soos by Vraag 3, sterk uit, terwyl Sisteem 6 en 7 amper dieselfde verteenwoordiging het. Dit is interessant en dalk te verwagte dat die meeste respondente gemotiveer word vanuit dieselfde sisteem wat hulle in hul huise toepas en waarin hulle waarskynlik self grootgeword het. Respondente word dus gemotiveer deur hul pligte na te kom. Daarom ook die groot klem wat sommige kategete daarop lê dat die kinders in die gemeente van die kansel geforseer moet word om kategese by

te woon. Dit is egter ook duidelik dat 'n groter groep gemeentelede op 'n baie meer komplekse manier oor motivering begin dink. Daarom vind 'n groot getal respondente aanklank by Sisteem 6 en 7 wat 'n hoë premie op die welsyn van die geheel plaas en die onderlinge samewerking.

By beide Vraag 5 en Vraag 4 is die persone wat Sisteem 3 kies as hul dominante sisteem, amper weglaatbaar klein.

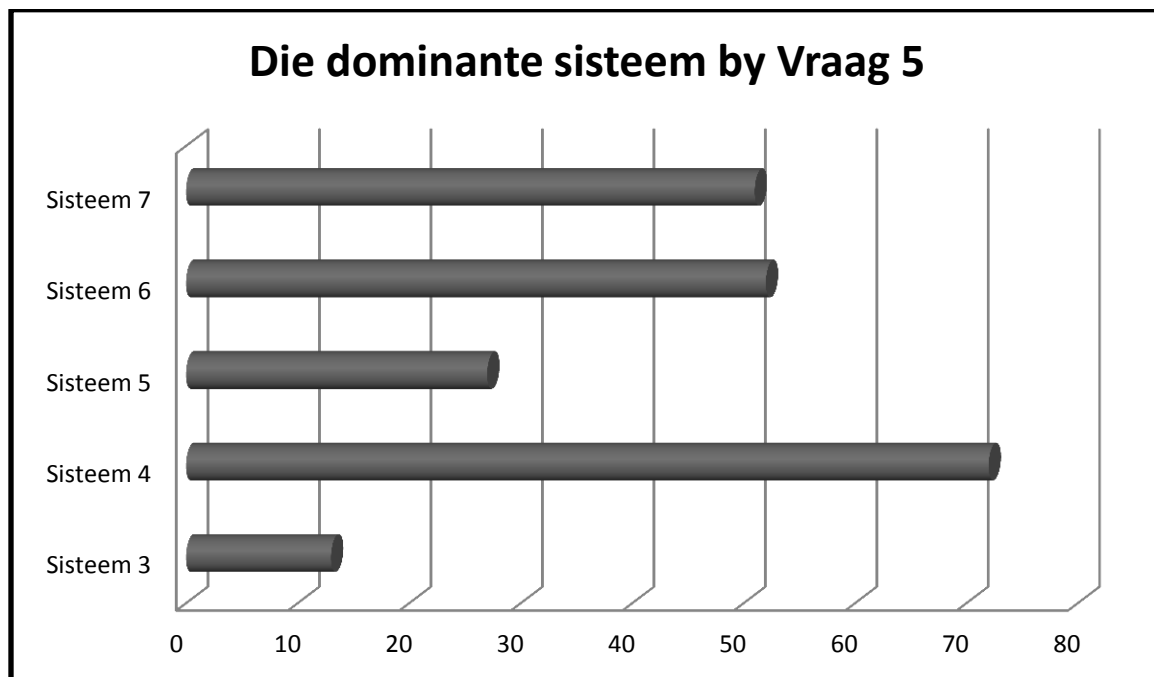

5.5 Vraag 6:

In vergelyking met Vraag 1 (kernbeskrywing), voer Vraag 6 en 7 die respondente na die geestelike faset van hul lewensuitkyk. Vraag 6 handel oor die respondente se godsdiens of geestelike lewe, terwyl Vraag 7 oor prediking handel. Dit is baie interessant dat die dominante sisteem vir die meeste respondente by Vraag 6 Sisteem 3 is. Sisteem 3 is van al die sisteme wat gemeet is, die een met die minste kompleksiteit. Waar die meeste respondente op 'n baie komplekse vlak in die algemeen na die lewe kyk

(Vraag 1), verkies hulle om op 'n veel eenvoudiger manier na godsdiens te kyk. Geloof word in hierdie sisteem gesien as 'n persoonlike saak.

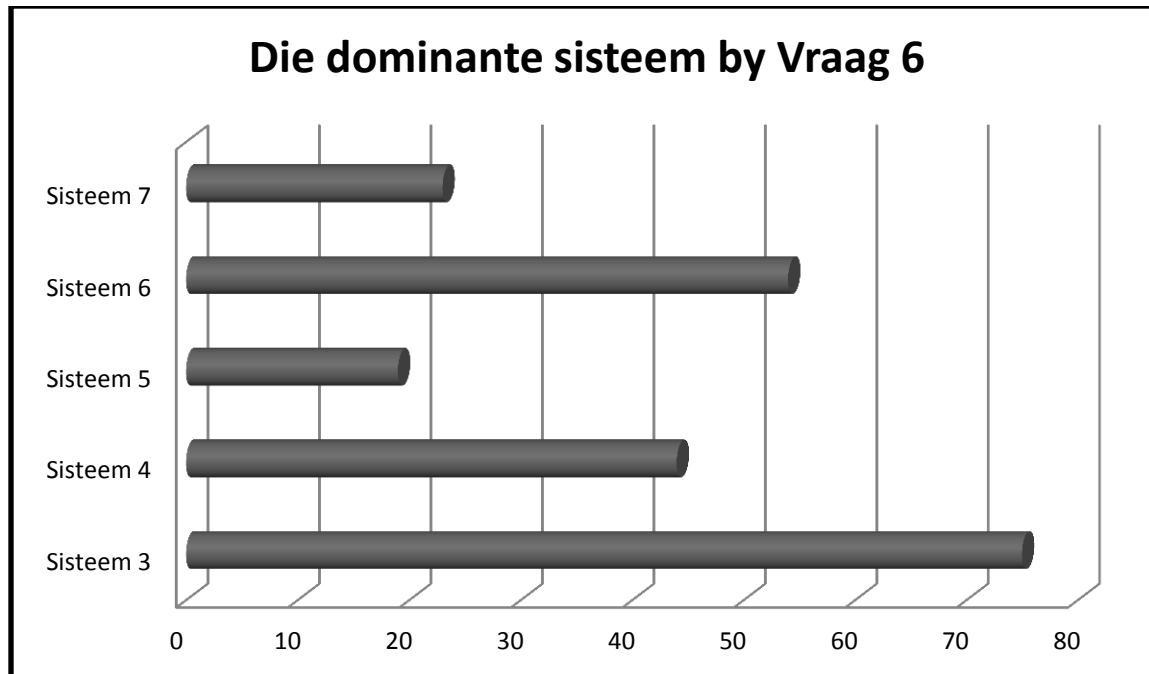

In Sisteem 3 is die oorlewing van die sterkste die belangrikste dryfveer en daarom moet die teenstander uitgewis word. Hierdie sisteem vind sy grootste bedreiging by ander mense en ander godsdiens. Dit verklaar waarom daar gereeld in die gemeente gehoor word dat die kerk haarself sterker moet uitspreek oor bepaalde sake soos byvoorbeeld homoseksualiteit en die Belhar belydenis. Daar word ervaar dat die kerk haar 'mag' verloor het, aangesien sy nie meer veroordelende en verdoemende uitsprake maak nie. Binne hierdie sisteem is mag die een ding waarna ten alle koste gestreef moet word. Liedere soos die oorwinningslied is gevolglik ook baie populêr in die gemeentesang. Daar word geglo dat mag alles kan regmaak. Daarom is leiers se taak in hierdie sisteem om as beskermers teen die vyandige wêreld en sy vyandige mense op te tree. Die dominee as pastor en versorger wat swakkes in hul nood bystaan is nie belangrik in hierdie sisteem nie (Armour en Browning, 2000: 59).

5.6 Vraag 7:

By Vraag 6 is daar geen korrelasie in sisteme tussen die individu se kernsisteem en hul godsdienstige dominante sisteem nie. Dieselfde is waar as daar na Vraag 7 gekyk word.

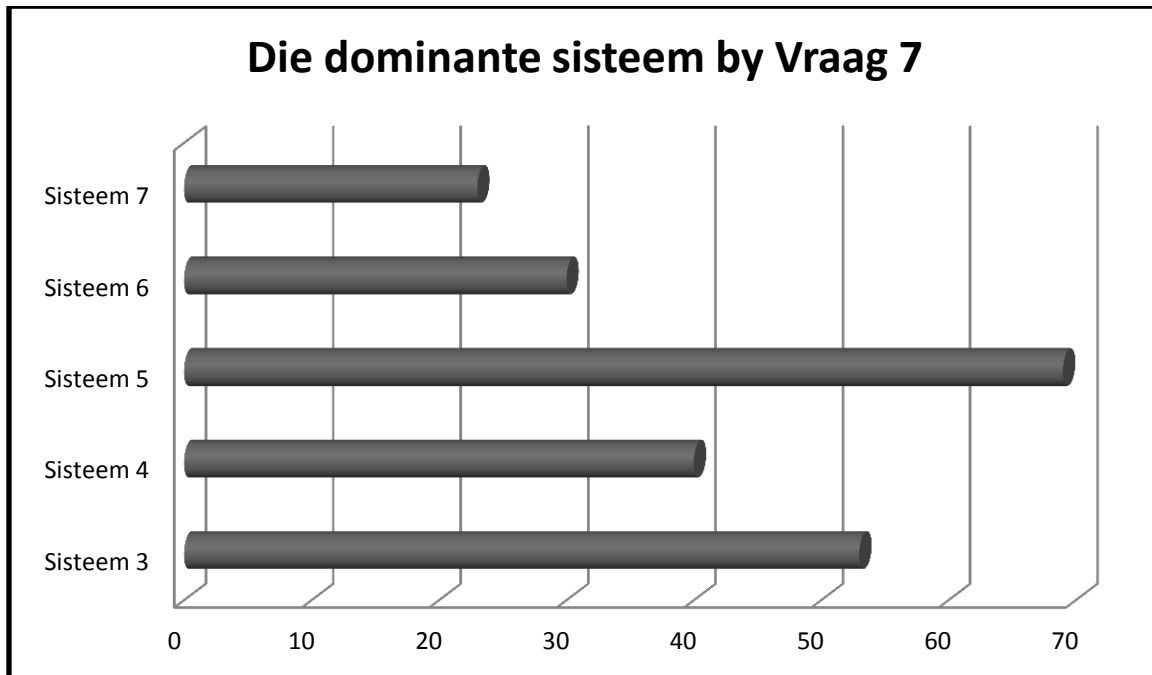

Hier is dit egter nie Sisteem 3 wat dominant is nie. Teenoor die respondente se voorkeur vir Sisteem 3 by hul geestelike lewe, verkies hulle om Sisteem 5 dominant te hê as dit by die prediking kom. Dit sou redelik wees om te verwag dat bogenoemde sisteem ook by vraag 7 (prediking) die oorwegende sisteem sou wees. Dit is egter nie die geval nie. By hierdie vraag het die meeste respondente eerder Sisteem 5 verkies. In hierdie sisteem word daar 'n hoë premie op kreatiewe prediking geplaas. Dit verklaar deels waarom ds. Japie Engelbrecht so geliefd was in die gemeenskap en die gemeentelede sy preke so hoog aangeskryf het. Hy het telkens nuwe demonstrasies en kreatiewe maniere gekry om die liturgie en die preek te laat byval vind by die gemeentelede. Alhoewel hierdie soeke na kreatiwiteit 'n geweldige las op

die leraars kan plaas om altyd vars en nuwe idees te hê, gee dit ook terselfdertyd aan die leraar baie vryheid om verandering binne die erediens in te bring. Dit is daarom ook nie vreemd dat hierdie sisteem 'n groot affiniteit vir tegnologie het nie. Die gemeente maak reeds gebruik van twee multimedia projektors wat aangekoop is deur middel van 'n skenking van een van die gemeentelede. In die gemeente is hierdie tegnologie met albei ope arms ontvang. Tegnologie verskaf afleiding en vermaak aan erediensgangers (Armour en Browning 2000:76).

Mense wat deur middel van hierdie sisteem na teologie kyk, het nie 'n behoefte aan geweldige dogmatiese uitgangspunte nie, maar eerder aan praktiese teologie. Hulle hou daarvan as die dominee die preek 'prakties maak'. Dit vind inslag by die gemeentelede. Die navorser onthou goed hoe die Enneagram-kursus binne die gemeente aangebied is en die eerste vraag aan die aanbieder was of dit enige praktiese verskil aan ons lewens en Christenskap gaan maak. Alhoewel Sisteem 5 maklik aanleiding gee tot "church-hopping", maak die platteland dit moeilik. Daar is net een ander denominasie op die dorp wat elke Sondag eredienste hou.

5.7 Vraag 8:

Hierdie vraag handel oor hoe die respondente projekte aanpak. Dit is opmerklik dat twee sisteme baie aftrek kry, terwyl die ander amper glad nie funksioneer nie. Die respondente vind baie aanklank by Sisteem 4 en 6, met Sisteem 4 wat dominant is. Sisteem 4 is gefokus op sterk beheer en goeie orde. Verandering word nie maklik aanvaar nie. Daarom sal 'n bedieningsgroep wat op 'n bepaalde projek fokus moeilik verander, selfs al is daar net twee persone in die bedieningsgroep oor.

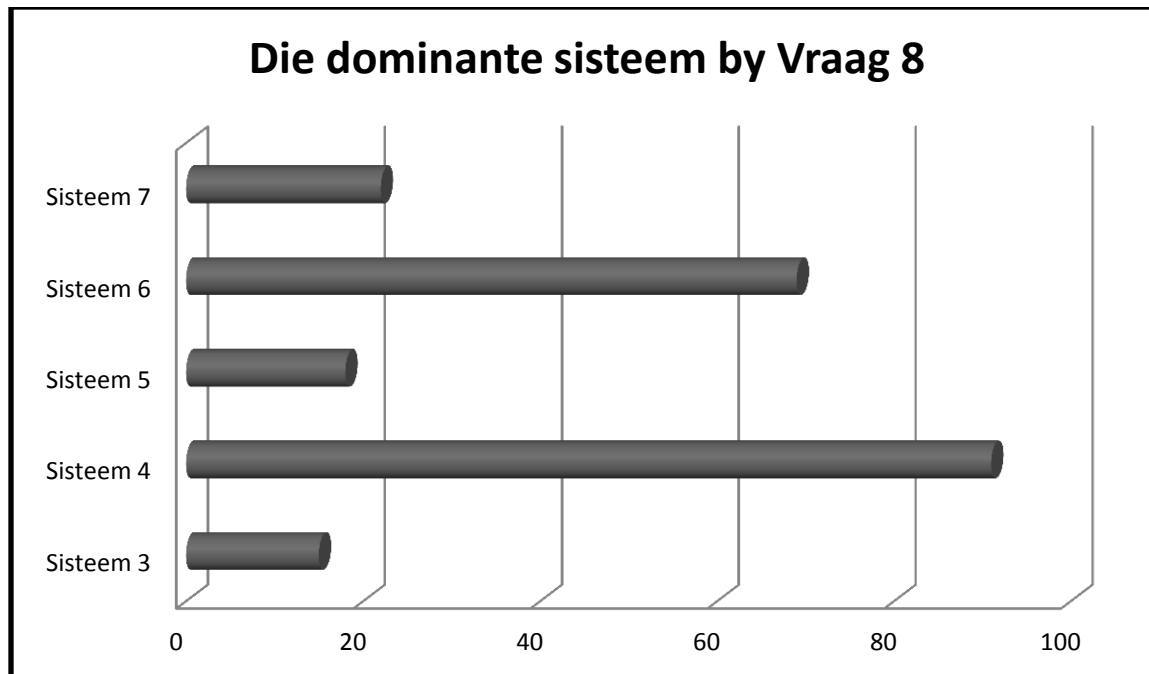

5.8 Vraag 9:

As dit egter kom by die oplos van probleme, sê die meeste respondente dat hulle verkies om deur middel van Sisteem 6 na probleme te kyk. By hierdie vraag domineer een sisteem die ander soos by geen ander vraag nie. Dit dui daarop dat die meeste respondente konflik op dieselfde wyse hanteer. In Sisteem 6 is interpersoonlike kontak vreeslik belangrik. Die navorser het al aangetoon dat dit belangrik is vir die mense van die Sondagsriviervallei om mekaar te groet in die dorp en dat 'n Bybelstudiegeleentheid nie volledig is sonder 'n kuiertjie om eet- en drinkgoed nie. Verhoudings en die instandhouding daarvan is van primêre belang in die gemeente. Binne Sisteem 6 is 'n oop kommunikasiesisteem belangrik om konflik te probeer oplos. Te midde van die konflik moet almal onvoorwaardelik aanvaar word. Gevolglik sal hoë vlakke van konflik verdra word, solank die verhoudinge in die gemeente net nie skade ly nie.

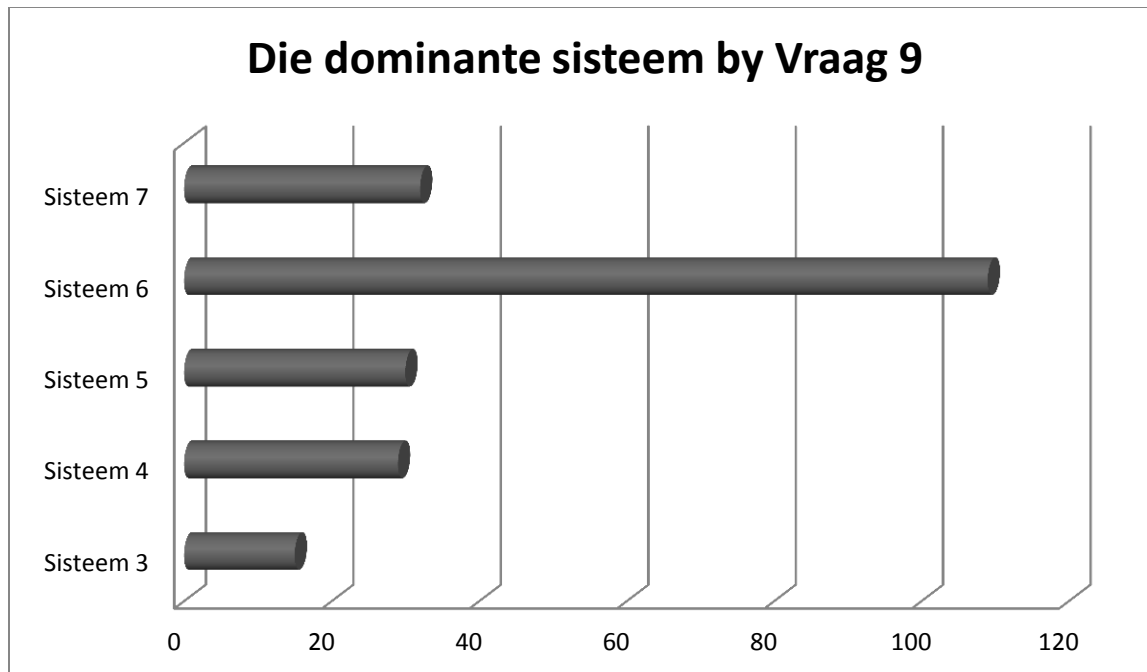

5.9 Vraag 10:

Net soos by Vraag 9 waar dit oor die hantering van konflik gaan, is die dominante sisteem by hierdie vraag Sisteem 6. Die geestelike komponent van die respondente se lewens word deur die keuse van hierdie sisteem verder gekompliseer. By hierdie vraag gaan dit oor hoe die respondente verkies om Bybelstudie te hou. Dit is dus vir die meerderheid gemeentelede belangrik dat 'n Bybelstudiegroep ruimte maak vir almal en elkeen se insette as belangrik beskou.

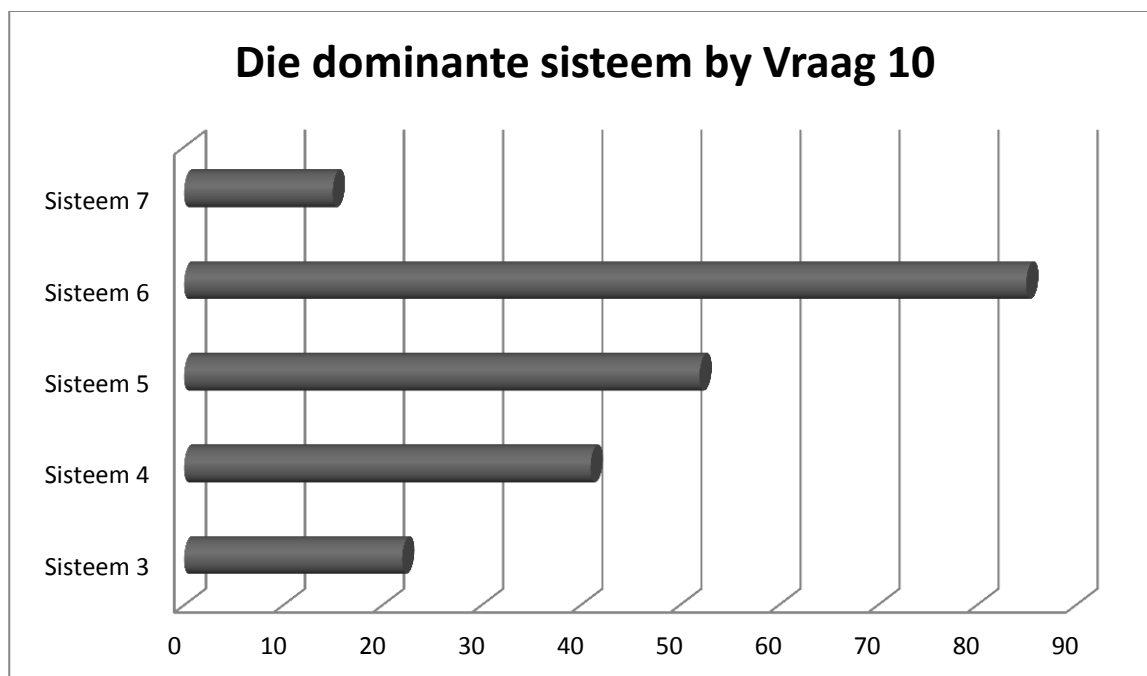

Die respondente verkies om Bybelstudie te hou in 'n klimaat waar almal gehoor word. Dit maak nie saak wie jy is, wat jy doen of hoeveel jy verdien nie, jou insette is belangrik. Hulle soek nie 'n monoloog van die leier se kant af nie, maar 'n dialoog waarin hulle in gesprek met mekaar kan gaan. In hierdie sisteem is emosies net so belangrik soos argumente en daarom moet 'n warm emosionele klimaat binne die Bybelstudiegroep geskep word. Sodoende kan die groepslede aan mekaar ondersteuning en aanvaarding bied.

Ongelukkig leen hierdie sisteem homself te maklik daaraan dat 'n Bybelstudiegroep 'n geestelike elite vorm. Dit maak dat die groepslede hulself maklik kan verhef bo nie-groepslede op grond van geestelike en morele verhewendheid. Die navorser beleef dat gemeentelede maklik verdruktes en armes wil help, maar dat hulle oorgretig is en dan telkens hul vingers verbrand. Hulle word wreed ontnugter as hulle uitvind dat die oënskynlike arm gesin eintlik maar net almal om die bos gelei het deur 'n slagoffer te speel. Dit is tog prysenswaardig dat hierdie gemeentelede steeds mense in nood wil help en bystaan.

Die gevaar vir 'n gemeente wat hulself in Sisteem 6 tuis vind, is dat hulle hulself as oop en liefdevol kan sien, maar van buite af sien mense hulle as afsydig en op hulself gefokus.

6 GEVOLGTREKKINGS:

Vanuit die data wat deur middel van die vraelys versamel is, maak die navorser nou 'n paar gevolgtrekkings. Hierdie gevolgtrekkings werp lig op die navorsingsvraag: Hoe kan die diversiteit tussen lidmate verstaan word, omskryf word en benut word?

- Die navorsing toon dat die dominante sisteem in die gemeente 'n baie komplekse sisteem is, Sisteem 7. 'n Mens sou verwag om hierdie sisteem in die stedelike konteks aan te tref, maar nie noodwendig op die platteland nie. Hierdie navorsing bevestig die bevindinge in hoofstuk 2 dat globalisasie 'n groot invloed op die gemeenskap gehad het. Globalisasie het die gemeenskap met meer komplekse probleme gekonfronteer waarop die minder komplekse sisteme nie voldoende antwoorde kon bied nie. Dit het individue geforseer om op 'n meer komplekse manier oor hul lewe te begin dink. Die sitrusbedryf speel 'n groot rol hierin, aangesien die meeste sitrus uitgevoer word na bestemmings reg oor die wêreld heen. Dit het die mense van die Sondagsriviervallei genoop om baie aanpasbaar te raak en hulle laat besef dat ons deel is van 'n globale wêreld waar alles op 'n manier interafhanklik van mekaar funksioneer. Hulle moes vinnig leer om met hoë vlakke diversiteit rekening te hou. Hiervan getuig beide die identiteits- en meganiese analise (hoofstuk 2), die etnografiese navorsing (hoofstuk 3) en die sisteemanalise (hoofstuk 4 en 5).

- In skille kontras met die kernsisteem van die meeste respondente, is die sisteem waarmee die gemeente hul godsdienst beleef en ervaar. Waar die respondente op die mees komplekse sisteem (wat getoets is) staatmaak om na hul wêreld te kyk, lyk die prentjie heeltemal anders as dit by dieselfde respondente se geestelike lewe, die prediking en Bybelstudie kom. By die geestelike komponent van die individu se lewe het die navorsing daarop gewys dat die gemeente die mees basiese sisteem (wat getoets is) verkies. Dit dui daarop dat die gemeente nie met baie kompleksiteit rondom die evangelie en geloof te doen gekry het nie. Hoe groter die kompleksiteit van probleme, hoe vinniger beweeg 'n individu deur die sisteme na meer komplekse sisteme. Hier is dus 'n skille kontras in hoe die individu na sy/haar lewe in totaal kyk en hoe hy/sy na hul geestelike lewe kyk. Daar sou tereg opgemerk kon word dat daar 'n groot kloof is tussen die geestelike en sekulêre lewe van die gemeente.
- Dit is waarskynlik ook waarom die gemeente in die prediking hunker na praktiese boodskappe wat hulle kan help met die ervaar van die evangelie in hul alledaagse lewe. Vir hulle is die skeiding tussen godsdienst en wêreld te groot om te oorbrug. As dit by prediking kom, verkies die meeste gemeentelede daarom Sisteem 5 as hul dominante sisteem.
- Sisteem 3 en 5 is albei onewe-getal sisteme. Die dryfveer van hierdie sisteme is individualisme, self-uitdrukking, en vertroue op die self (soos in hoofstuk 4 uiteengesit). Die gemeente beleef hul godsdienst dus baie individualisties – hul geloof is 'n private geloof. Daar is dus nie net 'n skeiding tussen kerk en wêreld nie, maar ook tussen die individu en die gemeenskap as dit by die geestelike lewe kom.
- Die wye verspreiding van denksisteme in al die vrae toon daarop dat die gemeente die vermoë het om diversiteit maklik te akkommodeer.

Dit is egter ook waar van individue self. Alhoewel die meeste respondente 'n dominante sisteem het, is hierdie sisteem nie dominant in alle fasette van hul lewe nie. Binne hulself huisves hulle baie sisteme en die moontlike konflik waartoe dit kan aanleiding gee.

- Van al die vrae, word die duidelikste onderskeid tussen sisteme by Vraag 9 gemeet. Hierdie vraag handel oor hoe die respondente konflik hanteer. Sisteem 6 staan hier kop en skouers bo die ander sisteme uit. Amper 60% van al die respondente het hierdie sisteem as hul dominante sisteem aangetoon. Hier kry ons die antwoord vir die gemeente se vermoë om diversiteit so goed te akkommodeer. Sisteem 6 plaas 'n hoë premie op selfopoffering, sodat die eenheid en samewerking in die groep behoue kan bly. Sodoende word die groepswelsyn bo individuele voorkeure geplaas deur aan mekaar diensbaar te wees. Onvoorwaardelike aanvaarding is hier die sleutelwoord vir die hantering van konflik. In die etnografiese navorsing (hoofstuk 3) het hierdie eienskap van die gemeente ook sterk na vore gekom. Die leesspan was bekommerd oor die feit dat konflik oënskynlik nie hanteer word nie, maar hier blyk dit dat konflik eerder hanteer word deur die welsyn van die gemeente voorop te stel.
- Hierdie hoofstuk hou belangrike implikasies vir die leierskap van die gemeente in. Die leierskap word uitgedaag om die gemeentelede te betrek by die besluite wat geneem word. Deelnemende leierskap is waarmee die gemeente gemaklik is (Sisteem 6).

Hierdie gevolgtrekkings stel die gemeente en spesifiek die leierskap van die gemeente voor groot uitdagings om op hierdie sterkpunte van die gemeente voort te bou. Dit is duidelik dat God alreeds in hierdie gemeente werksaam is en die gemeente toerus met die nodige gawes om tot seën vir die

gemeenskap te wees. Die vraag is nou hoe die gemeente verder kan inskakel by God se werk in die gemeenskap.

In hierdie hoofstuk is die uitslag van die Sisteemnavorsing in die gemeente behandel en is daar sekere afleidings gemaak. In die volgende hoofstuk word die vraag gevra: "Hoe moet ons reageer?" Dit is 'n strategiese hoofstuk en sal suggesties maak vir die pad vorentoe. Hierdie suggesties moet die gemeente lei om as missionêre gemeente die goeie nuus van God se liefde, geïnkarneer in die getuienis van 'n gemeenskap, ter wille van die hele wêreld te gaan uitdra (Bosch 2008:519).

HOOFSTUK 6: DIE PAD VORENTOE

1. INLEIDING

Die kernvraag van hierdie navorsing is: Hoe kan die diversiteit tussen lidmate verstaan word, omskryf word en benut word? Die vermoede (hipotese) waarmee die navorser hierdie studie onderneem het, was dat die prosesse van informasionalisasie en globalisasie daartoe meegewerk het dat, veral die ekonomies-aktiewe en vooruitstrewende lidmate van die gemeente, se lewens- en wêreldbeskouings verskuif het en die diverse beskouings tussen lidmate op 'n punt gedryf is. Dit lei tot konflik wat die roeping van die gemeente kan saboteer en moet dus verstaan en bestuur word.

Die doel van hierdie studie is om die verskillende lewens- en wêreldbeskouings van die lidmate van die NG gemeente Sondagsrivier (Kirkwood) aan die hand van die sisteemteorie, te beskryf. Die navorser het die makro, meso en mikro konteks (profiel) van die gemeente beskryf (Hoofstuk 1). Daarna het hy met behulp van Louw se identiteitsanalise (Hoofstuk 2) die gemeentelike identiteit en storie uiteengesit (Hoofstuk 1). Dit is gevolg deur etnografiese navorsing (Hoofstuk 3) aan die hand van die SAVGG se kultuuranalise wat dit vir die navorser moontlik gemaak het om die gemeente se kultuur te beskryf (Hoofstuk 1). Hierdie hoofstuk is gevolg deur 'nliteratuurstudie van die Sisteemteorie (Hoofstuk 4) waarin die verskillende teologiese denkraamwerke van die onderskeie sisteme omskryf is (Hoofstuk 1). Om hierdie studie te laat grond vat in die gemeente is empiriese navorsing (Hoofstuk 5) wat die verskillende sisteme binne die gemeente plot, aangepak (Hoofstuk 1).

Aan die einde van elke hoofstuk is die implikasies van die diversiteit binne die gemeente vir beide die leierskap van die gemeente en die gemeente se

fokus op die *missio Dei* uitgespel. In hierdie slothoofstuk word 'n strategie met teologiese en praktiese vertrekpunte vir die bedieningspraktyk as gevolgtrekking uit bogenoemde ontwerp.

Hierdie strategie is ontwerp as gevolgtrekking van die navorsing. In hierdie hoofstuk is die navorser dus besig met die pragmatiese taak waarin 'n antwoord op die vraag: 'Hoe moet ons reageer?' gegee word.

2. STRATEGIE

Die NG Kerk Sondagsrivier (Kirkwood) is 'n unieke gemeente wat deur God in Kirkwood geplaas is om deel te neem aan Sy werk/missie. God is werksaam in die gemeenskap en Hy nooi die gemeente om daarby betrokke te raak. Daar is alreeds wonderlike getuienisse van hoe God die gemeente in Sy werk insluit. Die strategie wat hier voorgestel word poog om by hierdie geleenthede te begin en die gemeente te motiveer om in afhanklikheid van God nuwe maniere te vind om Sy lig in die wêreld in te dra. Die Leesspan se metafoor van 'n boom wat geplant is by water en wat sy vrugte dra op die regte tyd is 'n kragtige beeld vir die gemeente se betrokkenheid in die gemeenskap. Die navorser het op voetspoor van die gevolgtrekkings in elke hoofstuk die volgende fokusareas geïdentifiseer:

2.1 Diversiteit is 'n integrale deel van die gemeente:

Hierdie is 'n gemeente wat van haar ontstaan met groot diversiteit en verandering te doen gehad het. Dit is duidelik uitgewys deur die storie van die gemeente (Hoofstuk 2). Verandering in klimaat, in die intrek van nuwe inwoners, nuwe boerdery tegnieke ensovoorts was nog altyd deel van hulle bestaan. Diverse generasies, lewensbe-skouings en gemeenskappe word van vroeg af in die gemeente aangetref. Hierby moes die mense van die Sondagsriviervallei vinnig leer aanpas.

Met die aanvang van globalisasie het hierdie diversiteit in die gemeente en gemeenskap aansienlik toegeneem. Die mate van diversiteit wat Louw raakgesien het in 1996 (Hoofstuk 2), het in die tyd na sy navorsing meer as verdubbel. Hierdie toename in diversiteit het tot gevolg dat die omgewing verander en die lewe meer kompleks raak. Soos wat die individu meer faktore in ag moet neem, skuif hy/sy na meer komplekse sisteme om hom-/haarself te handhaaf (Hoofstuk 4). Dit is ook die rede waarom die dominante kernsisteem van die gemeente tans Sisteem 7 is (Hoofstuk 5). Hierdie is tereg 'n gemeente in transito (Hoofstuk 3). Die gemeente moet hierdie diversiteit as 'n seëning, eerder as 'n vervloeking sien (Armour en Browning 2000:16).

Dit is nie net die ekonomies-aktiewe en vooruitstrewende lidmate van die gemeente wie se lewens- en wêreldbeskouings ontwikkel het nie. Die hipotese waarmee die navorser dus hierdie studie begin het, is deels verkeerd bewys. Die meerderheid van die hele gemeente, arm en ryk, verkies hierdie sisteem. Globalisasie het op alle vlakke van die samelewing 'n uitwerking gehad het.

Praktiese riglyne:

Die gemeente moet maniere vind om hul diversiteit te vier. Die nagmaal kan met groot vrug in die erediens gebruik word, maar die Leesverslag (Hoofstuk 3) moedig die gemeente aan om ook nuwe maniere of rituele buite die erediens te vind waardeur hulle hul diversiteit kan vier. Hierdie gemeente is gewoond aan verandering. Dit stel die leierskap in staat om aan nuwe en kreatiewe maniere te dink om hierdie diversiteit te vier.

2.2 Die erediens:

Burger (1995:86) stel die uitdaging aan elke gemeente: "... om 'n erediens te hê wat mense kan help om 'n sinvolle ontmoeting met God self te hê". Binne die NG gemeente Sondagsrivier (Kirkwood) speel die erediens ook 'n sleutelrol. Dit was nog al die jare 'n byeenkoms wat die gemeenskap van gelowiges versterk het in hul geestelike lewe (Hoofstuk 2 en 3). Die uitdaging aan die leierskap van die gemeente is om die erediens so in te rig dat lidmate verstaan dat die gemeente vir die gemeenskap bestaan. In die erediens moet die gemeente gelei word om die skeiding tussen die sekulêre wêreld en die geestelike wêreld (soos uitgewys in hoofstuk 2 en 5) te oorbrug. Verder moet die erediens ook 'n toonvenster word vir die diversiteit wat in die gemeent aanwesig is.

Praktiese riglyne:

Daar is al voorheen gepoog om 'n aparte 'meer informele' diens op dieselfde tyd as die 'tradisionele' diens in die kerkgebou aan te bied. Die navorser vermoed dat so 'n verdeling van die gemeente in twee verskillende dienste kan lei tot die ondermyning van die diversiteit in die gemeente. Dit is belangrik dat die gemeente slegs een erediens in die oggend het om die gemeenskapsgevoel verder uit te bou en sodoende diversiteit beter te akkommodeer.

2.3 Die Sisteemteorie en konflik:

Ten spyte van hierdie diversiteit, het die gemeente dit nog al die jare reggekry om diverse individue en gemeenskappe binne die gemeente te verenig. Soos wat uit die storie van die gemeente duidelik word (Hoofstuk 2) moes die mense van dié vallei veg vir alles wat hulle wou hê: hul taal, kultuur, hul kinders se skoolopleiding ensovoorts. Daarmee saam moes hulle aanpas by verbeterde boerderymetodes en meer effektief met sitrus begin boer. Al hierdie uitdagings en veranderlikes het die gemeenskap geforseer om saam te staan, sodat die uitdagings oorbrug kon word. Die gemeente beskik dus alreeds oor die vaardighede om diversiteit en die konflik wat dit tot gevolg kan hê, te hanteer. Konflik word vanuit Sisteem 6 hanteer wat die welsyn van die groep bo die welsyn van die individu plaas (Hoofstuk 5). Daarom verdra lidmate verskillende standpunte binne die gemeente ter wille van die eenheid van die groep of gemeente.

Hierdie sisteem het bepaalde waardes wat vir die gemeentedele belangrik is: gelykheid, goeie interpersoonlike verhoudings, empatie, warmte en intimiteit, ensovoorts. Die Leesspan het die gewoonte van omgee vir, en betrokke wees by mekaar alreeds uitgewys in hul verslag aan die gemeente (Hoofstuk 3). Barna (2002:xxvii-xxviii) beweer dat effektiewe leierskap gemeet kan word aan die volgende uitkomst:

- "Appropriate Values and Morals",
- "A sense of Purpose and Meaning",
- "Clear Understanding of Reality",
- "Positive Change",
- "Spiritual Harmony",
- "Cooperation".

Binne hierdie proses moet konflik deurgaans gesien word as 'n geleentheid tot groei en nie beskou word as iets wat die gemeente se eenheid bedreig nie. Daar is alreeds deur die Leesspan (Hoofstuk 3) daarop gewys dat die gemeente konflik kan hanteer en dit op 'n opbouende manier kan verwerk, maar dat die gemeente baie gevoelig is vir konflik. Vanuit die storie van die gemeente (Hoofstuk 2) is die rede vir hierdie fyn gevoeligheid dat konflik gesien word as die verbreking van die eenheid van die gemeente. Die gemeente het alreeds in haar verlede geleenthede beleef waar konflik die gemeente en gemeenskap baie seer gemaak het (Hoofstuk 2).

Praktiese riglyne:

Sisteem-sensitiewe leierskap kan hier met groot vrug gebruik word om sistemiese harmonie ten spyte van verskille te handhaaf. Koester Sisteem 6 denke en waardes as dit by die hantering van konflik kom, maar vermy slaggate soos die geneigdheid tot spirituele elitisme, uitermatige na-binne gerigtheid ensovoorts.

2.4 Sisteem 7 slaggate:

Ongelukkig het Sisteem 7 ook sekere negatiewe kenmerke wat vermy moet word. Hierdie slaggate is besonders destruktief vir gemeentewees. Mense wat in Sisteem 7 funksioneer kan maklik so besig raak met die "groot prentjie", veral in die bestuur van die gemeente, dat hulle die detail afskeep. In die kerk is die 'detail' natuurlik die mense binne die gemeente en daarom is 'n verdere slaggat dat Sisteem 7 dominante individue hul interpersoonlike vaardighede kan afskeep. Dit is veral belangrik aangesien daar wel sommige stemme in die gemeenskap opgaan wat sê dat hulle nie die gemeenskap kan binnedring nie. Dit is duidelik uitgewys in die Leesverslag in Hoofstuk 3.

Praktiese riglyne:

Dit is belangrik dat die gemeente gasvryheid as 'n prioriteit beskou en die vreemdelinge in hul gemeenskap verwelkom.

2.5 Die *missio Dei*:

In al hierdie uitdagings wat die gemeente die hoof moet bied as gevolg van die diversiteit waarmee die gemeente te doen kry, is dit van kardinale belang om te besef dat Jesus die hoof van Sy kerk is, ook die gemeente in die Sondagsriviervallei. Uit die Leesverslag het dit duidelik geword dat die gemeente angstig raak oor verandering in die leierskap van die gemeente. Daarom is dit nodig dat hulle telkens daaraan herinner word dat Jesus Sy kerk in stand hou. Hy is die sturende God wat self die werk doen waarvoor Hy die gemeente toerus. Hy is nie afwesig nie, maar is intens betrokke in die gemeenskap waarin die gemeente haarself bevind. Hy is die Een wat die eenheid van die gemeente handhaaf deur die inwoning van sy Gees. As ons na die storie van die gemeente (Hoofstuk 2) kyk, is dit duidelik dat Jesus dit al van die ontstaansjare van die gemeente, maar ook van die ontstaan van die eerste gemeentes af doen.

These comments probably do not suggest that the Thessalonian, Corinthian, and Roman churches are actively involved in direct missionary outreach, but rather that they are 'missionary by their very nature', through their unity, mutual love, exemplary conduct, and radiant joy. (Bosch 2008:168)

Hierdie eenheid is juis deel van die gemeente se betrokkenheid by die *missio Dei*. In Hoofstuk 3 is aangetoon dat die gemeente vir God sien werk waar hulle betrokke is in die gemeenskap, maar dat hulle nie presies seker is waar hulle betrokke moet raak nie.

Praktiese riglyne:

Die gemeente moet begelei word om te fokus op Jesus as die hoof van Sy kerk. Daarom moet daar erns gemaak word met die Bybel in eredienste en vergaderings. Die Wandel in die Woord oefening soos beskryf in Hoofstuk 3 kan hier met groot vrug gebruik word. Gebruik die leesverslag met sy vrae (Hoofstuk 3) om die gemeente en haar leierskap die regte vrae te laat vra, sodat hulle geloofsonderskeidend vir God kan raak sien in die gemeenskap. Die gemeente kan dan bloot hierby inskakel.

2.6 Nuwe uitdagings:

Krisisse ten opsigte van water, droogte, belange, ensovoorts het hierdie diverse gemeente nog altyd saamgesnoer. Dit het die vermoë om die gemeente te laat saamstaan teen 'n gedeelde vyand. Hierdie krisis is tot 'n groot mate oorbrug deur die Oranjerivierwater wat na die Vallei gekom het (vergelyk die storie van die gemeente in Hoofstuk 2). Die leierskap moet die gemeente vandag saamsnoer rondom die nuwe krisis van ons tyd wat 'n groot invloed het op die samelewing waarin die gemeente hulself bevind. HIV-Vigs, armoede, die skeiding tussen ryk en arm, wanbestuur, korrupsie, diskriminasie ensovoorts, is die krisis waarmee die gemeente vandag gekonfronteer word.

God's yes to the world reveals itself, to a large extent, in the church's missionary engagement in respect of the realities of injustice, oppression, poverty, discrimination, and violence. We increasingly find ourselves in a truly apocalyptic situation where the rich get richer and the poor poorer... (Bosch 2008:10)

Deur hierby betrokke te raak kan die gemeente 'n positiewe verandering in die gemeenskap bewerkstellig en so betrokke raak by God se missie in die wêreld. In die etnografiese navorsing (Hoofstuk 3)

is daar gewys dat die gemeente vir God sien werk waar Hy hulle gebruik om in andere se behoeftes te voorsien. Hierop moet die leierskap voortbou en die gemeente mobiliseer om saam projekte te identifiseer in die gemeenskap waar God alreeds besig is om mense te gebruik om hierdie krisis aan te spreek. In 2011 het daar byvoorbeeld 'n inisiatief in die gemeenskap ontstaan onder gemeentelede wat nuut droom oor Kirkwood en die omliggende omgewing. Hierdie groep funksioneer oor grense (kultuur, taal en denominasie) heen en bring al die belangegroepe in Kirkwood saam om 'n gedeelde uitdaging die hoof te bied. Hierdie organisasie noem hulleself die *Kirkwood Droom* en streef daarna om die lewensomstandighede van die mense in en om die dorp op te hef. Hierin is God alreeds besig om in die gemeenskap te werk. Die gemeente moet gemotiveer word om verder by hierdie en soortgelyke projekte betrokke te raak.

Mense wat Sisteem 7 as hul dominante sisteem verkies, is self-inisieerders. Hulle spoor nuwe moontlikhede self na en raak outomaties betrokke by verdienstelike sake wat komplekse menslike probleme op 'n sistemiese manier aanspreek (Armour en Browning 2000:301). Uit die navorsing (Hoofstuk 5) is dit duidelik dat die dominante sisteem van die meerderheid mense in die gemeente Sisteem 7 is.

Praktiese riglyne:

Identifiseer projekte waardeur God alreeds besig is om die gemeenskap te verander en motiveer lidmate om hierby betrokke te raak.

2.7 Die ekologie:

Hierdie gemeenskap is 'n boerderygemeenskap wat besef dat ons verantwoordelik met God se skepping moet omgaan. Hy is immers in

alles besig en vertrou ons met sy skepping. God is in die ekologie besig.

If, then, the cross of Christ is good news for the whole creation, our mission must include being and bringing good news to the whole creation. So our care for creation is motivated not solely by the fact that it was created by God and we were commanded to look after it, but also by the fact that it has been redeemed by Christ, and we are to erect signposts towards its ultimate destiny of complete restoration in Christ. (Wright 2010:60-61)

Daar het 'n inisiatief by gemeentelede ontstaan om die kerktuin oorwegend inheems te maak. Inheemse bome, plante en struik plaas minder druk op ons natuurlike hulpbronne soos water en daarom is dit meer verantwoordelik om inheems te plant.

So, yes, Christians should seek to live on the planet in ways that are now generally approved as 'green' – avoiding wasteful use of energy, reducing our carbon footprint, recycling rather than trashing, preventing pollution, and supporting political and economic initiatives that protect the environment from further needless destruction. (Wright 2010:62)

Hier is God alreeds besig om in die gemeente en gemeenskap te werk.

Praktiese riglyne:

Hierdie inisiatiewe moet aangemoedig en uitgebrei word. Ons as gemeente is deel van God se skepping en alles funksioneer in afhanklikheid van mekaar. Deel van ons roeping as missionêre gemeente is om na die skepping om te sien.

2.8 Skeiding tussen geestelike en sekulêre lewe:

In Hoofstuk 5 het die navorser aangetoon dat die dominante sisteem by die gemeente se kernsisteem Sisteem 7 is, terwyl die dominante sisteem by hul geestelike lewe Sisteem 3 is. Die gemeente beleef

duidelik 'n skeiding tussen lidmate se godsdiensbelewenis en die res van hul lewe. 'n Mens sou kon sê dat die gemeente se uitdaging is om te besef dat daar nie 'n skeiding tussen die sakrale en sekulêre lewe is nie (Hoofstuk 5).

Hierdie skeiding is 'n oorblyfsel van die Christendom era waarin die Christelike kerk gesien is as die staatsgodsdiens en die kerk 'n instituut (dit het in aanvang geneem met keiser Konstantyn). Alhoewel dit daartoe aanleiding gegee het dat Christenskap deur die wêreld heen versprei het, het dit ook ongelukkig Christenskap gemarginaliseer tot net nog 'n bedrywigheid wat die mens moet doen. Hierdie era is aan die verbygaan. Die missionêre teologie veronderstel dat Christenskap die Christen se hele lewe deursuur. Godsdiens is nie meer net 'n bedrywigheid vir Sondae nie. Binne 'n missionêre gemeente word die lidmaat opgeroep om hul konteks (hul Maandag tot Saterdag as't ware) as sendingveld te sien. Durand (2002:71-72) meen dat die besef dat 'n gemeente binne sy sendingveld leef kan lei tot 'n enorme transformasie binne die gemeente. Dit vra van die gemeente om haar hande vuil te maak met die probleme van ons dag, sodat die gemeente betrokke kan wees in die drie-enige God se missie om ons konteks op 'n holistiese manier te herstel van die mag van sonde. 'n Missionêre benadering glo dat elke Christen geroep word om 'n verskil te maak binne sy huidige konteks – daar waar elke Christen daagliks leef en werk. Om missionêr te wees is om te luister – na God en na die wêreld!

Die teologie wat ten agtergrond van hierdie benadering lê is daarop uit om Jesus se radikale boodskap weer te herontdek binne ons gemeenskappe. Barna stel dit as volg:

... he is typical of a new breed of disciples of Jesus Christ. They are not willing to play religious games and aren't interested in being part of a religious community that is not intentionally and aggressively advancing God's Kingdom. They are people who want more of God – much more – in their lives. And they are doing whatever it takes to get it. (2005:7)

Die Algemene Sinode van die NG Kerk van 2011 stel dit só in sy roepingsverklaring wat in 2007 geformuleer is:

Ons besef opnuut God roep die NG Kerk deur sy Woord en Gees om aan Hom te behoort. Christus, die Hoof van die kerk, stuur ons om ons roeping te gehoorsaam en ons daaraan toe te wy:

(a) Om met 'n leerbare gees die wil van God deur sy Woord te leer ken en uit te leef in die uitdagende en komplekse wêreld waarin ons lewe. Ons is daarvan oortuig dat slegs die evangelie van Jesus Christus mense op die pad van verlossing, versoening en lewende hoop plaas. Daarom wil ons die Woord van die Here tydig en ontydig verkondig, as profete optree en oral getuienis aflê van die hoop wat in ons leef.

(b) Om voortdurend in liefde na mekaar te luister en in ons vertroue van mekaar te groei.

Bewus van ons diversiteit, verbind ons ons aan groter eenheid tussen gemeentes, aan die hereniging van die kerkfamilie, asook aan die versterking van ons ekumeniese bande. Ons wil graag met alle ander Christene saamwerk om veilige ruimtes te skep waarbinne ons eerlik met mekaar kan praat en bly praat.

(c) Om in deernis met ander saam te leef.

Ons word deur God geroep as deel van sy liggaam in Afrika. Ons is dankbaar vir alle positiewe ontwikkelinge op ons kontinent, waaronder die snelle groei van die Christelike geloof. Daar is ook vele tragiese verhale van geweld, misdaad, armoede, hongersnood en die gevolge van MIV-Vigs. Ons betuig ons meegevoel aan die talle slagoffers hiervan en wil meewerk aan genesing vir mens, dier en omgewing. God roep en stuur sy kerk om 'n verskil te maak. Ons verseker alle owerhede van ons voorbidding.

(d) Om met openheid onvoorwaardelik diensbaar te wees in die wêreld.

Ons wil graag met alle ander Christene hande vat om ons samelewings op te bou en pynlike omstandighede te verlig. Ons wil mekaar as gemeentes en leiers met liefde aanspoor, begelei en toerus om by die genesing van ons lande betrokke te raak. Ons is beskikbaar en is verbind tot diens aan gemeenskappe. Ons dank die Here vir die toewyding van lidmate en die talle positiewe aksies waarvan ons oral hoor. As gestuurde gelowiges is ons sout van die aarde en lig vir die wêreld. Ons staan in diens van die koms van God se koninkryk.

Ons buig voor die Here. Ons is hier. Ons is sy kerk. Ons is gestuurdes. Aan God al die eer.

Om 'n gemeente te wees wat haar gestuurdheid ernstig opneem vra praktiese aanpassings. Niemandt leun op Eddie Gibbs en Ryan Bolger om nege geloofspraktyke binne die ontluikende kerk beweging te identifiseer:

1. Identifiseer met die lewe van Jesus Christus en fokus sterk op die koninkryk van God.
2. Transformeer die sekulêre lewe deur afstand te doen van die skeiding tussen die geestelike en die fisiese.
3. Beklemtoon kerklike gemeenskap.
4. Openheid teenoor vreemdelinge.
5. Oorvloedige diensbaarheid sonder bymotiewe.
6. Deelname deur gemeentedelede.
7. Klem op kreatiwiteit.
8. Leierskap deur netwerke en nie deur hiërargiese strukture nie.
9. Antieke geloofswaarhede in 'n byderwetse kled (2007:62).

Hierdie praktyke kan die plaaslike gemeente help om haar konteks ernstig op te neem. Ons kom uit 'n tyd waarin die kerk 'n institusie geword het wat mense na haar toe wil lok. Hierdie 'model' werk nie meer nie. Die kerk sal moet verander. Gibbs (2005:9) stel dit as volg:

The ministry I received over forty years ago was for a world that now no longer exists, and even at the time it was undergoing radical change. Consequently, the major challenge of leaders is not only the acquisition of new insights and skills but also unlearning what they already know.

Alhoewel die boodskap gebring is dat ons na die wêreld gestuur word, was die res van ons kerkwees gefokus op instandhouding en sentralisering van die Christelike geloof – so asof ons God nog ooit kon inperk. Hierdie era in die geskiedenis is 'n doodskoot toegedien met die

toetrede van die rede (modernisme) tot die religieuse debat. Dit het die kerk in 'n penarie gelos, aangesien die antwoorde op die moderne mens se probleme nie meer gehoor kon word nie. Die moderne mens het bewyse gesoek – bewyse wat wetenskaplik verantwoordbaar was. Alhoewel die antwoord, nl. Jesus Christus, steeds vir hierdie mense relevant was, was die medium/brug waaroor hierdie waarheid gekommunikeer was nie meer sinvol nie.

Ons lewe vandag in nog so 'n waterskeiding: in die oorgang tussen modernisme en postmodernisme. Marshall McLuhan het die frase: "The medium is the message" beroemd gemaak. Hy gebruik dit die eerste keer in sy boek: *Understanding Media: The Extensions of Man* wat in 1964 gepubliseer is. Daardeur het hy bedoel dat die medium homself binne die boodskap insit. Dit veroorsaak 'n simbiotiese verhouding waarin die medium noodwendig die manier waarop die boodskap verstaan word, beïnvloed. Dit is onafwendbaar. McLuhan som die tyd waarin ons vandag leef merkwaardig akkurate op. Dit is die kerk se taak om self die boodskap te wees en so noodwendig die boodskap van God aan al sy skepsels en die hele skepping uit te dra. Vir die post-modernis is die medium net so belangrik soos die boodskap, want dié twee is onafskeidbaar.

Daarom is dit belangrik om stories in die gemeente te vertel van werklike diens aan mekaar en die gemeenskap. Een so 'n storie is dat gedurende die sokker wêreldbeker in 2011 sommige boere gedurende pluktyd hul bakkies se deure oopgemaak het in die boorde tussen hulle werkers en kliphard die sokker oor die radio laat speel het, terwyl hulle die oes van die boer se bome afgehaal het. Ander boere het televisies laat installeer in gesamentlike kuier-areas, sodat almal die sokker kon

dophou. Dit het aanleiding gegee tot steeds beter verhoudings tussen die verskillende rassegroepe in die Vallei.

Hierdie verhale het 'n manier om die grense tussen bevolkingsgroepe poreus te maak: "We need prophets, poets, apostles, mystics, artists, liturgists, and who knows what else. More than that, we need to allow the boundaries of our communities to become porous so that all kinds of different people see themselves as players in the life of the gospel beyond the traditional roles of leadership, both inside and outside the walls of our formal structures" (Keel 2007:199).

Praktiese riglyne:

Herinner die gemeente aan hul storie en hoe dit verband hou met God se storie vir die gemeente. By geleenthede soos die Stigtingsfees kan die storie van die gemeente herbesoek word en die gemeente so herinner word aan hul identiteit in God.

2.9 Welvaart:

Finansies en welvaart speel 'n belangrike rol in die gemeenskap en gemeente se lewe (Hoofstuk 2). Dit is hier waar die leierskap uitgedaag word om die storie van die gemeente teen die Storie van God met die gemeente te plaas, sodat die gemeentelede kan agterkom dat "...God in ons lewens en in ons stories aan die werk is. "Ons storie is nie maar net nog 'n storie nie, dis God se storie!" (Louw 1996:188). Wanneer die gemeente hieraan herinner word kan hulle vir God in hulle finansies ervaar. So het die gemeente ervaar hoe dit God was wat deur middel van hulle finansiële bydraes die gemeente uit 'n finansiële krisis gehelp het.

“As dit goed gaan vergeet ons van God” is een van die opmerkings wat baie sterk na vore gekom het in die terugvoer van een van die respondente in die SAVGG vraelys (Hoofstuk 3). Hier is dit belangrik dat die leierskap sal optree as digter, profeet en apostel. Roxburgh (2005:121-123) verduidelik dat die digter ’n omgewing moet skep waarbinne die gemeente, en meer spesifiek die leierskap, kan praat oor die uitdagings wat daar vir die gemeente voorlê met die Bybelse narratiewe as vertrekpunt. Dit is hier waar die leier as profeet optree om die gemeente weer te laat aanhaak by die Bybelse stories en dan noodwendig by God se storie vir die gemeente. Hierdie narratiewe het die vermoë om die gemeentelike kultuur in ’n nuwe lig te plaas – die lig van God se Woord. So word die gemeente herinner aan wat God se wil is vir die gemeente. Die digter maak die gemeente se kreatiwiteit weer los om op nuwe (dalk selfs verrassende wyses) na hul konteks te kyk.

Praktiese riglyne:

Hier kan die gemeente gebruikmaak van rituele om hulle daaraan te herinner dat hulle van God afhanklik is vir voorspoed. So kan daar byvoorbeeld ’n gebed gedoen word in die erediens nadat die kollekte opgeneem is. Hierdeur word die fokus op God as die Skenker van goeie gawes geplaas.

3. SLOTSOM:

Die volgende hipotese is in dié studie getoets:

Die kernvraag van die navorsing is: Hoe kan die diversiteit tussen lidmate verstaan word, omskryf word en benut word?

Die vermoede (hipotese) van die navorser is dat die prosesse van informasionalisasie en globalisasie daartoe meegewerk het dat, veral die ekonomies-aktiewe en vooruitstrewende lidmate van die gemeente, se lewens- en wêreldbeskouings verskuif het en die diverse beskouings tussen lidmate op 'n punt gedryf word. Dit lei tot konflik wat die roeping van die gemeente kan saboteer en moet dus verstaan en benut word.

Hierdie hipotese is deur die studie korrek bewys. Die studie het egter verder uitgewys dat dit nie net die ekonomies-aktiewe en vooruitstrewende lidmate van die gemeente is wie se lewens- en wêreldbeskouings as gevolg van globalisasie geskuif het nie, maar dat globalisasie en informasionalisasie die hele gemeenskap tot 'n mindere of meerdere mate beïnvloed. Dit het daartoe gelei dat gemeentelêde se lewens- en wêreldbeskouing nie net drasties van mekaar verskil nie, maar dat sekere fasette van dieselfde individu se lewe onder verskillende heersende lewensbeskouings funksioneer. As gevolg van die omvang van hierdie diversiteit lei dit nie net tot konflik binne die gemeente nie, maar ook tot konflik binne individue en die verskillende aspekte van hul lewe.

Die doel van hierdie studie is:

die beskrywing van die verskillende lewens- en wêreldbeskouings van die lidmate van die NG gemeente Sondagsrivier (Kirkwood) aan die hand van die sisteemteorie.

Die onderskeie doelwitte was dan:

- *Die beskrywing van die makro, meso en mikro konteks (profiel) van die gemeente.*

- *Die beskrywing van die identiteit, die storie en kultuur van die gemeente. (2.3.2.1 en 2.3.2.2 sal onder andere daarop fokus om die groeiende diversiteit in die gemeenskap en gemeente te beskryf)*
- *’n Literatuurstudie wat die sisteemteorie beskryf en die verskillende teologiese denkraamwerke van die onderskeie sisteme omskryf.*
- *Empiriese navorsing wat die verskillende sisteme binne die gemeente plot.*
- *’n Bespreking van die implikasies van die diversiteit binne die gemeente vir a) die leierskap en b) die gemeente se fokus op die missio Dei.*
- *’n Strategie met teologiese en praktiese vertrekpunte vir die bedieningspraktyk word ten slotte as gevolgtrekking uit bogenoemde ontwerp.*

Die navorser meen dat hierdie studie in sy doel geslaag het. Dit het die diversiteit binne die gemeente omskryf, sodat dit beter verstaan en bestuur kan word. Tog is die werklike dryfveer vir hierdie navorsing:

The congregation is missionary in its striving to fulfill its true being. Its inner growth gives meaning and perspective to its growth outwards. It can be the salt and the light in the life of man only if it is truly the people of God. Only then is its presence in the world a decisive missionary presence through which God confronts the world with the all-renewing demands of His Kingdom. (Robinson 1982:351)

Die toetssteen vir die effektiwiteit van hierdie navorsing is tot watter mate dié navorsing die gemeente gehelp het om die probleme van die gemeenskap op ’n holistiese wyse aan te spreek “in word and deed” (Hendriks 2004:19).

4. WENKE VIR VERDERE NAVORSING:

Die volgende onderwerpe is in hierdie navorsingstuk aangeraak, maar nie een van dié onderwerpe is in diepte ondersoek nie:

1. Watter aspekte van globalisasie kan die gemeente op 'n missionêre wyse benut om by die Missio Dei aan te sluit?
2. Wat sou 'n missionêre verstaan van die hele kategetiese stelsel en die praktyk van belydenisaflegging vir die gemeente behels?
3. Strategieë rondom die missionale identiteitsvorming van die lidmate.
4. Strategieë rondom die opleiding van die verskillende tipe leiers in die gemeente.

BIBLIOGRAFIE:

- Armour, MC. & Browning, D. 2000. Systems-Sensitive Leadership: Empowering Diversity without polarizing the Church. Joplin, Missouri: College Press Publishing Company.
- Barna, G. 2002. A Fish Out of Water: 9 Strategies to Maximize your God-Given Leadership Potential. Nashville: Integrity Publishers.
- Barna, G. 2005. Revolution: Warn out on church? Carol Stream, Illinois: Tyndale House Publishers, Inc.
- Bosch, DJ. 2008. Transforming Mission: Paradigm shifts in Theology of Mission. New York: Orbis Books.
- Burger, C. 1995. Gemeentes in transito. Vernuwingsgeleentehede in 'n oorgangstyd. Kaapstad: Lux Verbi.
- Dr. Graves' obituary in the Union College Concordy, 1986. Geakses op 24 November 2011, <<http://www.clarewgraves.com>>
- Durand, J. 2002. Ontluisterde wêreld: Die Afrikaner en sy kerk in 'n veranderde Suid-Afrika. Wellington: Lux Verbi.BM.
- Friedman, TL. 2000. The Lexus and the Olive Tree. Hammersmith, London: Harper Collins Publishers.
- Friedman, TL. 2005. The World is flat: A brief history of the twenty-first century. New York: Picador/Farrar, Straus and Giroux.
- Gibbs, E. & Coffey, I. 2000. Church next. Quantum changes in Christian ministry. Leister, Londen: Inter-Varsity Press.
- Gibbs, E. 2005. Leadership next. Changing leaders in a changing culture. Leicester, Londen: Inter-Varsity Press.
- Hendriks, HJ. 2004. Studying Congregations in Africa. Wellington: Lux Verbi. BM.
- Hirsch, A. 2006. The forgotten ways: reactivating the missional church. Grand Rapids, Michigan: Brazos Press.
- "Human Nature Prepares for a Momentous Leap", *The Futurist*, April 1974.
Afgelaai op 16 November 2011. <<http://www.clarewgraves.com>>

- Joubert, S. (red.) 2007. Die perfekte storm: Hoe die gelowige van vandag die wêreld van môre kan oorleef. Vereeniging: CUM.
- Keel, T. 2007. Intuitive Leadership: Embracing a paradigm of narrative, metaphor & chaos. Grand Rapids: Baker Books.
- Keifert, P. 2007. Ons is nou hier: 'n Nuwe era van gestuur-wees. Eagle, Idaho: Allelon Publishing.
- Louw, NA. 1996. 'n Identiteitsanalise van die Nederduitse Gereformeerde Kerk Sondagsrivier (Kirkwood). Ongepubliseerde MTh tesis, Universiteit van Stellenbosch.
- Marais, F. 2008. Gemeente reisgids vir hul reis van geloofsonderskeiding. Ongepubliseerde dokument, Universiteit van Stellenbosch.
- Niemandt, N. 2007. Nuwe Drome vir Nuwe Werklikhede: Geloofsgemeenskappe in pas met 'n postmoderne wêreld. Wellington: Lux Verbi. BM.
- Niemandt, CJP. 2010. Kontoere in die ontwikkeling van 'n missionêre ekklesiologie in die Nederduits-Gereformeerde Kerk – 'n omvangryker vierdie golf, in: NGTT Deel 50 nommers 1 & 2 Maart & Junie 2009. Wellington: CLF.
- Osmer, Richard, R. 2008. Practical Theology: An Introduction. Grand Rapids: W.B. Eerdmans Publishing Co.
- Popular Quotations from Dr. Graves, 2001. Afgelaai op 24 November 2011. < <http://www.clarewgraves.com> >
- Pennington, S. 2011. Are South Africans becoming wealthier? Afgelaai op 16 November 2011. <http://www.sagoodnews.co.za/newsletter_archive>
- Robinson, PH. 1982. Die presensie van die gemeente in die wêreld in sendingperspektief. Proefskrif ingelewer vir die graad van Doktor in die Teologie aan die Universiteit van Stellenbosch.
- Robinson, AB. 2008. Changing the Conversation: a third way for congregations. Grand Rapids: William B. Eerdmans Publishing Company.
- Roxburgh, AJ. 2005. The Sky is Falling. Eagle : ACL Publishing.

- Roxburgh, AJ. 2009. Introducing the Missional Church: what it is, why it matters, how to become one. Grand Rapids, Michigan: Barker Books.
- Schwartz, T. 1995. What really matters: Searching for wisdom in America. New York: Bantam Books.
- Smith, JKA. 2008. Who's afraid of Postmodernism? Grand Rapids, Michigan: Baker Academic.
- Volf, M. 1996. Exclusion & Embrace: A Theological Exploration of Identity, Otherness, and Reconciliation. Nashville: Abingdon Press.
- Wright, CJH. 2010. The Mission of God's People: A Biblical Theology of the Church's Mission. Grand Rapids, Michigan: Zondervan.

ADDENDUM A:

Riglyne vir onderhoude

Guidelines for interviews

1. Skakel die persoon met wie jy 'n onderhoud moet voer en maak 'n afspraak. Verduidelik doel van onderhoud en namens wie jy dit doen. (Die gemeentelid doen 'n opname om te hoor hoe mense voel en dink oor die gemeente. Julle gaan 30-45 minute gesels en jy moet sy of haar antwoorde op 8 vrae neerskryf.)

Contact the interviewee by telephone and make an appointment. Explain the purpose of the interview. *(The church leaders are doing a survey to determine what members experience and how they feel and think about certain issues. The interview will last about 30-45 minutes and you have to write down the interviewee's answers on 8 set questions.)*

2. Wanneer jy by die persoon se huis kom vir die afspraak, verduidelik weer die doel van die gesprek.

When you arrive at the person's home for the appointment, **explain** the purpose of the interview again. Present yourself to come across as a professional person, honest, reliable, supportive and pleasant to talk to.

3. Moenie regoor die persoon gaan sit nie (min of meer 90°). As daar verskillende soorte sitplek is, laat die respondent op die gemakliker plek sit. Onthou, dis nie soos 'n werksonderhoud of lessenaar-tipe onderhoud nie.

Do not take a seat directly opposite the interviewee (more or less 90°). *Let the interviewee take the most comfortable seat.*

4. Skep 'n atmosfeer van vertroue en vertroulikheid. Laat die respondent veilig voel om openlik en eerlik te antwoord. Waarborg dat die

notas anoniem sal bly en dat 'n leesspan van buitestanders die resultate ook so sal hanteer dat niemand hom/haar persoonlik sal kan identifiseer nie.

Create an atmosphere of trust and confidentiality. *The interviewee must feel safe to answer openly and honestly. Assure the person that you commit yourself to protect his privacy, dignity and well-being, that the notes will remain anonymous, and that an external reading team will handle the results so that nobody will be able to identify him/her with a specific response.*

5. Verseker hom/haar dat alle antwoorde help. Elke antwoord word hoog op prys gestel, want alle herinneringe vertel hoe die gemeente leef en werk.

Make it clear from the onset that "anything goes," and that all memories help to explain how the congregation lives and operates.

6. Die respondent moet voel hy/sy is in beheer van die gesprek. *Put the interviewee in charge.* Hy/sy besit belangrike inligting wat benodig word vir die gesonde groei en beplanning van die gemeente. Skep so 'n gees van samewerking (*partnership*).

The interviewee must feel in charge of the conversation. *He/she disposes of important information which is necessary for the process of healthy growth and planning of the church. Create a sense of partnership in which he or she is definitely the senior partner.*

7. Hanteer elke antwoord met nie-veroordelende respek. Behou 'n bietjie professionele afstand. Moenie kant kies nie en moenie jou eie opinie oor iets gee nie.

Show non-judgmental respect for any statement or value expressed and note it in a natural manner.

8. Hou die proses oop en deursigtig. Behou volop oogkontak, ook terwyl jy skryf. Laat hom/haar sien wat jy skryf.

Keep the process open and transparent. *Maintain eye contact from moment to moment, even while you write, and let him/her see what you write.*

9. Skryf alles neer in die aangeduide blok ruimte. Kontroleer deur aan die persoon terug te lees wat hy/sy gesê het. Moenie meer skryf as wat in die blokkie pas nie. Som op wat hy/sy sê, indien nodig.

Record every response in the blocks provided. *Do not write more than the given space allows for. Summarize to shorten, if necessary, and check the summary with the interviewee to be sure it is accurate and contains all the essential information.*

10. Luister aandagtig en wys dit. Vir 'n langer antwoord, vra iets soos : "Wil jy uitbrei daarop?" Vir 'n korter antwoord : "Kom ons kyk of ek dit kan opsom."

Remain attentive and receptive, and show it. *To encourage a longer answer, ask the person to explain or to go on. For a shorter answer: "Let's see if I can summarize what you've said."*

11. Moenie stomp eindig as die vrae verby is nie. Vra bv.: "Is daar nog iets wat jy vir my wil sê?"

Do not end abruptly after the questions have been handled. *Ask something like: "Anything else you'd like to say?"*

12. Sement die verhouding van vertroue en warmte voor jy vertrek. Sê bv. "Ek het dit geniet om na jou te luister . Hoe voel jy oor ons gesprek?"

***Cement a relationship of warmth and trust** and set the stage for a possible further interaction by saying something about the value the conversation has had for you personally, and asking how he/she feels about it.*

13. Maak seker dat al die kode inligting onder-aan die vorm ingevul is. Omkring die toepaslike kode (geslag, betrokkenheidsvlak, ouderdomsgroep en jare in gemeente).

***Ensure that the coded information at the bottom of the page is filled out correctly** before you hand it back to the convener of the listening team.*

ADDENDUM B:

I. Beskryf die gemeente aan 'n nuwe persoon

- 1.) Hierdie gemeente is baie betrokke by mekaar en in die samelewing. Dit sien 'n mens deur die aantal aktiwiteite wat die gemeente doen. Die gemeente is 'n lewendige gemeente en die lidmate is opgewonde oor die gemeente. 'n Mens kan maklik by die gemeente inskakel deur betrokke te raak in die aktiwiteite.
- 2.) Hierdie is 'n oop gemeente. Die denke binne die gemeente is nie eng nie. Dit is lekker om deel van hierdie gemeente te wees, want die gemeente is lewendig. Ons maak ruimte vir mense en nuwe idees.
- 3.) Die gemeenskap is betrokke in die gemeente en die gemeente beweeg maklik en ontwikkel vinnig. Hier is 'n goeie balans tussen verskillende standpunte en 'n bereidheid om na mekaar te luister. Dit gaan goed met die gemeente, want die lidmate is meelewend en finansiëel betrokke. Die gemeente is opbouend en die mense is positief.
- 4.) Ons het 'n groot verskeidenheid van tipes mense in die gemeente, so almal werk saam om take te verrig. Ons het ook baie vrygewige mense in die gemeente.
- 5.) Almal is soos een groot familie en is daar vir jou in goeie en slegte tye.
- 6.) Die gemeenskap werk goed saam en is vriendelik.
- 7.) Daar is iets vir almal in die gemeente. Oud en jonk, man en vrou voel welkom. Oulike jeug-"band" maak die aanddiens lekker. Daar is nie baie "issues" in die gemeente nie.
- 8.) Dit is 'n baie gebalanseerde gemeente. Die gemeente is nie "way out" of verkramp nie. Die kombinasie van dominees werk ook goed vir die gemeente. Die gemeentede is wyd uiteenlopend (bv. baie ryk en brandarm), maar daar is goeie samewerking tussen die verskillende groepe.
- 9.) Daar is iets van als (ouderdomsgewys byvoorbeeld) in die gemeente. Dit is 'n besige gemeente wat nie dood is nie. Daar is altyd iets aan die gang.
- 10.) Ek is nog nie deel van die gemeente nie, jy moet hier gebore wees om ten volle deel te wees van die gemeenskap. Hier is 'n sterk snobistiese houding, veral die jonger geslag waar die vrou van buite af ingekom het in die gemeenskap in. Daar is tog baie besonderse mense hier.
- 11.) Christus is belangrik in en vir die gemeenskap. Die gemeentede se betrokkenheid is gemiddeld, maar nie koud of

- afsydig nie. Die gemeente is geseënd met die gehalte van die leraars.
- 12.) Dit is 'n goeie gemeente. Daar is genoegsame geleenthede om geestelik te groei en ek hoor die gemeente is finansiëel sterk.
 - 13.) Dit is 'n lekker gemeente, want ons werk lekker saam. Die mense geniet die leraars se besoeke en die belangstelling. Daar is baie gereelde kerkgangers.
 - 14.) Goeie gemeenskap en goeie mense en hier is minder probleme vir leraars as in die stede. Die kerkbywoning is ook beter as in die stede. Finansiëel is die gemeente gesond. Die leraars se kwaliteit van lewe beter op platteland as in die stad.
 - 15.) Ons het 'n meelewende gemeente. Was nie so toe ons gekom het, 25 jaar gelede nie. Toe was daar nie eenheid nie, die gemeente was in groepe verdeel. Ons was inkommers en het dit so beleef. Hoe meer ons ingeskakel het, hoe meer het dit verander. Dis nou baie beter. Aanvanklik was ons maar baie huisgebonde, ons moes onself eers "bewys" het. Hulle sal jou nie intrek nie, jy moet inskakel van jou kant af.
 - 16.) Wonderlike gemeente en predikante. Ek is baie tevrede.
 - 17.) Gevestigde en rustige gemeente. Mense baie meelewend en hulpvaardig. Was by baie gemeentes betrokke, hierdie een die mees meelewende.
 - 18.) Omgee gemeente. Mense in nood word gehelp en ondersteun. Die lidmate sien hartseer raak en help graag waar nood is. Daar is 'n voorbehoud: hierdie ondersteuning word gegee aan die binnekring, nie soseer aan mense buite die kring nie.
 - 19.) Baie lewendige gemeente. Mense is naby aan mekaar en baie hulpvaardig. Daar is nog respek vir die Sondag en vir die Here.
 - 20.) Dis 'n oop en ontvanklike gemeente wat nuwe mense verwelkom. Nuwe intrekkers kan welkom voel en maklik inskakel.
 - 21.) Toe ek na die gemeente gekom het, het mense my gewaarsku dat hier groepe in die gemeente is. Ek het dit wel so beleef. Ek probeer met almal dieselfde wees, maar daar is mense wat jou aanvaar en ander nie. Vir my gaan kerkwees oor my verhouding met die Here en ek probeer almal dieselfde behandel ongeag hulle houding.
 - 22.) Daar is goeie mense en aardige mense in die gemeente.
 - 23.) Lewendige gemeente en word as positief deur die mense ervaar. Daar is 'n goeie balans tussen die twee leraars en hulle werk goed saam met die jeug en die ouer mense. Beide stel belang in hulle werk en die gemeente.
 - 24.) Hier kry jy voedsel vir die gees. Die preke is boeiend en die atmosfeer gaan jou laat terugkom. Daar is lewe en dit is nie 'n

doeie gemeente nie. Die roetine oorheers nie en daarom is dit nie 'n tradisionele NG kerk nie.

- 25.) Die gemeente is ondersteunend en hulpvaardig. As jy jou kant bring, sal jy ingetrek word, anders nie. Almal help as jy in die moeilikheid is. Tog is daar maar "rellies" onder mekaar.

II. Hoe leer gemeentelede wat dit beteken om 'n volgeling (dissipel) van Jesus Christus te wees?

- 1.) Deur middel van betrokkenheid in die gemeente en die bywoning van eredienste moet 'n mens geestelik groei.
- 2.) Hoofsaaklik d.m.v. prediking, maar die groepe funksioneer ook. Die groepe is egter nie so aktief nie.
- 3.) By eredienste d.m.v. lofprysing. Gemeentelede leer ook bymekaar, omdat ons 'n familie van Christus is. Deur die Woordverkondiging word 'n mens gemotiveer om Jesus te volg.
- 4.) Kerk, CSV, Sondagskool en deur die mense van die gemeente
- 5.) Uit die Bybel en by ander gemeentelede wat jou help met vrae en deur te kyk na die lewe van ander volgelinge.
- 6.) Die Bybel.
- 7.) Deur preke, Bybelstudies, liedere en projekte soos die 40 dae.
- 8.) Die eredienste is die hartklop van die gemeente, maar Bybelstudies, wyksbyeenkomste en die lewe van "gewone" gelowiges help my ook om 'n dissipel van Jesus te wees.
- 9.) By bedieningsgroepe, preke en die mense rondom jou, m.a.w. die gemeentelede (natuurlik nie almal nie) wys jou hoe om 'n volgeling van Jesus te wees.
- 10.) Krisistye leer 'n mens baie makliker waar jou God is, soos bv. in die droogtes van 1970 en 1990.
- 11.) Deur persoonlike stiltetyd. Deur die toerusting wat aangebied word deur die leraars en ander bedieningsgroepe in die gemeente. 'n Mens groei ook deur betrokke te wees in die gemeentelike aktiwiteite.
- 12.) Deur kerkbywoning, die voorbeeld van jou ouers, aan die kerk se bedrywighede deel te neem, m.a.w. deur 'n goeie lidmaat te wees.
- 13.) Deur Bybelstudie en bidure. Ook wanneer ons gesels oor godsdienstige sake en die eindtyd bv..
- 14.) By die ouerhuis en as dit nie gebeur nie, is dit moeiliker na die tyd. 'n Ouer mens sal deur 'n "trauma" moet gaan om tot bekering te kom.
- 15.) As jy nie 'n anker in die lewe het nie, is jy verlore. Die Here is my anker en toevlug in alle tye en alle omstandighede. Die 40 dae groep het ons baie daarmee gehelp. Dit het my gevorm in my menswees en insig. Ek het altyd Bybelstudie toe gegaan maar dit het nie die impak gehad wat die 40 dae op ons gehad het nie.

Sondae is ook baie vormend. Ons week is leeg as ons nie kerk toe gaan nie. Die erediens is kos vir die siel.

- 16.) Dissipel is om te kan vertel wat die Here vir jou gedoen het en hoe Hy jou help en bystaan. Ek sukkel nog maar, maar die dokters het gesê ek sal 'n vegetable wees of 'n invalide na die ongeluk. Gebede van mense en belangstelling en betrokkenheid help my baie.
- 17.) Dissipelskap beteken dat jy betrokke moet wees in die gemeente. Hyself is baie teruggetrokke maar is ten spyte daarvan maklik in die gemeente aanvaar, veral in die wyk deur die wyksbyeenkomste wat maandeliks plaasgevind het. Die mense in die wyk is baie meelewend by mekaar.
- 18.) Dissipelskap is meelewing. Dit is om betrokke te raak by 'n bediening of aksie. Jy moet jou liefde vir God teenoor jou medemens uitleef. Jy moet dit opreg doen en nie net om deur mense raakgesien te word nie. Dit berus op 'n persoonlike keuse. Die gemeente en predikante plaas geen druk op jou om betrokke te raak nie. Ek beleef dit positief aangesien dit my die geleentheid gee om op eie tyd en inisiatief betrokke te raak. Ek voel nie in 'n blik gedruk nie. Daar is ook genoeg geleentheid en ruimte in die gemeente om sinvol betrokke te wees.
- 19.) Ek kan nie sonder die Here leef nie. Ek doen niks sonder om Hom eers te vra en sy wil te soek nie. Wat my hierin help is die Bybelstudie en bidure, ook die eredienste in die kerk.
- 20.) Dissipelskap is dat jy seker is van die ewige lewe. En dat jy hierdie sekerheid uitleef in diens van jou medemens en goeie verhoudinge handhaaf met almal. Die eredienste is vir ons 'n baken op hierdie geloofspad. Al die byeenkomste en vergaderings en bedieninge is verrykend vir ons geloofslewe.
- 21.) Christenskap is 'n individuele saak, dis my eie verantwoordelikheid. Ek stamp baie kop met mense oor my eerlikheid. Die mense praat nie graag oor hulle verhouding met die Here nie, daar is nie vrymoedigheid nie maar dit verhoed my nie om my christenskap uit te leef nie.
- 22.) Dissipelskap is iets binne in jouself. Niemand kan my daarmee help nie.
- 23.) Deur Bybelstudie en die Bybelskool kan 'n mens baie leer. 'n Mens leer ook by ander gemeentelede, veral die oueres. Die gemeentelede moet aktief inskakel by die werksaamhede van die kerk.
- 24.) Ons word groot in 'n kultuur van meelewendheid. Daar word van kleins af vir ons 'n voorbeeld gestel en dit is deel van jou geloof om kerk toe te gaan. Ons gaan as families kerk toe en sit nie alleen in

die kerk nie, maar by jou familie of vriende. Geloof is nie 'n een-man saak nie.

25.) In die eredienste en deur ander mense te help.

III. Vertel iets wat illustreer hoe jy ervaar dat God teenwoordig is en hoe Hy werk in hierdie gemeente.

- 1.) Toe my ouers oorlede is, het ek die bystand en ondersteuning van die gemeente ervaar. Ek het dit ook gesien in hoë die gemeente omgee vir hulle wat siek is en hulle in gebede aan die Here opdra. Die betrokkenheid by mekaar (koinonia) en die empatie waarmee gemeentelede mekaar bystaan getuig van God se teenwoordigheid en werking.
- 2.) Die finansiële opbloei in die gemeente was 'n wonderwerk. Daarmee saam het die in werking stelling van die nuwe struktuur min teenkanting gehad. Hier word ook baie gebid vir noodlydendes en siekes. Na hul herstel getuig die siekes van hul waardering vir die belangstelling, ondersteuning en gebede.
- 3.) God werk deur ons lewens en jy kry die gevoel van familie van Christus wees as jy betrokke is in die gemeente. Deur die projekte soos die 40 dae ervaar 'n mens ook dat God teenwoordig is, omdat so baie mense inskakel en aktief deelneem.
- 4.) Ek het geleer dat as mens om mense is wat naby is aan God, sien 'n mens wonderwerke. Deur God wat my gebede antwoord kan ek ook sien dat Hy werklik bestaan. Natuur ook.
- 5.) By CSV kamp '09. Een aand het ons 'n kruis gebrand met papiertjies. Ons het in stilte gesit en meeste van ons het begin huil. Die stilte was reeds aanbidding en daarna het ons gesing en gebid.
- 6.) Die feit dat ons kerk in finansiële moeilikheid was en dat die gemeenskap saam gewerk het en dat ons nou in 'n goeie finansiële posisie is.
- 7.) Wanneer 'n mens sing en ons word rustig en die dominee bid om ons onder die ervaring van God se teenwoordigheid. Fliëks soos "Facing the Giants" en "Fireproof" laat my ook God se teenwoordigheid ervaar.
- 8.) Die finansiële wonderwerk. Menslik onverklaarbare manier wat ons finansiëel en geestelik groei. Die vermoëns van die leraars en hoe die Here ons gelei het in die aanstelling van beide die leraars.
- 9.) Ons was diep in die skuld en nou help ons ander gemeentes finansiëel. Mense wat nooit in die kerk/erediens was nie, is nou daar en mense gee meer van hulself en finansiëel.
- 10.) By Angus Buchan het ek my hart vir die Here gegee en die Here het my besigheid geseën deur die vermoëns wat Hy vir my gegee het. 'n Mens moet bid, vra en glo.

- 11.) Die optrede deur die koor laat mens die gevoel kry dat God teenwoordig is. Ek ondervind dit ook in die preke wat gelewer word en waar geleenthede gegee word vir getuïensse.
- 12.) Ek kan nie aan iets dink nie. Jou eie geloof is belangrik. Ek blameer God vir dinge wat in my lewe gebeur het.
- 13.) Ek voel elke dag as ek wakker word dat die Here by my is en my begenadig. Ek vertel aan ander dat hulle nie moet kla nie, maar meer positief moet wees. Wanneer 'n mens bid vir andere wat swaarkry en siek is en daar reaksie op die gebede is groei ek in my geloof.
- 14.) Van die boer se oogpunt gaan dit relatief goed met ons , beter as met ander distrikte. Ons is "voorsien" van genoegsame water. Dit is net God wat voorsien.
- 15.) Tydens dood en siekte en krisis staan mense saam en ondersteun en gee. Mense lewer graag prakties diens en gee graag as daar nood is. Kirkwood het ontwikkel van 'n snobgemeente na 'n omgeegemeente. Waar mense vroeër op jou neergesien het, is dit nie meer so nie.
- 16.) Die gemeente se verbeterde finansies is 'n teken van die Here se teenwoordigheid.
- 17.) Bybelstudie en eredienste. Noudat ons ouer is en nie meer so betrokke kan wees nie, het die mense ons nie eenkant toe gegooi nie, hulle is nog steeds by ons betrokke.
- 18.) Die gemeente se finansies is een van die grootste voorbeelde. Ons het van 'n sukkelende gemeente beweeg na 'n gemeente wat ander kan help en ondersteun.
- 19.) Ons kom elke oggend bymekaar in die sonhoekie (in Valleihof) en dan gesels ons oor die Here en ons verhouding met Hom. Ons besoek gereeld die mense in die siekeboeg en ervaar so sy teenwoordigheid.
- 20.) 'n Uitstaande gebeurtenis van die teenwoordigheid van die Here is die wonderbaarlike uitkoms uit ons finansiële verknorsing en dat ons nou in 'n posisie is om ander te kan help. Verder is die lang geskiedenis van die gemeente wat nog steeds groei 'n bewys van hoe die Here hier werk.
- 21.) Daar is mense wat uitstaan en vir my wys dat die Here teenwoordig is. Hulle is vir my 'n voorbeeld. Twee sulke persone is Anne Kilian en Willie Bouwer. Anne het by die vullishoop gaan kos en klere gee, dit was vir my 'n voorbeeld. Ek doen dit nou nog gereeld om kos en klere vullishoop toe te vat en uit te deel. Willie laai sy bakkie vol lemoene of waatlemoene en deel oral aan armes uit. Dit het my ook geïnspireer en ek gaan nog weekliks met 'n bakkie vol goedere in Moses Mabida in en deel uit aan die armes.

- Die feit dat ons 'n verskil kan maak in mense se lewens, veral die armes is vir my 'n bewys van die Here se teenwoordigheid.
- 22.) Die "Oubaas" is nie net in die gemeente nie, Hy is in die geheel by almal.
 - 23.) Ek ervaar die teenwoordigheid van God in die natuur en by ander gemeentede, veral die oueres – veral met stiltetye en by die aanddienste. Elkeen ervaar God se teenwoordigheid op 'n eie unieke wyse.
 - 24.) In 2000 het dit baie sleg gegaan met die kerk se finansies en gevolglik ook die gemeenskap. Ons moes weer beseft dat ons afhanklik is van God. Ewe skielik het die kerk ge-"boo,". Ons moes net weer mens raak.
 - 25.) Frank Swiegelaar het alleen gesit en was baie hartseer, maar die gemeente het vir hom omgee en hy het weer ingeskakel. Hierdeur kon ek sien dat God teenwoordig is. Ook in die GIA-fees sien ek hoe gemeentede hul hulp aanbied en help in gehoorsaamheid aan God. Die noodfonds se stigting help ons ook om God se teenwoordigheid aan ander te demonstreer.

IV. Beskryf 'n ervaring van betekenisvolle aanbidding van God wat jy in die gemeente gehad het.

- 1.) By die God in Aksie fees wat die gemeente in oorleg met ander gemeentes in die Vallei reël het ek iets ervaar van betekenisvolle aanbidding toe ons almal saam gebid het. Jy kon God se teenwoordigheid aanvoel. Ek het dit ook ervaar in die 40dae projek en in Pinkster. So ook by die Ester konferensie waarna 'n klomp vroue vanuit die gemeente gegaan het.
- 2.) In die Via Dolorosa het ek 'n besondere belewing van aanbidding gehad. Die aanddienste oor die algemeen help my om op God te fokus.
- 3.) Betekenisvolle aanbidding ervaar ek as ek ander mense help en weet God werk so deur my: Hy raak mense se lewens deur my aan.
- 4.) CSV kamp was ongelooflik. Sondae se aanddienste. Tydens dienste waar fliëks gewys word, bv. Faith like Potatoes.
- 5.) Hy antwoord op ons gebede, bv. een keer het ons as gemeente by die skool en in die kerk gebid vir reën en daardie selfde dag het die lug toegetrek en dit het gereën ☺.
- 6.) Die CSV-kamp.
- 7.) Doe aandiens onder musiekbegeleiding.
- 8.) By 'n Nagmaal het ek net vir die eerste keer beseft dat God al ons sondes vergewe as klein en nietige mense.
- 9.) Die CSV-kamp, ek het 'n nuwe verbintenis aan God gemaak en so vir Jesus beter leer ken. Die praatjies, aanbidding, natuur en ander

- mense daar wat van hul geestelike stories gedeel het, het my 'n betekenisvolle aanbidding van God laat ervaar.
- 10.) By Angus Buchan se byeenkoms waar ek my hart vir Here gegee het.
 - 11.) Deur sang en stilgebed en by die studiegroepe ervaar 'n mens die nabyheid van God.
 - 12.) Goeie reëns wat volg op gemeentelike gebede, maar daar is nie altyd reën nie.
 - 13.) Toe daar so gereeld gebid is vir die dogter van Ria Nel met haar kanker en hoe sy nou volkome genees is. Dieselfde vir Louis de Bruyn se dogter wat nege maande gegun is om te leef en nou al tien jaar lewe. So ook in die geval van Madelein se kind wat mooi herstel het deur ons gebede.
 - 14.) Gebed wat iemand gelewer het om hul te beskerm op die lang pad. Veilig heen en terug gery al was die verkeer baie druk.
 - 15.) Die gemeentesang. Die begeleiding en gesindheid van die dominees. Daar is nie 'n afstand tussen die leraars en die gemeente nie, lidmate het vrymoedigheid teenoor die dominees, jy voel nie hulle is daar eenkant op 'n troontjie nie.
 - 16.) Die besoeke van die diaken en lidmate onderling.
 - 17.) Ons belewenis in die eredienste. Die 40 dae projek. Ons was nie in 'n groep nie maar het alles elke dag saam gelees en meegemaak. Ons bly betrokke by wat in die gemeente gebeur deur die Bulletin en die Almanak.
 - 18.) Die 40 dae fokus. Bybelstudiegroepe en bedieningsgroepe. Die eredienste wat ingerig is om die behoeftes van die mense te akkommodeer.
 - 19.) Die Samesang en die eredienste. Die gemeenskap van die gelowiges in al die aktiwiteite van die gemeente en die spontane vriendekring in Valleihof.
 - 20.) Die eredienste. Die aksies soos die 40 dae fokus. Die aktiwiteite en bedieninge van die gemeente
 - 21.) Die predikante gee vir ons 'n goeie boodskap, ek verwerk die boodskap, maak dit my eie en bemoedig mense in die week daarmee.
 - 22.) Jou siening moet reg wees. Alles hang van my af, niemand kan my leiding gee om die Here te dien nie.
 - 23.) Die ondervinding van die vorige 40 dae bly by my. As 'n leerskool en verrykingskool het ek baie geleer en het dit vir my baie beteken. Ek kan aan niks verder dink nie.
 - 24.) 'n Paar jaar gelede het Koos Olivier se seun breinvliesontsteking opgedoen. Selfs die kinders in Kikkiewikkie het vir hulle gebid en hy het heeltemal herstel.

25.) Pinkster: 'n vrou het opgestaan om te bid en gesê dat sy baie dankbaar is vir die gemeente se betrokkenheid in hul lewens. Sy het so min, maar sy is dankbaar. Ook by die CSV het ek iets ervaar van God se teenwoordigheid.

V. Vertel van 'n situasie waarin jy en/of ander mense by 'n probleem of konflik by die kerk betrokke was en hoe dit hanteer is.

- 1.) Die hantering van konflik was baie goed hanteer. Daar is altyd oor die konflik en probleem gebid en na God se wil gevra. Hy het die antwoorde gegee.
- 2.) Binne my Bybelstudiegroep was daar konflik en die mense wou die konflik oplos. Dit is vir my 'n positiewe belewenis van probleemhantering. Konflik binne die kerkraad oor die aanbou van 'n moederskamer is ook goed hanteer: daar was redelike openheid in die bespreking en 'n bereidheid om na mekaar te luister. Almal is bereid om na 'n middeweg te soek.
- 3.) Daar is twee situasies waarin ek konflik ervaar het: die finansiële agterdog waarin vermoed is geld het "weggeraak" en ds. Gerrie se bedanking en weggaan. In beide gevalle is sterk standpunt ingeneem, maar daar is ook gestreef na reg en regverdigheid. Naasteliefde en liefde vir God was as riglyn gebruik en daarom voel ek asof die konflik goed hanteer is. Verder is konfidensialiteit ook goed bewaar wat meegewerk het ten goede. Veral in 'n klein gemeenskap is dit baie belangrik.
- 4.) Sondae-aande se diens was eers nie op die jeug gemik nie. Ou mense stem nou nie saam met die dromme in die kerk nie. Dit word opgelos deur almal tevrede te stel.
- 5.) Die ou mense wat in die kerk inkom en sien iemand sit waar hulle gewoonlik sit dan loop hulle uit. Ek neem aan mense bv. familie/vriende gaan praat met hulle.
- 6.) Geen.
- 7.) Die musiekbedieningsvergadering. Een persoon kalmeer almal en almal gee menings en gewoonlik word daar dan 'n besluit geneem.
- 8.) 'n Seun wat gekatkiseer het en wou belydenis aflê is nie toegelaat om dit te doen nie ('n week voor die belydenisaflegging). Dit is nie reg hanteer nie. Ek het egter wel baie ondersteuning ervaar in 'n baie spesifieke krisis in my lewe.
- 9.) In die musiekbediening was daar konflik en die mense het dit nie goed hanteer nie. Dit was onnodige konflik. Verder is daar mense wat bepaalde plekke in die eredienste sit en hulle loop as hulle nie daar kan sit nie. Dit is onnodig.
- 10.) Daar het sjebiens in die dorp gekom en 'n ander gemeentelid het hulle geakkommodeer ten koste van die gemeenskap. Ek wou haar

- trompop loop na 'n erediens, maar kon myself inhou en het deur die polisie die probleem opgelos.
- 11.) Die probleem rondom die finansiële krisis van die gemeente. Mense was seergemaak en het die gemeente tydelik verlaat, maar tyd heel woude en daar was geen ander oplossing vir hierdie situasie nie.
 - 12.) Was baie vies vir die dominee wat nie eers my besoek het met die afsterwe van my vrou of kind nie. Ek hou geen gevoelens teen die kerk nie.
 - 13.) Geen probleem.
 - 14.) Ek is gevra om op te tree as diaken, maar daar is kaspie teen my gemaak in die kerkraadsvergadering. Ek het dit toe nooit weer gedoen nie en was baie seergemaak. Dit is nooit opgelos nie.
 - 15.) Bure wat huweliksprobleme gehad het, het ons kom sien. Ons het hulle na ds Gerrie toe gevat en hy het dit swak hanteer.
 - 16.) Geen persoonlike konflik nie maar die gemeente se konflik met ds Gerrie en dat hulle hom verdra het.
 - 17.) Daar was baie konflik met ds Gerrie, veral in die tyd toe hy alleen hier was. Ek het op daardie stadium gekollekteer en mense in die wyk en by die rolbal het baie gepraat en geskinder. Ek het probeer regstel en verduidelik.
 - 18.) Toe ek aansoek gedoen het vir die skriba-pos en 'n keuse moes maak tussen die pos en 'n ander geleentheid, het iemand my geskakel en gesê dat dit die wil van die Here is dat ek hierdie pos moet aanvaar. Ek het dit as konflik beleef en gevoel dat daar gepraat word vanuit hulle perspektief sonder om my in ag te neem. Dieselfde geval met die besluit om my kinders uit die Skool te vat. Mense het vir my gesê die gemeenskap gaan my uitskuif. Ek het dit nie so beleef nie, daar is wel 'n klein groepie wat styf is teenoor my maar die meeste mense is baie vriendelik en belangstellend en ondersteunend.
 - 19.) Daar was rondom Kerstyd 'n struweling tussen twee manlike inwoners in die oord. Een van die mans is prokureurs toe om die saak aan te gee. Ek het persoonlike baie met hulle gesels en hulle gewys op ons Christelike getuienis en boodskap. Ons as Christene moet kan vergewe en in vrede saamleef. Ek dink die probleem is nou opgelos, die persoon het belowe dat hy die saak sal terugtrek.
 - 20.) Daar was 'n konflik met die vorige voorsitter van die Kerkraad en sy vrou wat op daardie stadium skriba van die gemeente was. Hulle het die Kerkraad mislei oor die finansies. Hulle het die finansies van die gemeente voorgehou aan die Kerkraad as positief terwyl ons byna bankrot was. Toe ek dit uitgewys het, het dit tot groot onmin en konflik gelei. Verskeie pogings deur myself en die leraars om

- versoening te bewerk het op niks konstruktief uitgeloop nie. Die saak is nog steeds nie bevredigend opgelos nie.
- 21.) Daar was eenkeer sprake dat die Moederskamer geskuif sou word na die agterkant van die kerk. Ek het dit sterk afgekeur en ervaar as konflik met ds Gawie. Ek dink hy het dit persoonlik opgeneem. Dit het gelukkig oorgewaai.
 - 22.) Ons buurman, Hennie se hond het elke week my vuilgoedsak kom stukkend skeur. Ek het een aand mooi met hom gaan praat en gesê hy moet plan maak, ek gaan my hond op hom sit.
 - 23.) Daar is kapsie gemaak by 'n kerkraadsvergadering teen 'n voorgestelde diaken deur 'n man met 'n swakker "track record" as die voorgestelde persoon. Dit het groot wrywing veroorsaak en is eers jare later opgelos met die hulp van bure.
 - 24.) Daar was konflik met die skriba (die tannie het gemoedere opgejaag – sy was gefokus op geld – die tannie het iemand in my wyk aangestel sonder my medewete as diaken). Ek het haar gebel en dit uitge-"sort". Op die platteland ken ons mekaar en moet mekaar vertrou.
 - 25.) Daar was konflik met die koster, maar dit is maar uitgepraat deur emosies op die tafel te sit.

VI. Wat maak jou angstig oor die toekoms van die gemeente en wat gee jou hoop?

- 1.) Niks maak my angstig nie. Mense is meer ontvanklik en gretig en opgewonde oor hul Christenskap en dit gee my hoop. Daar is 'n groter bewustheid van God se teenwoordigheid in die gemeente. En die feit dat mense by andere betrokke is (ook nie-gemeentelede) gee my hoop. Gemeentelede gee ook maklik om die nood in die gemeenskap te verlig.
- 2.) Die gemeente moet 'n verskil in die gemeenskap maak en dit moet volhoubaar wees, anders word ek angstig oor die gemeente. Ons moet relevant wees en bly en daarom is verandering nodig. Die betrokkenheid van die lidmate en die openlike verhouding met God wat baie lidmate uitleef maak my hoopvol. Die bestuur van die gemeente fokus op verhouding en nie noodwendig op kerkreg nie. Dit gee my hoop.
- 3.) Die kwynende platteland maak my angstig en die politieke onsekerheid. Die wete dat 'n Hoër Hand egter in beheer is, is gerusstellend en die feit dat 'n klein gemeenskap so na aan mekaar is gee my hoop.
- 4.) Deesdae word daar al hoe meer kerke gevorm en ek is bang die gemeente gaan daaronder ly. Ons het twee van die beste dominees en ek weet dat hulle die gemeente in die regte rigting gaan lei.

- 5.) Dat een van ons dominees weggaan maak my angstig. Die toename in die jeug se bywoning, veral in aanderedienste gee my hoop.
- 6.) Die feit dat hulle die kinderkrans wou stop maak my angstig, maar die samewerking van die gemeenskap maak my positief.
- 7.) Die swak erediensbywoning maak my angstig en die nuwe bedieningsgroepe wat ontstaan saam met die klomp nuwe babatjies maak my positief.
- 8.) Die feit dat Bybelse waardes in die slag bly a.g.v. moderne tendense (bv. om saam te bly) maak my angstig. As ek egter terugkyk en sien hoe Jesus die gemeente gedra het, is ek nie bekommerd oor die toekoms nie. Hiermee saam maak die jonger geslag se positiewe gesindheid teenoor die gemeente my ook positief.
- 9.) As die dominee gaan loop word ek angstig en as mense nie mekaar 'n plekkie in die son gun nie (oumense vs. jongmense). Dit gee my egter hoop dat daar jongmense is wat bly kerk toe kom.
- 10.) Ek is nie angstig nie, maar hoopvol oor die goeie leiding wat die gemeente van die twee leraars kry wat betrokke is in mense se lewens as net nog twee gewone mense. Hulle is mense tussen mense.
- 11.) Wat my angstig maak is dat mense nie maklik met verandering saamgaan nie. Dit maak my positief as ek besef dat God wat die verandering wil bewerkstellig die oplossing sal gee, ons moet net op Hom bly vertrou in gehoorsaamheid.
- 12.) Ek sal alle bydraes stop as saamwoon goedgekeur word en al die sprake rondom of Christus werklik bestaan het of nie maak my benoud. Ek sal hoop hê as al hierdie negatiewe dinge afgeskiet word.
- 13.) Ek is bekommerd oor die jeug en die swak bywoning van die kinders. Ons toekoms word daardeur bedreig. Ons moet meer doen om die jeug godsdienstig te betrek. Ouers skep nie geleentede vir hul kinders om vir God te leer ken nie (bv. huisgodsdienste). Ek is ook bekommerd oor die feit dat mense nie meer betrokke wil wees en ouderlinge en diakens wil wees nie.
- 14.) Angstig: die skool moet behoue bly, want as dit tot niet gaan, sal die kerk agteruitgaan (veral op die platteland). Alle winkels sal ook daaronder ly. As dit goed gaan finansiëel, sal die gemeente daarby baat. Die gemeenskap sal ook baat vind en dit gee my hoop.
- 15.) Ons gemeente het in die verlede baie gesukkel met finansies. Daar is maar bekommernis dat dit weer kan gebeur dat ons in 'n finansiële verknorsing kom. Die geld moet net goed beheer word. Wat my hoop gee is dat die Here ons gehelp het om uit die finansiële gemeentekrisis te kom en dat Hy ons weer sal help.

- 16.) Ek is angstig oor wat van die Jeug gaan word. Hulle is die kerk van môre en hulle het geen belangstelling in kerk en godsdiens nie. Ek hoop maar op die Here vir die toekoms.
- 17.) Ek is nie angstig oor die toekoms nie, sou net wou sien dat die samesprekings oor eenheid met die VGK nie so sloer nie. Ek is ook bietjie bekommerd oor die kinders wat wegraak na Belydenis van geloof. Wat word van die Jeug? My hoop is weereens die jongmense. Daar is 'n sterk kern jonggetroudes in ons gemeente wat mooi betrokke is ten spyte van die eise van 'n veranderende wêreld.
- 18.) Ek is angstig oor die kinders. Die ouers se onbetrokkenheid by die Kategese en die geloofsvorming van die kinders maak my bekommerd. Wat my hoop gee is dat die gemeente ruimte maak vir die kinders, veral in die eredienste, die kategese en besonder die aanddiens.
- 19.) Ek het geen vrese vir die toekoms nie. Ek het hoop omdat mense nie bang is om oor die Here te praat en hulle geloof uit te lewe nie.
- 20.) Wat my angstig maak is die groot getal randeiers wat lidmate van die gemeente is maar nie aktief inskakel nie. Wat my hoop gee is dat die gemeente ten spyte van hierdie groep mense steeds groei.
- 21.) Wat my angstig maak is dat die gemeente bietjie dood is. Daar is te min meelewing en getuienis. Dit is te veel die dominee en die lidmate het nie veel aandeel nie. Wat my hoop gee is my gebed dat die skeiding tussen ryk en arm afgebreek sal word en dat mense van verskillende kulture en vlakke nader aan mekaar sal beweeg. Dat die groepe en skeidslyne sal verdwyn. Dat daar nie net aan die binnekring aandag gegee sal word nie maar dat ons ook na buite toe sal uitreik.
- 22.) Al waarvoor ek bang is, is dat ek aan my lewer sal doodgaan. Al hoop wat ek het is dat daar genoeg "Essentiale" sal wees om my lank genoeg deur te sien.
- 23.) Myns insiens is die bywoning van die kerk aangeleenthede en dienste deur die jeug (naskoolse) swakker as vroeër. Dit is asof die materialisme en kapitalisme die oorhand voer. Is die godsdiens opvoeding wat die kinders by die huise ontvang nog voldoende? Baie lede is nog passievol en dit werk deur in die goeie ondersteuning wat mense met probleme ondervind. Met ons goeie leraars sal hierdie posisie nog verder verbeter.
- 24.) Die jonger mense is nie meer so kwaai betrokke nie a.g.v. ander afleidings en ek is self skuldig daaraan. "Sondag is my dag." Die winkels is oop en mense het ander prioriteite. Hierdie dinge maak my angstig. Tog kan jy by 'n biduur vir reën hoor dat mense uit hul

harte bid. Ons wil ook so met die Here praat – jy moet 'n verhouding met God hê om so te bid en dit gee my hoop. Verder gee die kinderdienste vir my hoop as ek sien hoe entoesiasies die kinders is en hulle geloofs-“coaching” kry, eerder as Bybelstories.

- 25.) As ds. Gouws besluit om te gaan maak my angstig. Die gesindheidsverandering van die gemeente en die mense se betrokkenheid by mekaar, by die GIA-fees en die 40-dae gee my hoop. Die feit dat gemeentelede om braaivleisvure staan en oor God gesels gee my baie hoop.

VII. Vertel hoe jy en andere voel oor die veranderinge wat in die afgelope 3-5 jaar in die gemeente plaasgevind het.

- 1.) Baie positief, want daar is groter geestelike groei a.g.v. veranderinge wat die afgelope tyd plaasgevind het.
- 2.) Min mense is negatief en hierdie veranderinge maak my juis opgewonde oor die toekoms.
- 3.) Die ou struktuur was uitgedien en die nuwe struktuur word positief beleef deur die gemeente. Die leraars is baie belangrik vir die “sukkses” van die gemeente en die vorige leraars het nie oor goeie menseverhoudings beskik nie. Die nuwe leraars word baie positief beleef en gee aanleiding tot die positiewe gesindheid teenoor en in die gemeente. Daarom is die laaste 3-5 jaar baie positief beleef.
- 4.) Dit is baie positiewe veranderinge. Ek is baie bly daarvoor. Ons het nou Sondae aande 'n diens wat op die jeug gemik is. In Sondagskool is daar besluit om boeke te los en oor meer praktiese onderwerpe te gesels.
- 5.) Ek is positief oor die nuwe dominee en dat ons al ons skuld betaal het.
- 6.) Ek is positief oor die nuwe dominees. Hulle preek meer op my vlak en ek verstaan dit.
- 7.) Ek is hartseer dat daar nie meer 'n bazaar is nie, maar is bly oor die finansies, die 2 dominees en die kerktuin wat verander is.
- 8.) Ek is bly dat ons kan lag en spontaan wees in die eredienste. Die gemaklike gebruik van tegnologie, terwyl die orrel en ons tradisies nie heeltemal omvêr gegooi word nie maak my positief.
- 9.) Die aanddienste is meer jongmens-georiënteerd en dat daar meer plek vir almal gemaak word maak my positief.
- 10.) Ek is positief oor die finansies van die gemeente en oor die feit dat mense se sienings verander het en liefde uitstraal.
- 11.) Uiterlik was daar nie veel verandering nie, maar wel in gesindhede. Ek ervaar die instel van nuwe metode vir die aanddiens baie positief. Die swak opkomste by die aanddiens bly 'n bron van kommer.
- 12.) Ek weet te min hiervan om enige opinie uit te spreek.

- 13.) Mis diakens en ouderlinge wat by die huise omgekom het en die gesprek wat hulle gevoer het. Die aanddienste se verandering behoort 'n verskil te maak, maar is dit so?
- 14.) Die verandering van kerkraad na bestuursraad is positief, want kleiner rade is meer doeltreffend. Elke groep moet sy eie kerk hê in sy eie taal.
- 15.) Ons wil net sê: "Prys die Here, Hy het ons deur 'n moeilike tyd gedra." Dis die Here wat ons deur die moeilike tye gebring het en ons is dankbaar oor die veranderinge. Ons is dankbaar dat ons nou in 'n posisie is waar ons ander kan help en nie self gehelp moet word nie.
- 16.) Daar is 'n oplewing. Mense se oë en harte het oopgegaan, anders wat ons gemeente nog altyd in die rooi.
- 17.) Ons is gewoon aan die ou waardes. Dit voel of die tydsges alles laat losraak. Die taalgebruik en gewoontes en prioriteite het verander. Wat die struktuur in die gemeente betref weet ons nie veel nie, ons verlang net na die ou dae toe daar nog 'n ouderling was wat gereeld besoek het en soms saam met hom die dominee ook.
- 18.) Verandering met verantwoordelikheid is goed. Ek mis net die ou struktuur van ouderlinge en diakens wat as eenheid voor in die kerk sit. Ek mis die manlike betrokkenheid in die leierskap van die gemeente. Die oornam van vrouens bekommerd my. Ek mis die simboliese gebare waar mans opstaan as daar gebid word en die respek wat verlore gegaan het saam met die simbole.
- 19.) Baie positief, alles het ten goede gebeur.
- 20.) Aanvanklik was ek skepties oor die veranderinge omdat ek reeds aan die ouerige kant is en die tradisies vir my belangrik is. Maar huidiglik is ek baie gelukkig en positief en dink dat die verandering ten goede was.
- 21.) Nie baie positief nie. Ek voel dat die strukture meer duidelik moet wees. As jy sien dat ouderlinge en diakens sit voor in die kerk bymekaar, gee dit respek en gesag. Die Nagmaalkelkies wat na die Nagmaal in 'n skottel bymekaar gemaak word is onprofessioneel en oneerbiedig.
- 22.) Ek weet nie wat in die gemeente gebeur nie, net dat hier nuwe dominees gekom het.
- 23.) Die verandering van die kerkraad na 'n bestuursraad moet homself nog bewys. Ek vind die dienswerkers beweeg meer deur die gemeente as die vroeëre diakens. Verandering in aanbidding van aanddienste word as positief ervaar.
- 24.) Die kerkraad is ge-"streamline". Vroeër was jy op die kerkraad, omdat dit jou beurt was, maar nou moet jy daar wil wees. Ek voel positief oor hierdie skuif. Die 2 dominees wat ons het, is baie goed

en die dienste is gemakliker en meer prakties (jy hoef nie eens meer das te dra nie). "Ons het so gemaak en nou moet julle ook dit doen" – hierdie tyd is verby op die kerkraad. Ons het verander en dit is goed. Nog baie positiewe verandering lê voor.

25.) Ek is baie opgewonde. Ek is positief oor die gemeente. Die mense het baie gegroei.

VIII. Hoe voel jy en ander oor die veranderinge wat in die afgelope 3-5 jaar in die samelewing rondom julle plaasgevind het?

- 1.) 'n Mens is bekommerd en bid ernstig vir verandering in die gemeenskap, veral n.a.v. die geweldige werkloosheid en armoede wat toeneem.
- 2.) Vooruitgang in arm woonbuurte is vir my 'n positiewe verandering wat ingetree het en daar is meer kinders op skool. Die negatiewe is egter dat korrupsie toeneem en dat ons glad nie meer politici kan vertrou nie. Mense het ook al hoe meer selfgerig geraak en beweeg weg van die kerk. Die polisie gaan agter uit.
- 3.) Dit raak al hoe meer van 'n uitdaging om positief te bly oor die veranderinge in ons samelewing, want menslike waardes gaan vinnig agteruit. Ons, as kerk, beleef 'n kultuurskok, aangesien ons nou deel raak van ander kulture.
- 4.) Ons skool het baie verander in 'n positiewe rigting. Die verkeersdepartement het ook verander, daar is meer spietkops wat die wet op die pad onderhou.
- 5.) Ek is positief oor die veranderinge in ons skool, bv. die onderwysers en rugby-akademie.
- 6.) Die skool het baie agteruitgegaan, maar ek is seker dat dit nou net beter sal gaan.
- 7.) Ek is bly oor 'n toename in toerisme, maar hartseer oor die infrastruktuur wat agteruitgaan.
- 8.) Een groep leef nog in die apartheidsera teenoor mense wat vir elke kleurgroep geluk gun maak my negatief, maar in die algemeen is daar 'n groter aanvaarding van mekaar as in die stede. Ons het mekaar nodig en moet saamwerk en dit maak my positief.
- 9.) Die munisipaliteit maak my negatief. Die verkeersmanne wat in die dorp ingekom het maak my beide positief en negatief en al weer nuwe onderwysers maak my negatief.
- 10.) Ek is baie trots en bly om te sien hoe mense se toenadering tot mekaar toegeneem het.
- 11.) Geestelike nood is hoër as vroeër sowel as finansiële nood. Die verdeling van rykdom is geheel en al onvanpas. Daar is ook 'n agteruitgang in die bekamping van misdaad en die samelewing is korrup en siek.

- 12.) Verwydering van mekaar as kleurgroepe raak al hoe groter. Daar is te veel korrupsie en probleme in die munisipaliteit.
- 13.) Voel dat daar 'n beter verhouding en kommunikasie tussen werker en "baas" is, alhoewel dit nie altyd so ly nie. Korrupsie laat 'n wansmaak in die mond.
- 14.) Moet nie saam met ander groepe verplig word om een gemeente te vorm nie. Selfs met sport reëlings is dit dat groepe reël onderling met mekaar om saam te speel. Selfs Addo en Kirkwood reël hulle eie groepe.
- 15.) Ons is bekommerd oor wat nog kan gebeur, waar alles gaan draai. Maar ons vertrou dat die Here ons sal bewaar. Die Bybel sê: "Bid sonder ophou". Ons moet net aanhou bid.
- 16.) Hier is baie nuwe intrekkers, baie vreemde mense. Die gemeente het uitgebrei, vroeër het ek almal geken. Nou is daar baie vreemdes. Wat die plaaslike en landsregering betref, is ons in ons moer. Daarom speel ek Lotto, as ek die Lotto wen sal ek baie arm mense kan help.
- 17.) Die Bybel is nie meer die rigsgnoer vir ons samelewing nie. Dissipline en respek gaan verlore. Daar is te veel geweld en korrupsie. In die openbare media word daar ook te veel gepraat oor sake wat by die kerk tuishoort soos saamwoon en homoseksualiteit.
- 18.) Kerklike betrokkenheid het afgeneem, behalwe met spesiale geleenthede soos met Angus Buchan. Mense het 'n behoefte aan God maar weet nie waar en hoe om dit te kry nie. Die afwatering van die waardes soos saamwoon en homoseksualiteit bekommerd my. Die hele tydsgeslag waarin alles bevraagteken word. Mense se gejaagde lewe het ook gemaak dat hulle prioriteite skeefgetrek word.
- 19.) Ek is versigtig om iets oor die samelewing te sê.
- 20.) Die samelewing het meer rassisties geword. 'n Omgekeerde apartheid vind plaas. Dit laat 'n gevoel van magteloosheid en frustrasie omdat daar nie in die nabye toekoms 'n oplossing blyk te wees nie. Daar is 'n verval en 'n onwil om dinge reg te stel.
- 21.) Alles loop op die oomblik verkeerd in die dorp en munisipaliteit rondom elektrisiteit en water. Die bankrotskap van die munisipaliteit maak my bekommerd veral as ek dink hoe ek by Telkom uitgewerk is. Maar ek glo dit sal weer regkom.
- 22.) 'n "Kaffer" kan nie die land regeer nie. No ways! Alles word gesteel.
- 23.) Voel daar is 'n korrelasie tussen kerkbywoning (geloof diepte) en swaarkry. Met die dat soveel meer mense "grants" kry en al hoe minder werk lyk dit asof drankmisbruik toeneem. Baie blankes het werkloos geraak en kry nou swaarder as vroeër.

- 24.) Hieroor is ek nie so positief nie. Die families het baie probleme. Elke ou het sy eie agenda en ons moet saamstaan. Gesinne is afgesonder en ons het nie meer so baie interaksie met mense nie. Ek leef net vir myself en jy moet eerder jou tyd met ander mense spandeer as om voor die TV en rekenaar te sit.
- 25.) Ek is mismoedig, want ek het 3 jaar terug gesê dat dit nie verder agteruit kan gaan nie, maar dit gaan nogsteeds slegter. Waardes en norme het baie agteruitgegaan.

ADDENDUM C:

Leesverslag van Ned. Geref. Kerk Sondagsrivier(Kirkwood)

Hans J. Steyn

Opdrag vir Blog 4 Kultuurtransformasie

Beste Gawie

Ons leesgroep van drie (Louis, Chris en Hans) het dit geniet om jou deeglike en netjies versorgde verslag te lees. Met ons skrapse kennis gaan ons waag om 'n paar opmerkings te maak oor julle gemeente se huidige kultuur soos dit blyk uit die vraelys. Ons hoop ons kan tot jou diens wees in ons opmerkings en dit sal tot ons groot vreugde wees as die verslag, 'n klein "tooltjie" in die Ned. Geref. Kerk Sondagsrivier(Kirkwood) se bestaan kan wees in hul proses om meer uitreikend diensbaar te raak in die Koninkryk van God Drie-Enig.

Wat belangrik blyk te wees, is dat jy sal onthou: hierdie moment is nie die begin van God se pad met die gemeente nie. Die Drie-Enige God het self die gemeente begin en sal die goeie werk wat Hy begin het volbring. Daarom is hierdie verslag nie 'n evaluering van hoe julle vaar nie, maar eerder 'n beskrywing van hoe die gemeentede die gemeente ervaar, hoe leer ken hulle God en waar ervaar hulle Hom. M.a.w. ons probeer jou help om die kultuur van die gemeente te lees en te interpreteer.

Ons het selfs probeer om vir jou moontlike vrae voor te stel wat jou moontlik sal help om die gemeente op 'n rasonele- en moontlik ook op 'n emosionele dieper vlak te vat.

Die Gemeente Sondagsrivier(Kirkwood) laat ons dink aan die **Psalm 1 se boom wat by waterstrome geplant is wat vrugte dra op die regte tyd en wie se blare nie uitdroog nie**. Vrugte dra omdat hy diep gewortel is in die Drie-Enige God, wat homself hierin verdiep op verskillende vlak en plek(Ps1:2 dag en nag oordink). Hy dra vrugte op die regte tyd en sy blare verwelk nie.

Dit blyk uit die vraelys dat die gemeente baie vertroue in jou het(ons ook) daarom bid ons dat die Here jou 'n nog duideliker en meer effektiewe Evangelie-tolk vir die Kirkwood-kultuur sal maak.

Profiel van onderhoude:

Onderhoude is met 25 persone gevoer: 6 Familie, 14 "inside strangers" en 5 "outside strangers". Dit is voldoende en korrekte aantal persone waarmee

onderhoude gevoer is om 'n akkurate lesing vir 'n etnografiese studie te bekom. Die verspreiding tussen mans en vrouens is ook voldoende: 12 Mans en 13 Vrouens so voorts Die ouderdomme van respondente wissel tussen 7 en 80, 9 persone is onder 20 jaar, 11 is tussen 21 en 50 jaar en 5 is ouer as 50 jaar.

Respondente bly gemiddeld 31,56 jaar in die gemeente. Die respondente is dus ideaal om die kultuur te openbaar in die proses om die vrae te beantwoord.

Vraag 1: Beskryf die gemeente aan 'n nuwe persoon.

Ons kry die gevoel dat die gemeente **opgewonde** is en dat dit 'n goeie ervaring is om die gemeente te beskryf. Die duidelike tendens is dat gemeentede die gemeente beleef as 'n **diverse groep** mense wat oop is vir mekaar, **by mekaar betrokke** is en dat die gemeente 'n verskeidenheid van aktiwiteite bied. Die gemeente het die gewoonte om by mekaar betrokke te wees en mekaar te help. Dit blyk 'n baie **hegte gemeente** te wees.

Die **uitsondering** is dat enkelinge wat van buite kom sukkel om deel te word van die gemeente familie.

Moontlike vrae:

- ❖ Hoe voel die Drie-Enige God dat ons 'n diverse groep gemeentede is?
- ❖ Hoe voel die Drie-Enige God oor "inkommers" in Kirkwood?
- ❖ Hoe voel die Drie-Enige God oor die gewoonte van die gemeente om vir mekaar te sorg?(Moontlike manier om goeie gewoontes te bevestig)

Vraag 2: Hoe leer gemeentede wat dit beteken om 'n volgeling(dissipel) van Jesus Christus te wees?

Ned. Geref. Gemeente Sondagsrivier(Kirkwood) leer hoofsaaklik deur **gemeente aktiwiteite**. Die **erediens** en "special events" is sentraal in die maak van dissipels. Die erediens staan sentraal as manier van onderrig in die gemeente, terwyl die preek weer die hoofrol binne die erediens verrig.

Die gemeente toon groot volwassenheid in die tendens dat gemeentede hul **eie meelewing** in aktiwiteite nie gering ag nie. Dus beteken dissipelskap duidelik nie toeskouer wees vir hulle nie. Die gemeentede is nog verder bewus van 'n sterk **eie verantwoordelikheid** om die Bybel te verstaan en God individueel te leer ken. Byvoorbeeld: "Ons word groot in 'n kultuur van meelewendheid. Daar word van kleins af vir ons 'n voorbeeld gestel en dit is deel van jou geloof om kerk toe te gaan. Ons gaan as **families kerk toe** en

sit nie alleen in die kerk nie, maar by jou familie of vriende. Geloof is nie 'n een-man saak nie."

Moontlike vrae:

- ❖ Waar verander God mense?
- ❖ Hoe voel God oor gesinne wat mekaar versorg, leer en op die regte pad hou?(Bevestiging van goeie gewoontes)
- ❖ Wat doen God met gemeentes(gemeentelede) wat al "vaste kos" eet?

Vraag 3: Vertel iets wat illustreer hoe jy ervaar dat God teenwoordig is en hoe Hy werk in hierdie gemeente.

Die gemeente ervaar God baie duidelik in hulp van die gemeente en deur God wat die gemeente se gebede beantwoord. Groot gebeure soos die **finansiële posisie** wat skynbaar baie swak was en nou goed is, het 'n groot indruk gemaak op gemeentelede: Die Here hoor ons geroep en antwoord ons gebede.

Die erediens en gemeente-aktiwiteite speel weer 'n groot rol waardeur God sy teenwoordigheid aan mense bevestig.

Moontlike vrae:

- Waar is God as Hy "stil" is?
- Hoekom antwoord God gebede?
- Hoekom seën God sy Gemeente?
- Watter rituele kan ons doen in eredienste en ander kerklike aktiwiteite om aan die gemeentelede die Drie- Enige God se teenwoordigheid te bevestig?
- Hoe kan julle God se teenwoordigheid aan mense bevestig in hul uitreik na mekaar en ander?

Vraag 4: Beskryf 'n ervaring van betekenisvolle aanbidding van God wat jy in die gemeente gehad het.

Die vier uitstaande geleenthede waar die aanbidding van God ervaar word is: Erediens en gemeente aktiwiteite soos bv. Bybelstudie en klein groepe; Gebed, aanbiddingsgeleenthede en **spesiale gebeurtenisse** soos CSV-kampe, Angus Buchan saamtrek en so voorts

Een respondente noem dat die besoek van 'n **diaken** hom 'n ervaring van God gegee het.

Moontlike vrae:

- Hoe kan julle mense se ervaring van "aanbidding van God" meer maak as net die "worship" geleenthede?
- Hoe kan julle mense die ervaring van aanbidding van God gee in die arbeid van die mense?

Vraag 5: Vertel van 'n situasie waarin jy en/of ander mense 'n probleem of konflik by die kerk betrokke was en hoe dit hanteer is.

Die stories vertel dat die gemeente oor die algemeen 'n kultuur het om **ruimte te skep vir verskillende sienswyses**. **Konflik** word oor die algemeen volwasse hanteer.

Skygbaar was 'n vorige predikant en paar gemeentelede **die oorsaak** van groot konflik.

Die lees span het ook waargeneem dat sekere konflikte opgelos word en ander gelos word met die hoop dit sal oorgaan.

Moontlike vrae:

- ❖ Waar is God as sy kinders met mekaar in konflik is?
- ❖ Kies God kant?

Vraag 6: Wat maak jou angstig oor die toekoms van die gemeente en wat gee jou hoop?

Die punt wat sekerlik uitgebou moet word is wat vir 'n klomp respondente hoop gee naamlik, **'n aktiewe God**, wie se gemeente dit is en wat saam met hul oppad is. Hierteenoor staan die meeste dinge wat **angs** veroorsaak, huidige predikante sal die gemeente "drop" en gaan, afneem van getalle(moontlike verwysing na die verloor van mag) en die **Jeug** se onbetrokkenheid.

Moontlike vrae:

- Sal Christus wat die hoof van die gemeente Kirkwood is Sy Gemeente laat doodgaan? Hoekom?
- Kan 'n dominee of een persoon die gemeente vernietig? Hoekom?
- Wie kies God om Sy gemeente mee te bou?

Vraag 7: Vertel hoe jy en ander voel oor die verandering wat in die afgelope 3-5 jaar in die gemeente plaasgevind het.

Die gemeente is op 'n sigbare vlak(transaksioneel vlak) baie positief oor die **kerkstruktuur** wat "ge-streamline" is, beter **finansies** en die rol en goeie werk van die huidige **predikante**.

Met 'n tweede en derde lees van die vraelys word ek al meer bewus van 'n dieper vlak van verandering wat plaasgevind het: "**groter geestelike groei**", "verandering maak my opgewonde oor die toekoms", "positiewe gesindheid tot die gemeente", "**spontaneiteit** in die gemeente", "ons kan weer **ander help**." Uit bogenoemde aanhalings is dit duidelik dat

gemeentelede transformerend ondervindings beleef het en dat dit hoop vir hulle gebring het.

Moontlike vrae:

- ❖ Hoe wil God die gemeenskap deur ons gemeente seën?
- ❖ Hoe wil God ons verander om meer tot diens van God se koninkryk in Kirkwood te wees?

Vraag 8: Hoe voel jy en ander oor die verandering wat in die afgelope 3-5 jaar in die gemeenskap plaasgevind het?

Die negatiewe beeld rondom die **munisipaliteit en landsake** kom duidelik uit die antwoorde. Die manier waarop die vrae beantwoord word in eers genoemde saak wil my laat byvoeg: "en ons hande is afgekap."

Met meer gevoel word die gemeentelede se bekommernis uitgedruk oor sake soos **armoede, werkloosheid**, en so voorts

Die verval van waardes in die gemeente en samelewing moet beslis genoem word. **Verhoudings** gaan ook agteruit.

Vir sommige respondente is die **skool 'n versigtig optimistiese** saak.

Opsommend klink dit nie of die gemeente die verandering die afgelope 3-5 jaar goed beleef het nie. Hier is eensame stemme in die woestyn van beter verhoudings tussen **plaaseienaars en hulle werkers** asook 'n verbetering in die algemene verhoudings in die gemeenskap.

Moontlike vrae:

- ❖ Hoe voel God oor jul bekommernis?
- ❖ Waar is God in julle gemeenskap besig en met wat?

ADDENDUM D:

Instruksie...

Ken 'n totaal van 20 punte per vraag toe. Hierdie punt moet gebaseer word op hoe u voel en dink oor die genoemde situasie.

Merk hoogstens twee antwoorde, maar moenie aan elke antwoord 10 punte gee nie. Gewoonlik verwoord een van die stellings beter hoe u voel en dink as die ander een. U kan selfs aan een antwoord 20 punte toeken. Elke vraag moet egter 'n totaal van 20 punte hê. Maak dus seker dat u totaal onder elke vraag 20 is.

| INLIGTING: | Ouderdom | Wyk | Geslag | Jare in gemeente: |
|-------------------|-----------------|------------|---------------|------------------------------|
| | | | | |

1. BEANTWOORD NOU DIE ONDERSTAANDE TIEN VRAE:

I. mense wat soos ek dink en optree...

- A. is deur die lewe hard gemaak en het geleer om op hulself staat te maak om probleme en lewenskrisisse aan te pak.
- B. is goed georganiseerd en soek orde en stabiliteit in die lewe deur te doen wat reg is.
- C. beskou die wêreld as 'n plek wat oorloop van onbeperkte geleenthede vir persoonlike sukses en persoonlike vervulling.
- D. beskou harmonie en vriendskap as belangrik en is daarop ingestel om alles om hom/haar die beste kans op oorlewing te bied.
- E. besef die wêreld is kompleks en verander voortdurend en daarom moet ons mekaar akkommodeer en aanpas by ons omstandighede.

II. mense wat soos ek dink en leer, kan beskryf word as...

- A. praktiese leerders – hulle vind nie veel sin in teorie nie en leer uit praktiese ondervindinge.
- B. luistergefokusde leerders – hulle studeer en leer graag deur na 'n lesing te luister en van die feite afleidings te maak.
- C. kompeterende leerders – hulle streef daarna om die beste te wees en leer d.m.v. die visuele en uit eksperimente.
- D. deelnemende leerders – hulle leer verkieslik in 'n klein groep en uit interpersoonlike kontak tussen mense in die groep.
- E. denkers wat vir hulself motiveer om 'n selfbepaalde rigting in te slaan op 'n pas wat hulle self vasgestel het.

III. my gesinslewe word gekenmerk deur...

- A. fisieke krag en mag wat 'n groot rol speel. Ons staan saam teen die bedreigings van buite (ons is tawwe tienies).
- B. goeie orde, respek, pligsgetrouheid, gehoorsaamheid en hoë morele standarde.
- C. 'n klein presterende sukses-gedrewe gesin waarin almal gelyke kanse het om te wys wat in hom/haar steek.
- D. gelykheid van gesinslede en 'n oop kommunikasiesisteen waar ruimte vir almal gemaak word om hulself te wees en mekaar te vorm.
- E. baie vryheid om jou eie ding te doen in 'n losse verhouding met ander.

IV. ek voel die gemaklikste met 'n bestuurs- en leierskapstyl waarin...

- A. die leier 'n streng baas is wat min vryheid toelaat en sterk leierseienskappe openbaar – selfs outokraties optree.

- B. streng beheer uitgeoefen word volgens duidelike reëls. Daar moet ook 'n duidelike hiërargie van leierskap wees (min of meer soos die staatsdiens).
- C. persoonlike inisiatief en prestasies hoog aangeslaan word en waarin elkeen homself kan bewys sal funksioneer (min of meer soos versekeringsmakelaars of motorverkopers)
- D. deelnemende bestuur geld. Hierin word almal as gelykes behandel en word probleme ten alle koste deur konsensus opgelos word.
- E. 'n bestuurstyl geld wat deurlopend aanpas by nuwe behoeftes binne 'n netwerk van sisteme.

V. mense soos ek voel goed oor, en word in besonder gemotiveer deur...

- A. korttermyn (onmiddellike) voordele, helde-figure of fisieke uitdagings waarin my krag getoets word.
- B. goeie dissipline en orde, geregtigheid, 'n pligsgevoel, vaderlandsliefde en die wete van 'n vergoeding in die Hiernamaals.
- C. 'n kompeterende situasie waarin ek geleentheid kry om te presteer en myself te verbeter.
- D. gelyke beregtiging van alle mense deur liefde en omgee vir mekaar en die erkenning van die waardigheid van elke men so voorts
- E. 'n gevoel van selfwaarde, keusevryheid en vryheid tot selfontdekking sonder dat andere daardeur benadeling word.

VI. my geestelike lewe en godsdiens word in besonder gekenmerk deur...

- A. 'n heilige respek en vrees vir God se almagtigheid. God is die heerser en my beskermer.

B. 'n voorkeur vir eenvoud en suiwerheid van leer. Ek hou van 'n tradisionele styl van aanbidding (soos dit al jare gedoen is) en ek erken die outoriteit (waarheid) van die Bybel as God se Woord.

C. 'n siening van God as vriend en gids. Ek hou van 'n praktiese godsdiens, professionele kerkbestuur en die ontwikkeling van geestelike gawes. Ons kerk moet mooi en luuks wees met statuur.

D. 'n teologie van liefde, onvoorwaardelike aanvaarding van mekaar en omsien na mekaar. Daar moet na intimiteit in aanbidding gestreef word. Kerkdienste moet 'n diep emosionele ervaring wees. Ek is ook 'n selgroepondersteuner.

E. 'n siening van God as die Wese wat alles byeen bring in 'n geheel wat goed saamwerk. Ek kry geestelike inspirasie uit baie bronne – nie net godsdienstige bronne nie. Ek hou van 'n studie van alle godsdienste en soek na dinge wat in al hierdie godsdienste ooreenstem.

VII. mense wat soos ek dink, se reaksie op prediking is gewoonlik dat daar meer van....

A. God se krag en almag beklemtoon behoort te word.

B. 'n fokus op die Bybel moet wees.

C. die praktiese toepassings in die prediking gemaak moet word, sodat ek die preek kan gebruik om my daaglikse probleme aan te spreek.

D. die gevoelservaring en emosie in die prediking behoort te wees.

E. 'n besef moet wees dat ons in 'n komplekse samelewing leef en dat die prediking nie te eenvoudige antwoorde op moeilike situasies moet gee nie.

VIII. mense wat soos ek is, vind vervulling in projekte as...

A. ons die kompetisie klop en bo uitkom.

- B. ons ons plig getrou nagekom het en dit eerbaar gedoen het.
- C. ons erkenning kry vir ons aandeel in die sukses.
- D. daar 'n hegte band gevorm word tussen mede-werkers wat mekaar respekteer.
- E. ons veranderende omstandighede kan voorspel/antisipeer en een stap voor die veranderinge bly.

IX. mense wat soos ek dink, sal, as probleme opduik in die gemeente,...

- A. kyk wie die persone is wat die probleme veroorsaak en kyk wat gedoen kan word om hulle te verwyder.
- B. aan 'n beleid wil werk, sodat almal kan weet hoe dinge werk.
- C. dink dat dit hoofsaaklik gebeur omdat ons op 'n verkeerde manier te werk gaan en soek na alternatiewe wat sal werk.
- D. al die betrokke partye by mekaar probeer kry, sodat ons die probleem saam kan deurpraat en saam na 'n oplossing kan soek.
- E. dink dat dit 'n komplekse probleem is met verskeie faktore wat in ag geneem moet word om by 'n moontlike oplossing uit te kom

X. mense wat soos ek dink, sal in 'n Bybelstudie situasie verkies dat...

- A. ons sal fokus op wie ons is en hoe ons dit gaan bewaar in 'n vyandige wêreld.
- B. ons sal fokus op dogma (die leer oor en van die Bybel). Hoe meer inhoud hoe beter. Die leier van die studie moet 'n kenner wees op sy/haar gebied

C. ons self sal ontdek wat reg is. Dit moet eerder met 'n mentor geskied wat as fasiliteerder kan optree terwyl ons die saak bespreek.

D. ons in 'n kleingroep sal werk waar almal kan deelneem. Dit moet 'n genesende ervaring wees.

E. ons dit ekumenies (verteenwoordigend van die hele Christelike kerk) sal doen. Hoe meer verskillende insette, hoe beter. Simplistiese antwoorde moet ten alle koste vermy word.

ADDENDUM E:



**NG KERK SONDAGSRIVIER
(KIRKWOOD)**

Nader aan God ...Nader aan mekaar ...Nader aan die Koninkryk

Ds G Gouws

Tel: 042 2300 714

Sel: 072 2530 730

Ds A Swanevelder

Tel: 042 2300 724

Sel: 082 3226 795

Skriba

Tel: 042 2300 487

Faks: 042 2301 632

E-pos: ngkerk@kirkwood.co.za

Posbus 17
KIRKWOOD
6120

24 Januarie 2009

Heil die Leser

Re: M.Th. Bedieningspraktyk: Missionale Transformasie

Hiermee bevestig die Bestuursraad van die NG gemeente Sondagsrivier (Kirkwood) dat hulle toestemming aan ds. G.J. Gouws verleen om onderhoude met gemeentedele te voer ter verwerwing van die M.Th. graad in Bedieningspraktyk: Missionale Transformasie.

Vriendelike groete,

A handwritten signature in black ink, appearing to read 'A. Nortjé', written over a horizontal line.

Mnr. Anno Nortjé

Die Voorsitter van die Bestuursraad